



D-69

Vertrouwelijk
(alle rechten voorbehouden)

november 1972

Teneinde corrosievorming onder de sierlijsten van nevenvermelde wagens voor zover deze er mee zijn uitgerust, tegen te gaan, adviseren wij U bij montage of reparatie onder de lijsten rubber strips aan te brengen.

Deze strips worden door de afdeling Onderdelen per meter geleverd onder nummer ZYZ 23-199 A.

-o-o-o-o-o-

D - TYPEN

CARROSSERIE

Sierlijsten

Afdeling Technische Dienstverlening

CITROËN

APRES-VENTE



TECHNISCHE MEDEDELING

D-70

N.I. No. 96-D

Vertrouwelijk
(alle rechten voorbehouden)

februari 1973

Vanaf 18 september 1972 zijn nevenvermelde wagens uitgerust met portierkrukken waarvan de ontgrendelknop is verlengd.

De nieuwe krukken zijn verwisselbaar met de vroegere exemplaren. Het is niet mogelijk om de ontgrendelhefboom te vervangen (niet demonteerbaar onderdeel).

REPARATIE.

Wagens met vroegere portierkrukken:

- Wanneer een moeilijkheid ontstaat bij het openen en sluiten van de portieren zelfs na controle en diverse afstellingen is het mogelijk de werking te verbeteren door de volgende wenken op te volgen.

N.B.:

De volgende methode is eveneens bruikbaar voor de achterportierkrukken.

D - TYPEN

C A R R O S S E R I E

Z.O.Z.

Binnenkruk van de
voorportieren

Afdeling Technische Dienstverlening

Société Belge des Automobiles Citroën SA
IJzerplein 7 - 1000 Brussel
Tel. 02 - 18 30 30

Citroën Nederland nv
Stadionplein 22 - 30 - Amsterdam
Tel. 020 - 73 11 81

C209

WIJZIGING VAN DE BINNENKRIJKEN

DEMONTAGE

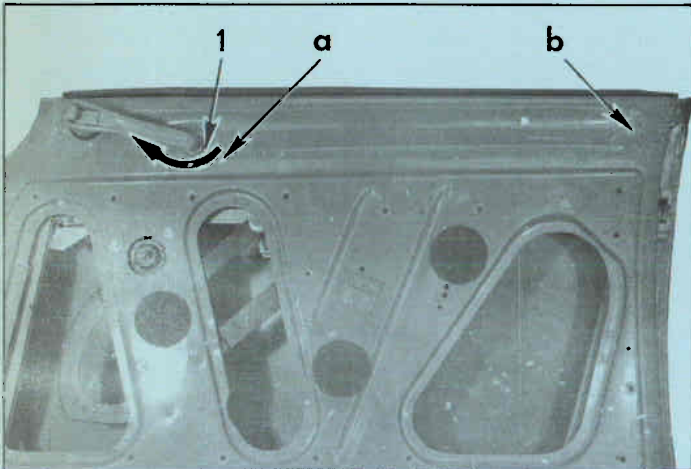

1. Draai de ruit naar beneden en verwijder het bedieningsmechanisme.
2. Verwijder:
 - de portierbekleding,
 - de vinyl-afdichting van het portier.
3. Verwijder de binnenkruk:
 - draai de moer (1) los (pijlrichting),
 - verwijder de greep door deze 90° naar beneden te draaien,
 - verwijder het rubber en de afstandsbediening.
4. Boor een gat (C) van 4,5 mm \emptyset in het hart van de hefboom volgens nevenstaande tekening.
Maak een afschuining van 0,5 mm.

MONTAGE

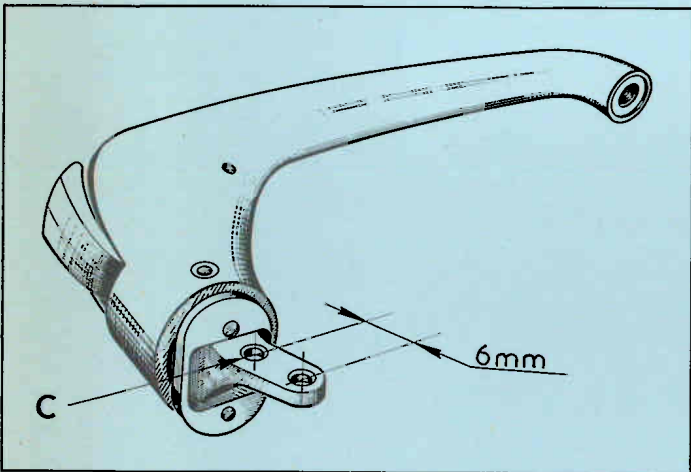

5. Lijm bij "a" en "b" tussen de dubbele plaat en de bedieningsstang een blokje polyurethaan (van ca 30 x 30 mm).
6. Monteer de binnenkruk:
 - sluit de bedieningsstang aan in het gat C.
 - monteer de handgreep.
7. Stel de kruk af tot de vergrendeling en het openen goed functioneren.
8. Monteer het rubber.
9. Monteer:
 - de afdichting,
 - het binnenpaneel,
 - het ruitmechanisme (let op de stand van de bediening bij omhooggedraaide ruit).

CITROËN

APRES-VENTE

BASIS-AFSTELLINGEN

- 1°) Maak een proefrit om de motor op bedrijfstemperatuur te krijgen.
- 2°) Stel bij warme motor de vrije slag van de koppeling op minimum af: $1\frac{1}{2}$ slag.
- 3°) Stel de koppelingsregelaar af tot het terugschakelen van de 4e naar de 3e versnelling bij 90 km/h bij dezelfde stand van het gaspedaal zonder schokken of slippen geschiedt.
Het is om dit te verkrijgen over het algemeen voldoende het boutje van de commando-nok los te draaien en de as te verdraaien.
(De stelruimte bepaald door de nok is meestal niet voldoende).
Het kan voorkomen dat ten opzichte van de basisafstelling de regelaar een hele slag versteld moet worden.
Plaats de nok in het midden van de slag en zet het boutje vast.
- 4°) Stel het slipmoment af met behulp van de bout van de centrifugaalregelaar tot de koppeling juist pakt (over het algemeen bij 950 ± 25 omw./min.).

Stel het versneld stationair toerental 50 omw./min. hoger af dan het zojuist bepaalde toerental van het slipmoment.

Stel het stationair toerental af op 750 ± 25 omw./min.

N.B.:

- 1°) Deze afstellingen kunnen slechts worden uitgevoerd wanneer de motor correct is afgesteld (klepopening, bougies, verdeler).
Controleer of de stekers van de kabelbundel van het injectiesysteem goed zijn aangesloten.
Het terugschakelen van de 3e naar de 2e versnelling bij 60 km/h is niet representatief voor de afstelling van de koppelingsregelaar omdat het in alle gevallen noodzakelijk is om het gaspedaal in te drukken teneinde inhouden te voorkomen.
- 2°) Deze handelwijze geldt eveneens voor de DX en DY waarbij de volgende waarden aangehouden moeten worden:
- Stationair : 650 ± 25 omw./min.
- Versneld stationair: 900 ± 25 omw./min.
- Sliptoerental : 800 ± 25 omw./min.

--O-O-O-O-O-O--

Afdeling Technische Dienstverlening

Société Belge des Automobiles Citroën SA
IJzerplein 7 - 1000 Brussel
Tel. 02 - 18 30 30

Citroën Nederland nv
Stadionplein 22 - 30 - Amsterdam
Tel. 020 - 73 11 81



TECHNISCHE MEDEDELING

D-71

N.I. No. 97-D

Vertrouwelijk
(alle rechten voorbehouden)

februari 1973

**D - TYPEN
D23(DX.IE)
ALLE TYPEN**

M O T O R

Basisafstellingen



D-72

Vertrouwelijk
(alle rechten voorbehouden)

VERVANGING VAN HET FILTERELEMENT

Indien het filterelement wordt vervangen dient tevens de koperen ring (5 414 467 C) (9) onder de kop van de bout (6) vervangen te worden.

De ring wordt bij montage dusdanig vervormd dat deze niet een tweede maal gebruikt kan worden.

Eveneens verdient het aanbeveling het onderste deksel op een vlakplaat te vlakken.

februari 1973

D - TYPEN

Beschrijving van de werking van Oliepomp en Filter:

De olie wordt aangezogen uit het ondercarter door de pomp (1) en via de opening (a) in het deksel (3) en de zeef (2) in de kamer (b) gepompt, de olie wordt door het filter en het kanaal (c) geleid naar het smeercircuit van de motor.

Voor het tot stand brengen van de oliedruk is het nodig dat kamer (b) volmaakt afsluit, hetgeen wil zeggen, dat het deksel (5) goed aangebracht is en de bout (6) met de juiste spanning (0,8 tot 1 mkg) is vastgezet.

Een overdrukventiel (7) begrenst de oliedruk.

In het geval dat het filterelement (4) verstopt raakt, zorgt de by-pass (8) voor een directe verbinding tussen de kamer (b) en het kanaal (c) zodat de smering van de motor geen gevaar loopt.

MOTOR

Pakkingring
filterelement

Z.O.Z.

Afdeling Technische Dienstverlening

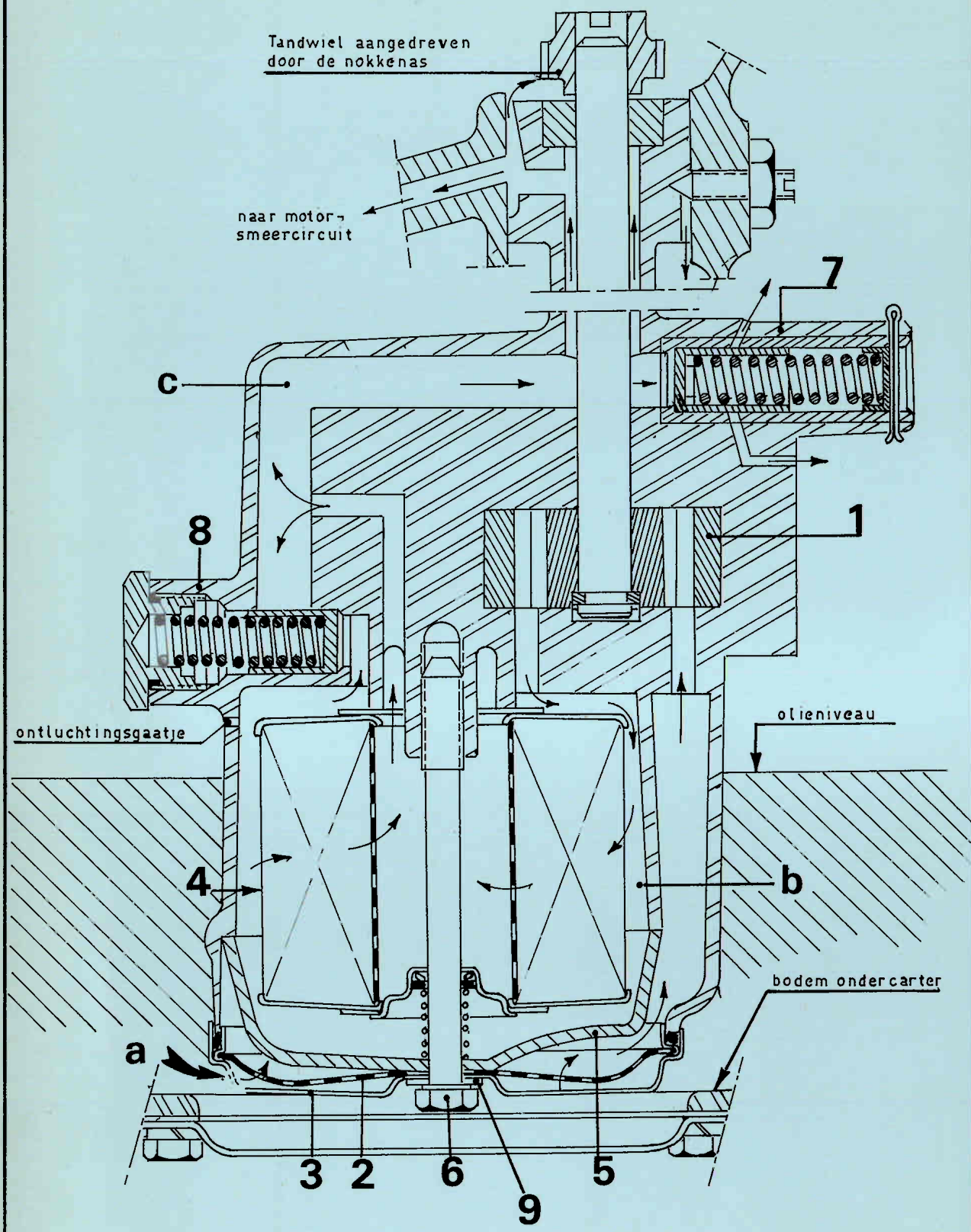

CITROËN

APRES-VENTE



TECHNISCHE MEDEDELING

D-73

Vertrouwelijk
(alle rechten voorbehouden)

april 1973

Vanaf november 1972 zijn alle typen DS 23 Pallas uitgerust met een antenne en twee luidsprekers van 4 à 5 ohm.

De voorste en achterste luidspreker zijn onderling verbonden met een verdeelschakelaar waarmee het geluid naar voren of naar achteren kan worden verdeeld.

Voor het aansluiten van de luidsprekers via de verdeelschakelaar bevinden zich twee rode draden achter het bakje boven de asbak in het dashboard die met de radio verbonden dienen te worden.

Bij toepassing van een stereo radio verdient het aanbeveling de verdeelschakelaar te verwijderen.

De accessoire-aansluiting bevindt zich links achter het boven bedoelde bakje.

De antennedraad bevindt zich achter het paneeltje waarop de accessoireknoppen kunnen worden aangebracht. Het verdient aanbeveling deze antennedraad zonodig te verlengen met een draad van 1 meter. (Bij sommige typen radio's zijn twee verlengkabels van 1 meter nodig).

-O-O-O-O-O-

DS 23 PALLAS

CARROSSERIE

Aansluiten van
een radio.

Afdeling Technische Dienstverlening

Société Belge des Automobiles Citroën SA
IJzerplein 7 - 1000 Brussel
Tel. 02 - 18 30 30

Citroën Nederland bv
Stadionplein 22 - 30 - Amsterdam
Tel. 020 - 73 11 81

C209



D-74

Vertrouwelijk
(alle rechten voorbehouden)

april 1973

Bij DS 23 wagens van voor 19 maart 1973 loopt de dradenbundel van de hulpventilator over de ontluchtings slang (DX 232-89) tussen radiator en expansievat.

DS 23

Wij verzoeken U om de dradenbundel bij binnenkomst van deze auto's in Uw werkplaats zodanig te verleggen dat deze onder de slang loopt.

MOTOR

-O-O-O-O-O-

Dradenbundel van de hulpventilator

Afdeling Technische Dienstverlening



D-75

Vertrouwelijk
(alle rechten voorbehouden)

mei 1973

Wanneer de koppakking van een D motor doorslaat is dit meestal het gevolg van oververhitting.

Vervang daarom in dat geval niet alleen de koppakking maar spoel tevens het koelsysteem door en laat de radiator bij voorkeur reinigen door een radiatoren revisiebedrijf.

-O-O-O-O-O-

D TYPEN

MOTOR

Koppakking

Afdeling Technische Dienstverlening

CITROËN

APRES-VENTE

MONTAGE VAN DE PAKKING TUSSEN HANDGREEP EN PORTIER.

- Maak de pakking gereed volgens onderstaande schets (onderdeelnummer GX 65-627 01 A).
- Gebruik een ongewijzigde ringsleutel 10-11 mm (merk Hazet).
- Draai bij de voorportieren de ruit in de laagste stand en verwijder de waterkering.
- Draai de moeren van de handgreep enige slagen los.
- Breng de pakking aan.
- Zet de moeren vast.

N.B. Tijdens de demontage van de waterkering kunnen de veertjes (nummer ZC 9 619 899 U) afbreken.

- Maak bij de achterportieren de bekleding gedeeltelijk los om de moeren enkele slagen los te kunnen draaien.
- Controleer na het vastzetten of de portiervergrendeling van alle portieren goed functioneert.

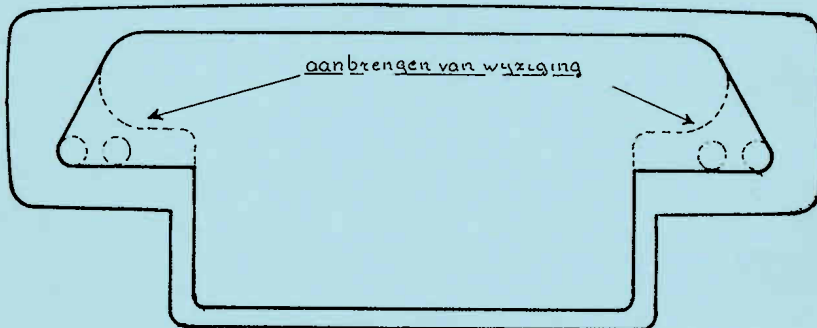

-O-O-O-O-O-

Afdeling Technische Dienstverlening

Société Belge des Automobiles Citroën SA
IJzerplein 7 - 1000 Brussel
Tel. 02 - 183030

Citroën Nederland bv
Stadionplein 22 - 30 - Amsterdam
Tel. 020 - 731181



TECHNISCHE MEDEDELING

D-76

Vertrouwelijk
(alle rechten voorbehouden)

mei 1973

D TYPEN

CARROSSERIE

Montage van de
pakking tussen
handgreep en
portier.

CITROËN

APRES-VENTE

Er blijkt in veel gevallen dat de zonneklep van nevenvermelde wagens dikwijls ten onrechte wordt vervangen.

Het naar beneden zakken van de zonneklep kan verholpen worden door het vervangen van de wrijvingsbusjes:

D 554-91 (2 stuks per klep)

DX 554-96.

Desnoods kunnen er meerdere busjes worden aangebracht.

-o-o-o-o-

Afdeling Technische Dienstverlening

Société Belge des Automobiles Citroën SA
IJzerplein 7 - 1000 Brussel
Tel. 02 - 183030

Citroën Nederland nv
Stadionplein 22 - 30 - Amsterdam
Tel. 020 - 731181



TECHNISCHE MEDEDELING

D-77

Vertrouwelijk
(alle rechten voorbehouden)

oktober 1973

D TYPEN

CARROSSERIE

Zonneklep

Het is N O O D Z A K E L I J K bij de modellen met automatische transmissie BORG WARNER de volgende punten regelmatig af te stellen:

- 1^e de rembanden
- 2^e de selecteurkabel
- 3^e de "Kickdown"-kabel

Deze afstellingen dienen plaats te vinden tijdens de 1000 km-beurt en na elke 10.000 km.

ad 1^e Verwijder de koelluchtunnel en draai de bouten (met vierkante kop van 8 mm, één links en één rechts) in met een aanhaalkoppel van 0,7 kgm en draai deze vervolgens 3/4 slag terug.

Zet de contra-moer vast met 4,5 kgm.

Zie voor afstelling van de selecteur- en "Kickdown"-kabel Service Bulletin 201-D.

Zie ook Handeling Nr. D.bw 334-0 van het reparatiehandboek D nr. 583 dat binnenkort verschijnt.

-o-o-o-o-o-



oktober 1973

D- BW

VERSNELLINGSBAK

Afstellingen