

CITROËN

APRES-VENTE

Op de MASERATI motoren waarmee de SM-typen zijn uitgerust zijn onlangs een aantal wijzigingen aangebracht.

Onderstaande tabel geeft slechts een overzicht van de bestaande motoren met het eerste motornummer en de onderdelen die een wijziging ondergingen.

Voor elke wijziging treft U op de volgende pagina's het motornummer aan van de eerste motor waarin de wijziging werd doorgevoerd.

MOTORTYPE EN EERSTE MOTOR-NUMMER UIT DEZE SERIE		GEWIJZIGDE ONDERDELEN
C 114/03 2,7 liter- Injection	300 001	motorcarter- drijfstangen krukas ontlastklep
C 114/11 - 2,9 liter, carbura- teur - Automatique	350 001	motorcarter- drijfstangen krukas - zuigers en zuigerpennen ontlastklep uitslagbegren- zer

OPMERKING:

Alle gewijzigde onderdelen dragen een nieuw nummer. Zij komen in de plaats van de oude onderdelen wanneer de voorraad hiervan is uitverkocht.



SERVICE BULLETIN

34-S

Vertrouwelijk
(alle rechten voorbehouden)

november 1973

SM

MOTOR

Ontwikkeling

Z. O. Z.

Afdeling Technische Dienstverlening

Société Belge des Automobiles Citroën SA
IJzerplein 7 - 1000 Brussel
Tel. 02 - 183030

Citroën Nederland bv
Stadionplein 22 - 30 - Amsterdam
Tel. 020 - 731181

C208

I MOTORCARTER EN KRUKAS

WIJZIGING:

Vanaf de motornummers no. 301881 - 350159 - 400551 - 450590 zijn de carter-verstevigingsribben van het tweede en derde krukashoofdlager verdikt (afb. 1).

dikte van de verstevigingsribben

afschuining

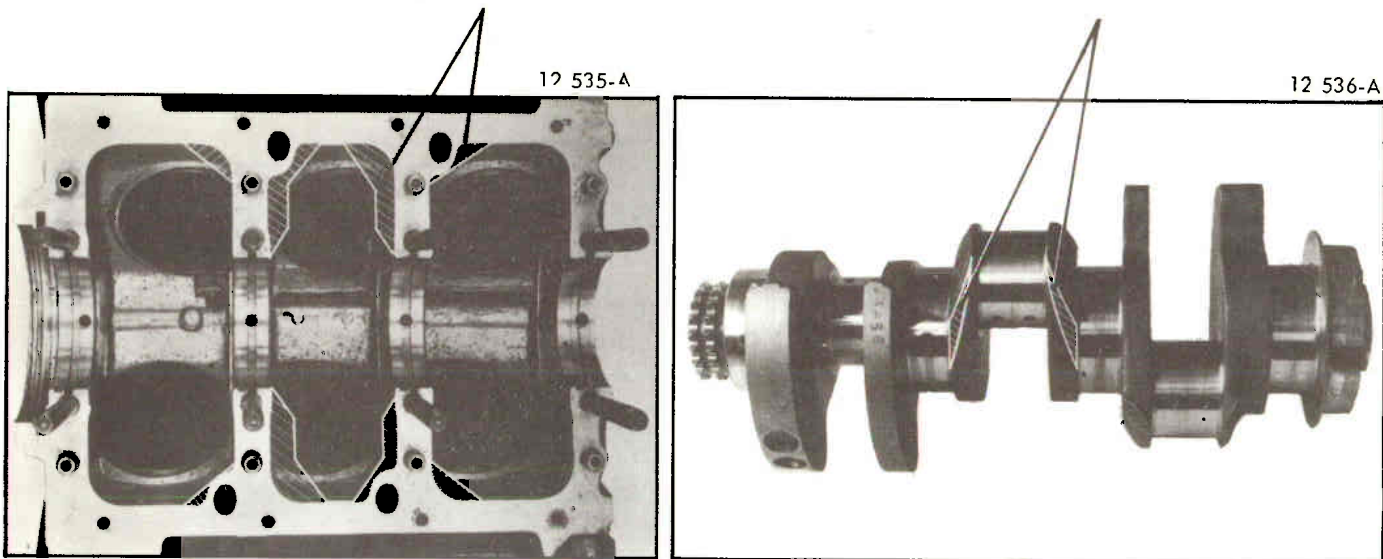

REPARATIES

Motorcarter: Alle motoren (2,7 en 2,9 liter)

Het oude type carter kan worden vervangen door het nieuwe, onder voorwaarde dat tevens het nieuwe type krukas wordt gemonteerd.

Krukas: Alle motoren (2,7 en 2,9 liter)

De nieuwe krukas kan zowel in een oud als in een nieuw carter worden gemonteerd. Een oud type krukas kan echter niet in een nieuw carter worden gemonteerd.

ONDERDELEN

Bij bestellen van een nieuw type krukas moet bovendien de klasse worden vermeld van de uit de gedemonteerde motor afkomstige drijfstangen, wanneer deze opnieuw worden gebruikt.

Bestel wanneer dit niet zo is een krukas met bijbehorende drijfstangen.

II ZUIGER EN ZUIGERPEN

WIJZIGING:

Dit betreft uitsluitend de 2,9 liter motoren.

Vanaf de motornummers 350151 - 400339 - 450405 is de lengte van de zuigerverdikking (1) vergroot. Om het gewicht van zuiger en zuigerpen gelijk te houden is de lengte en de binnendiameter van de zuigerpen (3) verkleind.

12 540

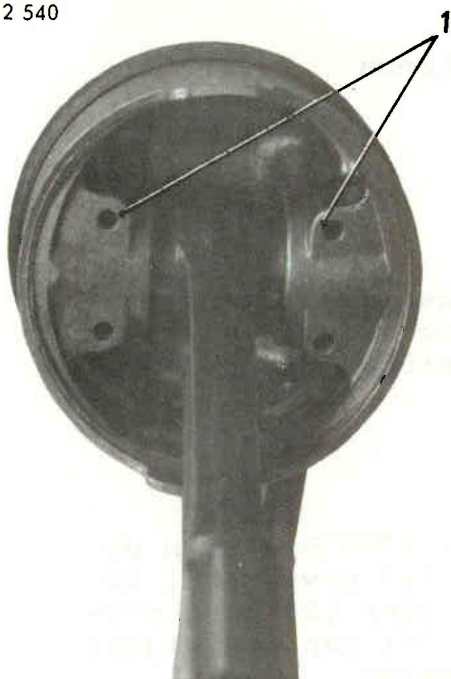

S 12-7

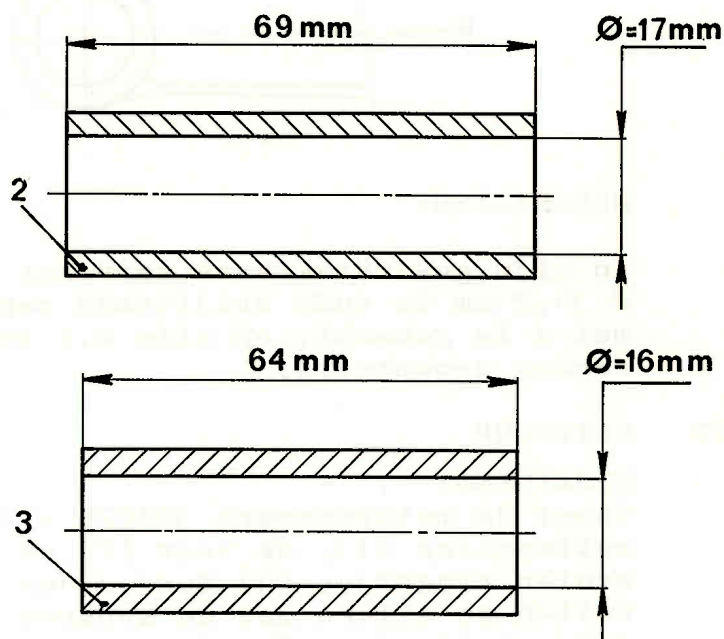

REPARATIES:

Het is mogelijk om het oude type zuiger met zuigerpen te vervangen door het nieuwe geheel. Monteer nimmer een oude zuigerpen (2), lang 69 mm, in een zuiger met de grotere zuigerpenverdikkingen.

III DRIJFSTANG

WIJZIGING:

Vanaf de motornummers 302945 en 350177 is de buitendiameter van de drijfstangvoet gewijzigd van $\varnothing 30,5$ mm naar $\varnothing 34,2$ mm (merkteken B op de drijfstang).

OPMERKING:

Een aantal motoren zijn uitgerust met drijfstangen met uitwendige drijfstangvoetdiameter van 31,5 mm (merkteken A op de drijfstang).

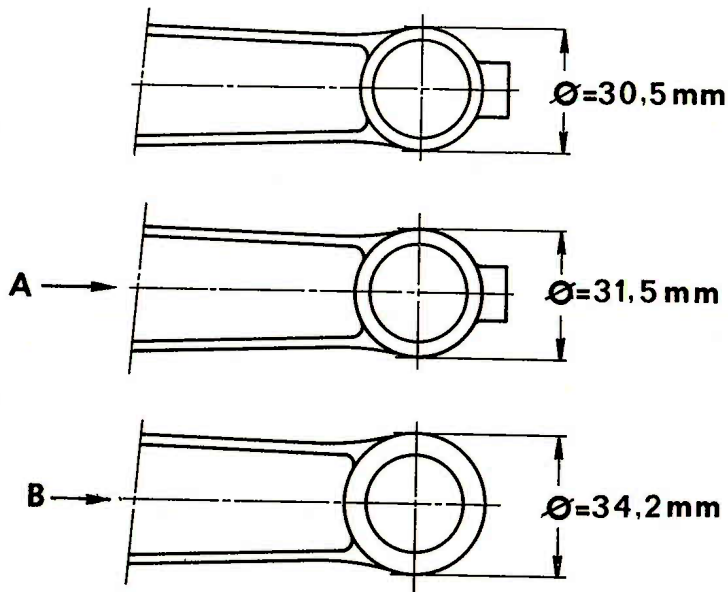

REPARATIES:

In zijn gewichtsklasse vervangt de nieuwe drijfstang B \varnothing 34,2 mm de oude drijfstang zonder merkteken en die welke met A is gemerkt, op alle 2,7 en 2,9 motoren die tot nu toe werden gemonteerd.

IV OLIEPOMP

WIJZIGING:

Vanaf de motornummers 302029 - 350171 - 450639 - zijn de ontlastklep (1), de veer (2) en de dop (5) gewijzigd. De stalen ringetjes (3) tussen dop (5) en veer (2) zijn vervallen en alleen met de koperen ringen (4) kan een wijziging van de drukafstelling worden verkregen.

Oude montage:

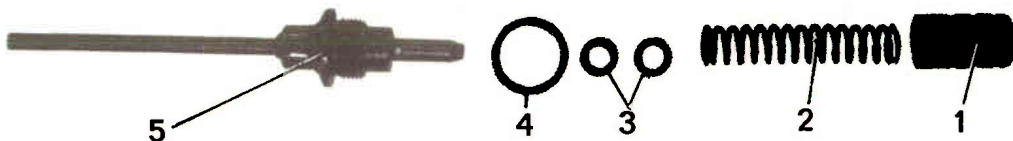

Nieuwe montage:

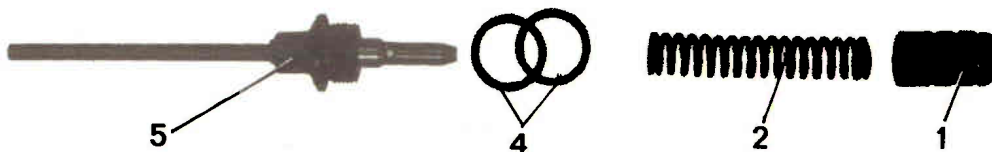

REPARATIES - ONDERDELEN:

De oude onderdelen zullen niet meer worden geleverd. Bij een ingreep aan de oliepomp bij motoren met een lager nummer dan bovengenoemde, evenals bij 2,7 liter carburateur motoren, verstrekt de afdeling onderdelen een set bestaande uit ontlastklep, veer en dop, die gemonteerd moet worden ter vervanging van de oude set. Vanaf bovengenoemde motornummers worden de nieuwe onderdelen als set verkocht.

V CILINDERKOPPEN:

WIJZIGING:

Vanaf motornummer 350177 is de diameter van de bevestigingsbouten (6) van de uitslagbegrenzer op de cilinderkop verhoogd van $\varnothing 5$ naar $\varnothing 7$ mm.

OPMERKING: Een aantal motoren is uitgerust met $\varnothing 6$ mm bouten.

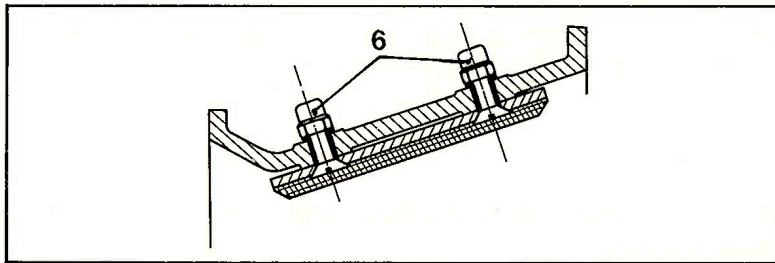

MONTAGE VAN UITSLAGBEGRENZERS VAN DE SECUNDAIRE KETTING MET $\varnothing 7$ mm BEVESTIGINGSBOUTEN

Betrokken motoren: 2,7 liter carburateur 105304
2,7 liter injection

Benodigde onderdelen:

- 2 uitslagbegrenzers	1 S 5 448 868 B
- 2 kleppendeksel pakkingen	2 S 5 443 165 M
- 6 O-ringen (afdichting inlaatspruitstuk)	1 S 5 405 914 K
- 4 pakkingen	1 S 5 448 869 M
- 4 moeren	1 S 5 448 870 Y

WERKWIJZE

1. Demontage:

- a) C 114/1 motoren (2,7 liter en 2,9 liter carburateurs)
Verwijderen:
 - de gasstang
 - carburateurs met inlaatspruitstuk
- b) C 114/03 motoren (2,7 liter injection)
Verwijderen:
 - de linker en rechter luchtfilters
 - het inlaatspruitstuk
- c) Verwijderen:
 - de kleppendeksels
 - de inlaat-nokkenas
 - de te vervangen begrenzers.

2. Gereedmaken van de cilinderkoppen:

LET OP: Controleer de verdikkingen die als draagvlak fungeren voor de begrenzer. Wanneer het draagvlak slecht is, moet de cilinderkop worden verwijderd om de verdikkingen te wijzigen.

Boor de twee gaten "a" $\varnothing 7,25$ mm en let er daarbij op dat alle aluminiumslijpsel wordt verwijderd.

12 539

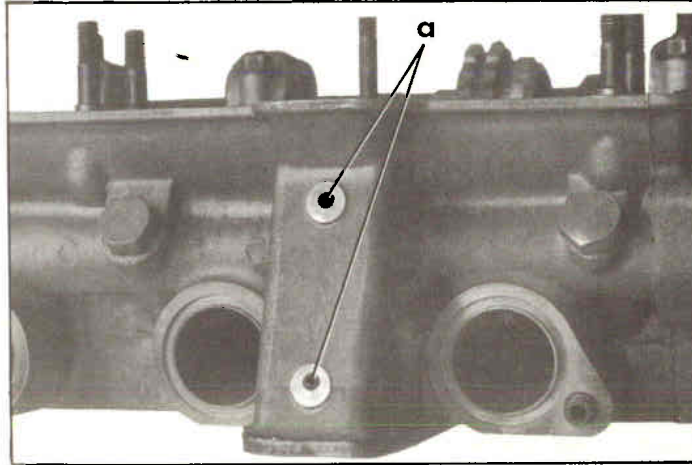

Reinig de cilinderkoppen zorgvuldig en breng de nieuwe begrenzers aan om de juiste ligging van de gaten "a" te controleren.

3. Montage

Monteer de begrenzers op de cilinderkoppen (met een pakking-ring onder de moeren (1)).

12 538

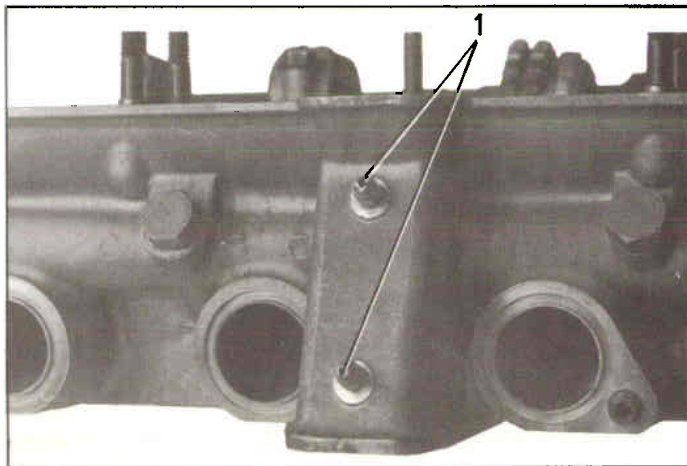

Monteer de inlaat-nokkenas en de kleppendecksels (zie Service Bulletin no. 30-S voor de montage van de pakkingen).

2,9 liter motoren met carburateur

Monteer de O-ringen van het inlaatspruitstuk.

Monteer de carburateurs met het inlaatspruitstuk (bouten aanhalen met 5 kgm).

Sluit de gasstang aan.

2,7 injection motoren

Monteer de pakkingen en het inlaatspruitstuk.

Monteer de luchtfilters.

CITROËN

APRES-VENTE

Op de motor van nevenvermelde auto type C114/03 met electronische benzine-injectie is een nieuwe bedieningsschakelaar voor de extra luchtkleppen gemonteerd. Deze nieuwe schakelaar verschilt van de vorige:

a) uitwendig: door een gewijzigde stand (de bedrading is niet gewijzigd, de ligging echter wel).

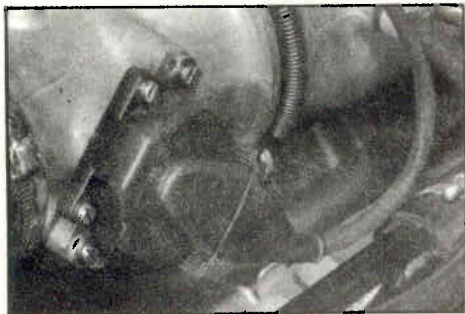

Schakelaar 1e model
no. 5 422 878 B



Schakelaar 2e model
no. 5 445 264 C

b) inwendig: door een

- gewijzigde grondplaat
- schakelaar gemonteerd in rubber
- nok op de as van de hoofdluchtklep.

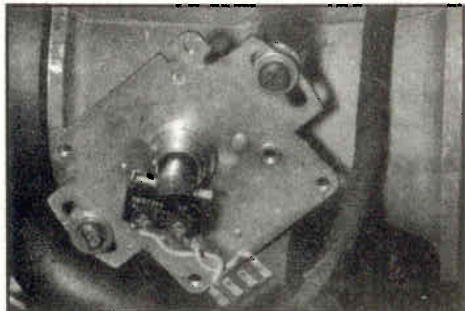

Schakelaar 1e model

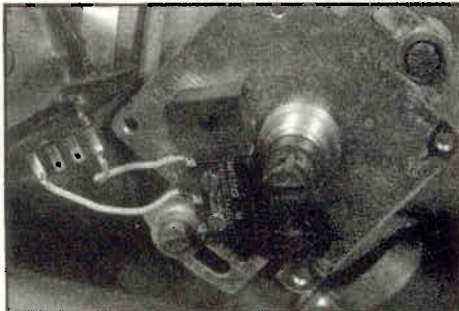

schakelaar 2e model

REPARATIE

Het is mogelijk een schakelaar van het 1e model te vervangen door een schakelaar van het 2e model.

Z.O.Z.

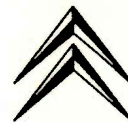

SERVICE BULLETIN

36-S

Vertrouwelijk
(alle rechten voorbehouden)

januari 1974

SM INJECTION

MOTOR

Bedieningsschakelaar
extra luchtkleppen

Afdeling Technische Dienstverlening

Soci t  Belge des Automobiles Citroen SA
IJzerplein 7 - 1000 Brussel
Tel. 02 - 183030

Citroen Nederland bv
Stadionplein 22 - 30 - Amsterdam
Tel. 020 - 731181

C208

VERVANGING VAN EEN SCHAKELAAR VOOR COMMANDO VAN HET ELECTRO-
MAGNETISCHE RELAIS VAN HET 1e MODEL DOOR EEN VAN HET TWEDE MODEL.

11119

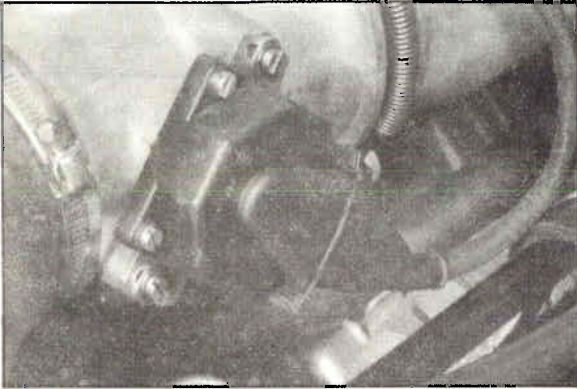

DEMONTAGE

Maak de bedrading los.
Verwijder de bedieningsschakelaar.

MONTAGE

Verwijder het huisje van de schakelaar van het tweede model. Monteer de plaat (1) op het spuitstuk. Monteer de bedieningsnok (3) op het einde van de as van de hoofdluchtklep. (Houd de klep geopend om de montage te vergemakkelijken: de lip (4) van de schakelaar moet zich bevinden tussen de schakelaar en de nok).

12760

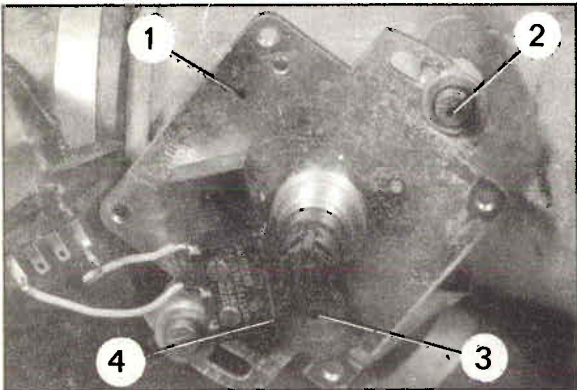

Stel de bedieningsschakelaar af.
(Bediening van de extra kleppen).

Start de motor en laat deze stationair draaien: de extra kleppen moeten gesloten staan (het stangenstelsel (5) moet rechts tegen de aanslag staan).

Draai de twee bouten (2) van de grondplaat los en verdraai deze links om (richting acceleratie) tot deze stuit: de extra luchtkleppen zijn gesloten (het stangenstelsel (5) tegen de rechter aanslag).

11229

