

VERTROUWELIJK
(afdruk verboden)

S M

(SB Serie SB)

S M E E R S C H E M A

De tabel aan ommezijde geeft de voorschriften weer
inzake de smering en verversing van de "SM" vanaf
26 augustus 1970.

MEET M A S S E R A T I C 114/1 M O T O R

E L K E 5.000 k m

VERSNELLINGSBAK
Controle niveau
TOTAL 80 EP

8712

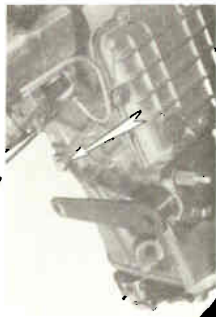

E L K E 10.000 k m

VERVANGING
OLIEFILTER
ELEMENT

8619



E L K E 20.000 k m

REINIGEN
VLOEISTOF
RESERVOIR

8483



E L K E 30.000 k m

VERVERSEN HYDRAULISCH
RESERVOIR

8483



ACHTERVEER
KOGEL

8107

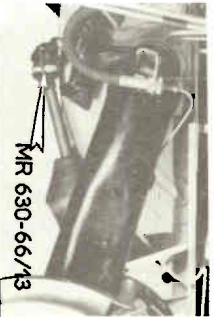

VERSNELLINGSBAK
VERVERSEN
TOTAL 80 EP

8512



VERSNELLINGS-
BAK VERVERSEN
TOTAL 80 EP

8580

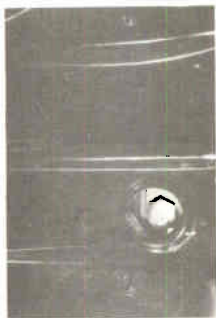

VERSNELLINGS-
BAK VERVERSEN
5e VERSNELLING
TOTAL 80 EP

8781



MOTOROLIE
VERVERSEN
TOTAL GTS 20 W 50

8580



AANDRIJFKOPPELING
SMEREN
Cardanvet

8737



STABILISATOR-
STANGLAGER
Cardanvet

8099



STABILISATOR-
STANGKOGELS
Cardanvet

8100

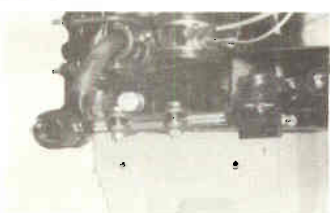

E L K E 20.000 k m

E L K E 5.000 k m

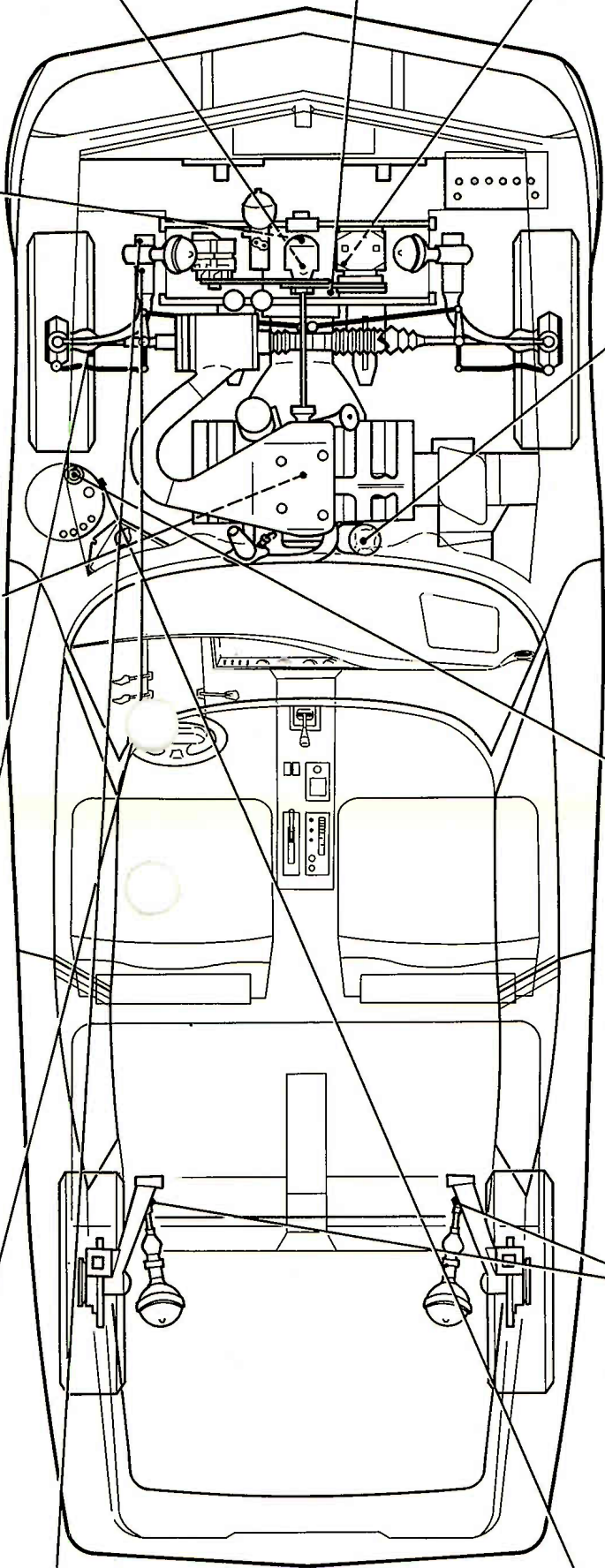

VERTROUWELIJK
(nadruk verboden)

5-S
bladzijde 1/4
januari 1971

S M

GEREEDMAKEN NIEUWE WAGENS

De nieuwe wagens moeten vóór aflevering aan de cliënten worden nagelopen.

Alle onderstaande gegroepeerde handelingen dienen beslist te worden uitgevoerd.

Z.O.Z.

UIT TE VOEREN HANDELINGEN

I - CONTROLE ONDER DE MOTORKAP

Controleer:

- het motoroliepeil
- het niveau van de accuvloeistof
- het aanhalen van de accupoolklemmen
- het L.H.M.peil in het reservoir van het hydraulisch systeem
- het waterpeil in het ruitesproeierreservoir
- de riemspanning
- het aanhalen van de slangklemmen
- het anti-vries gehalte in de radiator en het peil
- de centrering-opening-vergrendeling van de motorkap
- de afstelling en de werking van de chokekabel

II - CONTROLE UITWENDIG

Controleer:

- het aanhalen van de wielmoeren
- de spanning en afmeting van de 5 banden
- de aanwezigheid van het gereedschap in de koffer
- de kenteken- en stoplichten
- de kofferverlichting
- de koffervergrendeling
- de portiersloten
- de portierkrukken en vergrendeling

Vul de benzinetank met 10 liter benzine voor de proefrit

III- CONTROLE IN DE WAGEN (hoezen aanbrengen)

Controleer:

- de werking van de stoelsleden
- de hoogte-afstelling van de stoelen
- de afstelling van de hoofdsteun (hoogte en hoek verdraaiing)
- de werking van de rugleuning verstelling
- de bevestiging en vergrendeling van de autogordels
- de werking van het stuurslot (diverse functies)

VERTROUWELIJK
(nadruk verboden)

5-8
bladzijde 3/4

de vergrendeling en verlichting van het handschoenenkastje
de opening van de achterste zijruiten

a) Zet het contact aan

De volgende controlelampen moeten gaan branden:

oliedrukcontrolelamp

laadstroomcontrolelamp

controle "stop" lamp

Handrem verklikkerlicht (knipperen)

Controleer de werking van de handrem

Druk op de drukknop van het centrale controleblok:

De controlelampjes van de vloeistofdruk en van de watertemperatuur moeten gaan branden

b) Start de motor

Alle controlelampen moeten doven, behalve:

de controlelamp van de parkeerrem (knipperen)

de controlelamp van de benzinereserve (dit gaat branden wanneer er 10 liter in de tank is)

Controleer de werking van:

de benzinestandmeter

de elektrische ruitesproeier

de ruitewissers (2 snelheden)-(intervalregeling)

de claxonbediening

de bediening van het lichtsignaal

de clignoteurs (optisch en akoestisch signaal)

de koplampbediening

stadslichten

dimlichten

grootlichten

verstralers

de dashboardverlichting en regelbare weerstand

de asbakverlichting

de verlichting van de contactsleutel

de parkeerverlichting

de interieurverlichting (dashboard- en portierschakelaars)

de sigarenaansteker
de radio, de verdeelknop, de antenne
de ventilateur van de verwarming
de toerenteller
de vergrendeling en afstelling van het stuurwiel
Zet het klokje op gelijk

IV - PROEFRIT

Controleer tijdens de proefrit:

de werking van de snelheidsmeter en de kilometerteller
de werking van de watertemperatuurmeter
de werking van de olietemperatuurmeter
de achterrautverwarming en het controlelampje
de airconditioning en verwarming
de werking van de thermisch bediende ventilateurs
de werking van de achteruitrijlamp

V - OP DE BRUG

Controleer de onderzijde van de wagen
Controleer de blokkeerstang van de achterhoogte

VI - GEREEDMAKEN

Wassen - stofzuigen
Plaatsen vloerbedekking
Monteren kentekenplaten

VII - AFLEVERING

Laat de cliënt zien hoe het motoroliepeil, het waterniveau van de ruitesproeier, het koelwaterniveau en het vloeistofpeil moet worden gecontroleerd.

Wijs op de aanwezigheid van reservewiel en gereedschap.

Overhandig het instructieboekje, het onderhoudsboekje en de agentenlijst.

Stel de wagen ter hand.

Stel de stand van het stuurwiel af.

VERTROUWELIJK
(nadruk verboden)

S M

S T U U R I N R I C H T I N G

Wijziging van de lekleidingen

Vanaf februari 1971 is de lekleiding van het verdeelhuis van de stuurinrichting gewijzigd (vanaf merkteken R).

De rubber verbindingsleiding tussen het verdeelhuis en het hydraulisch reservoir is vervangen door een Rilsan-leiding. De wartels van de lekleidingen zijn dienovereenkomstig gewijzigd - zie schema -

REPARATIE

Er kunnen zich drie gevallen voordoen tijdens de vervanging van een stuurinrichting:

- A - Vervanging van een stuurinrichting 1e montage (vóór merkteken K) door een stuur 3e montage (vanaf merkteken R).
 - Handel volgens bijgaande reparatiemethode - 1e geval -
- B - Vervanging van een stuurinrichting 2e montage (vanaf merkteken K) door een stuur 3e montage (vanaf merkteken R).
 - Handel volgens bijgaande reparatiemethode - 2e geval -
- C - Vervanging van een stuurinrichting 3e montage (vanaf merkteken R).
 - Vervang het stuur, zonder wijzigingen aan te brengen.

9261

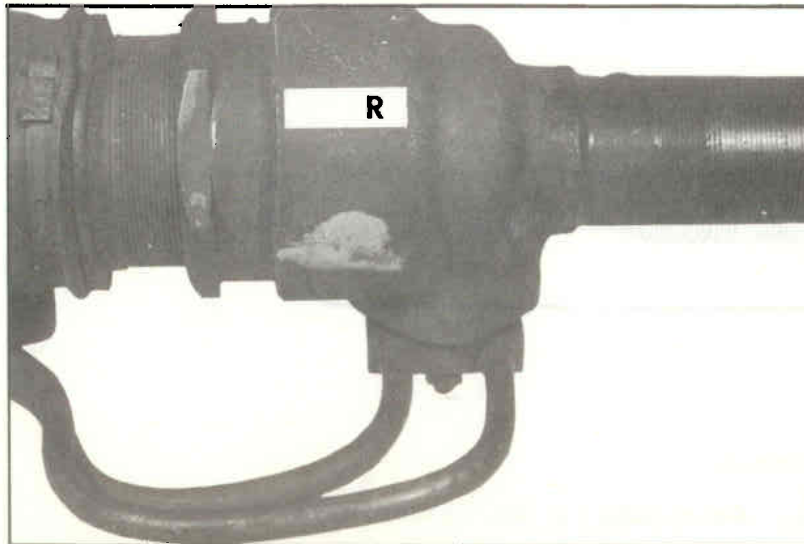

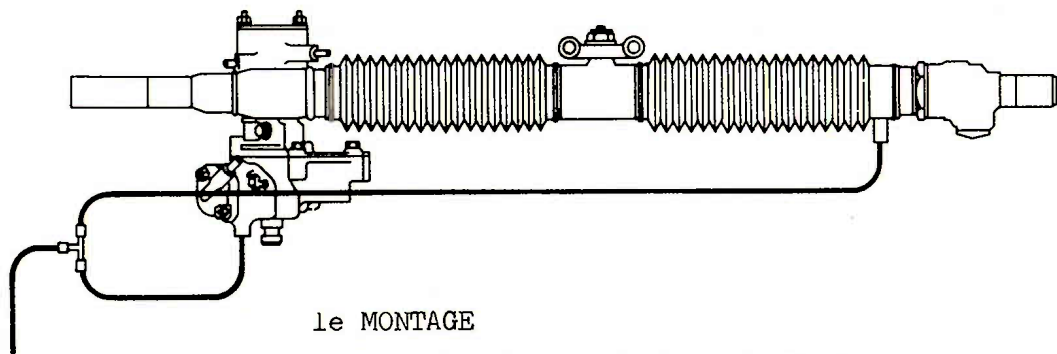

1e MONTAGE

Geen leikleiding op het verdeelhuis

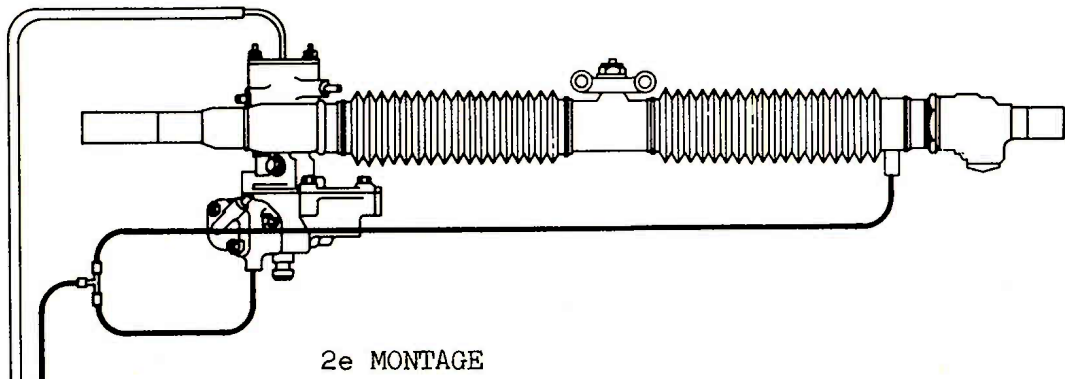

2e MONTAGE

Rubber leikleiding op het verdeelhuis

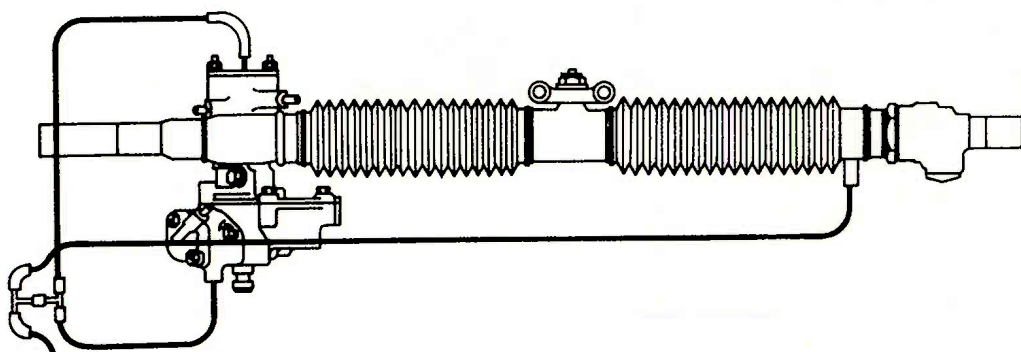

3e MONTAGE

Balsan leikleiding op het verdeelhuis

MONTAGE VAN EEN RILSAN LEKLEIDING OP HET VERDEELHUIS
(vanaf merkteken R)

1e Geval: Vervanging van een stuurinrichting zonder lekleiding (vóór merkteken K) door een nieuw exemplaar: vanaf merkteken R.

1. Onderdelen:

3 gebogen nippels 5 403 325
1 lekleiding 5 403 330
1 driewegstuk DM. 9 453 132 L

2. Monteer de lekleidingen zoals onderstaand is aangegeven.

- 1) hoofdlekleiding van de stuurinrichting vastgehouden tegen de rubber retourleiding (5) door een rubber klemband.
- 2) lekleiding van het verdeelhuis die loopt tussen het hulpstuurhuis en het commandohuis onder het stuur en eveneens tegen de retourleiding (5) gehouden wordt met een rubber klem.
- 3) lekleiding van de tandreep-bediening.
- 4) lekleiding van het commandohuis.

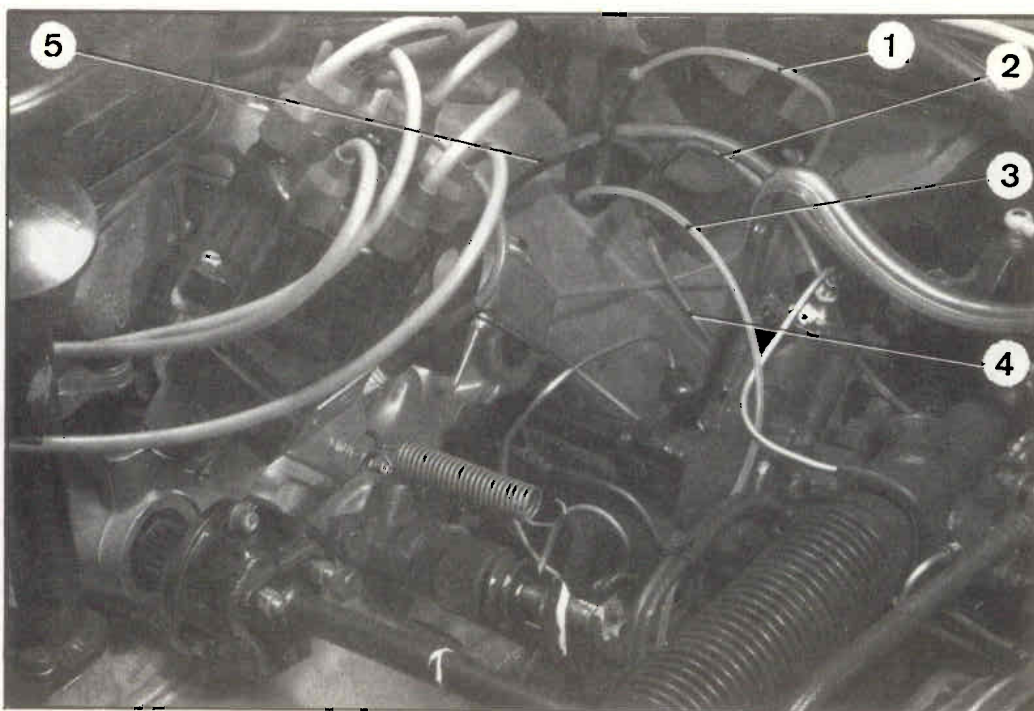

2e Geval: Vervanging van een stuurinrichting met een rubber
lekleiding (vanaf merkteken K) door een nieuw exemplaar
(vanaf merkteken R):

1. Onderdelen:

- 3 gebogen nippels 5 403 325
- 1 lekleiding 5 403 330
- 1 driewegstuk DM. 9 453 132 L
- 1 retourleiding DXN 394 340 A

2. Verwijder het linker voorscherm en de achterste plaat van de wielkuip. Verwijder de klembanden (2) en (7).
Neem de leidingen (3) en (6) en de stalen leidingen (1) en (8) los en monteer in plaats daarvan de retourleiding DXN 394 340 A voorzien van rubber moffen op de leiding (6).
(Voer deze handeling snel uit om uitstromen van olie via de leiding (8) te voorkomen).
Monteer de klembanden en zet deze vast.
3. Neem de leiding (4) los van het verdeelhuis en verwijder het driewegstuk (5) met de leidingen (3), (4) en (6).
4. Monteer de lekleidingen (zie le geval, par. 2).
5. Monteer de achterste plaat van de wielkuip en het linker voorscherm.

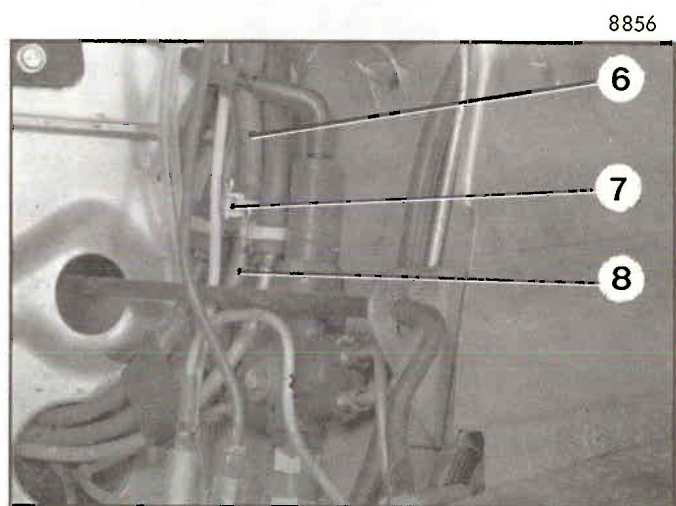

VERTROUWELIJK
(nadruk verboden)

7-S
april 1971

S M

M O T O R

Oliepeilstok

Vanaf februari 1971 is de inkeping in de oliepeilstok 8 mm hoger aangebracht. De geleiding in de houder is verbeterd zodat de nieuwe peilstok gemakkelijk herkend kan worden (afb. 1).

De inhoud van het motorcarter is niet gewijzigd:

- 6 liter na verversen
- 7 liter na verversen en vervangen van het filterelement

CONTROLE VAN HET OLIEPEIL (afb. 2)

Wanneer de wagenhoogte is gestabiliseerd op een vlakke vloer, controleer:

Bij koude motor: het peil moet zich ter hoogte van de MAXI-inkeping bevinden (zonodig bijvullen).

Bij warme motor: wanneer de motor na twee minuten heeft stilgestaan moet het peil zich tussen de MAXI- en MINI-inkeping bevinden (zonodig bijvullen).

ONDERDELEN

Omschrijving	Vroeger nummer	Nieuw nummer
Oliepeilstok	S. 221-103 A	2 S. 5.410.882 K

REPARATIE

De nieuwe peilstok 2 S. 5.410.882 K is verwisselbaar met het vroegere exemplaar S. 221-103 A.

Vroegere peilstok S. 221-103 A

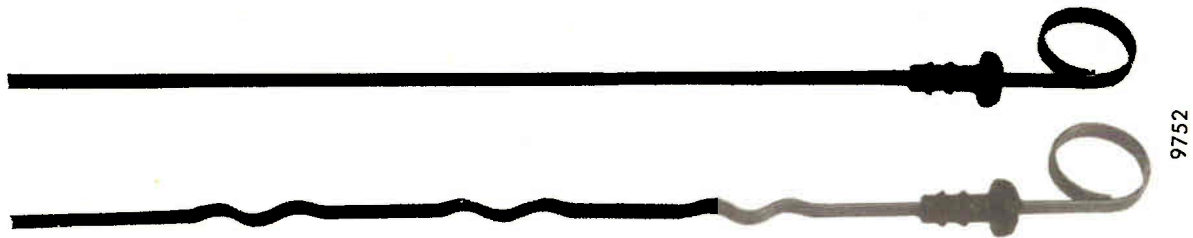

Nieuwe peilstok 2 S. 5.410.882 K

Afb. 1

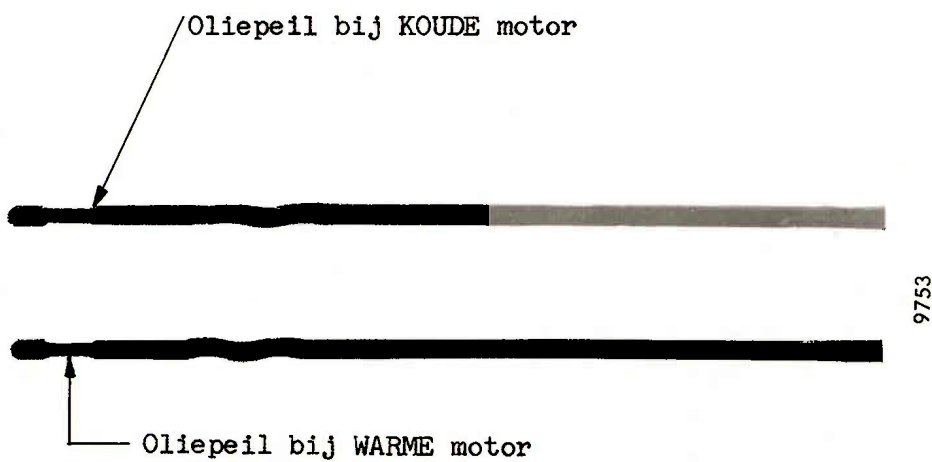

Afb. 2