

5902

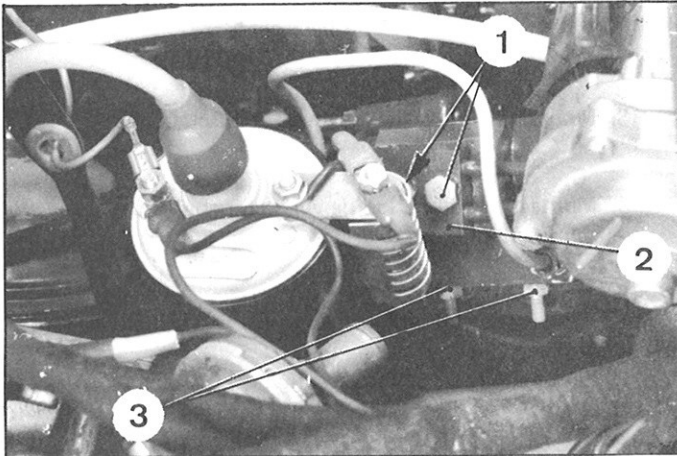

MONTAGE.

4. Plaats de schakelingsregelaar. Sluit de voedingsleiding met een pakkingplaatje met nieuwe pakkingen onder de beugel (2) en breng de bouten (1) aan *zonder ze vast te zetten* (veerring).
5. Zet de moeren (3) waarmee de regelaar op het bloc hydraulique is bevestigd en daarna de bouten (1) van de voedingsaansluiting vast.
6. Monteer de bobine.
7. Zet de ontlastschroef van de H.D. regelaar vast.

VI. VERVANGING VAN EEN VERSNELLINGSBAKDEKSEL

Manue | 583-2

3410

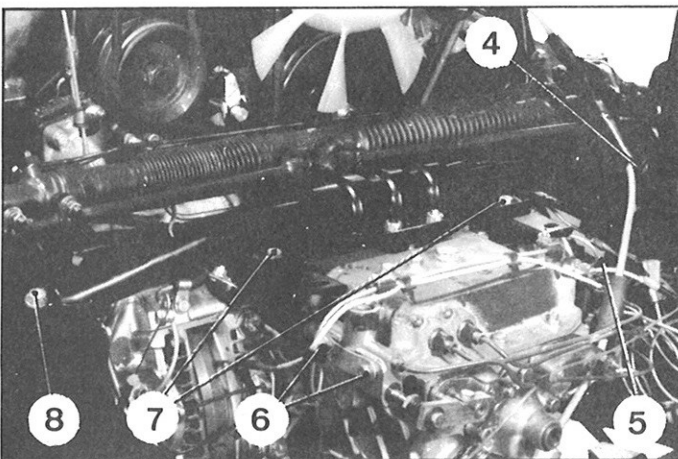

DEMONTAGE.

1. Houd de motorkap in geopende stand (steun MR. 630-64/27).
2. Verwijder:
 - het reservewiel, de voorspatschermen en de lucht-tunnel van de radiator,
 - de accu en de accubak.
3. Laat de druk uit het systeem ontsnappen.
4. Tap de radiator af (vang het koelwater op daar dit anti-vries bevat).
Verwijder de radiator.
5. Hang het motor-versnellingsbakaggregaat bij het hijs oog op aan een kraan; als de voorspatschermen verwijderd zijn kan men gebruik maken van de steun 1797-T onder voorwaarde dat de commandoringen voor de draaibare verstralers wordt verwijderd (bij wagens die hiervan zijn voorzien) van de hefboom van het rechter stuurrelais.
6. Verwijder de versnellingsbaktraverse.
Verwijder de bevestigingsbouten (4, 7 en 8) van de traverse.
Verwijder de traverse.
N.B.: Verlies de vulplaatjes tussen de traverse en langsliggers niet.
7. Verwijder de bevestigingsbouten (6) van de koppelingsvergrendeling en de twee bijbehorende plaatjes.
8. Verwijder de moeren (5) en maak de leidingbundel met vijf leidingen los.
9. Maak de draden (11) van de remvoeringslijtagecontrole los.
10. Verwijder:
 - de verbindingsleiding (9) van de remblokken,
 - de rubber moffen (10).
11. Verwijder het deksel (sleutel 1677-T voor bouten met afgeplatte kop).
12. Verwijder de onderdelen van het deksel.

1251

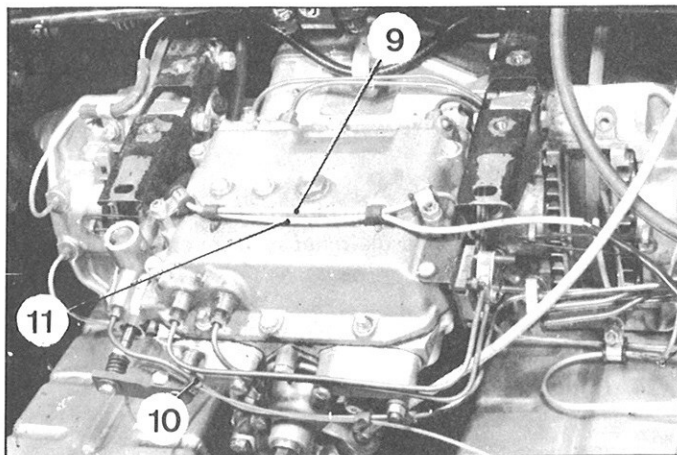

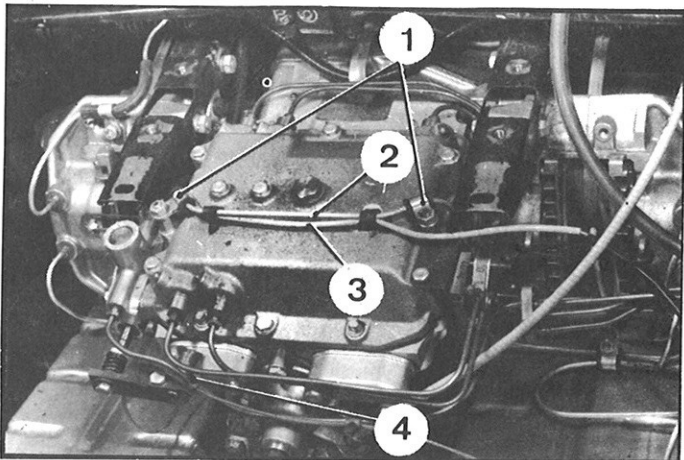

1251

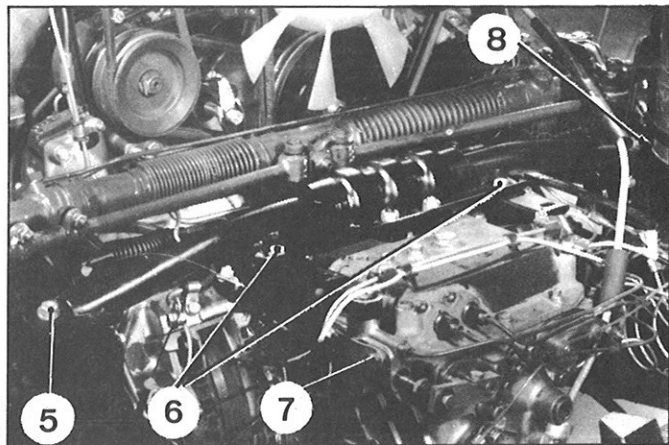

3410

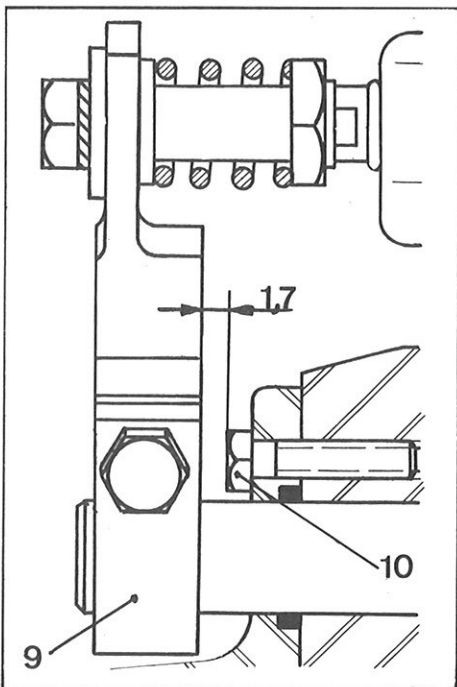

D. 33-12

MONTAGE

13. **Monteer de onderdelen van het deksel.**

14. Monteer het deksel op de versnellingsbak en stel de schakelcilinders af.

15. Monteer de verbindingsleiding (2) tussen de twee remblokken.
Zet de moeren van de bevestigingsklemmen (1) van de leiding vast.

16. Sluit de draad (3) van de remvoeringslijtagecontrole aan.
Monteer de moffen (4).

17. **Monteer de versnellingsbaktraverse.**
Monteer de bij demontage aangetroffen vulplaatjes tussen traverse en langsliggers.
Zet de bouten (5), (6) en (8) vast.

18. Sluit de leidingbundel met vijf leidingen aan; monteer het pakkingplaatje voorzien van nieuwe O-ringen.

19. Monteer de twee plaatjes op de koppelingsvergrendeling en zet de bouten (7) vast.
Controleer, met de 1e versnelling ingeschakeld, of de speling tussen beugel (9) en kop van de bevestigingsbout van de askap minimaal 1,7 mm bedraagt.

20. Monteer:

- de radiator,
- de accu met bak,
- de luchtunnel,
- de voerspatschermen,
- het reservewiel.

21. Vul de radiator (verwarmingskraan openzetten).

22. Zet de ontlastschroef van de H.D. regelaar vast en laat de motor draaien om druk in het systeem op te bouwen.

23. Ontlucht de leidingen van het schakelcommando.

24. **Ontlucht de remleidingen.**

V. VERVANGEN VAN EEN SCHAKELCILINDER MET ZUIGER

3274

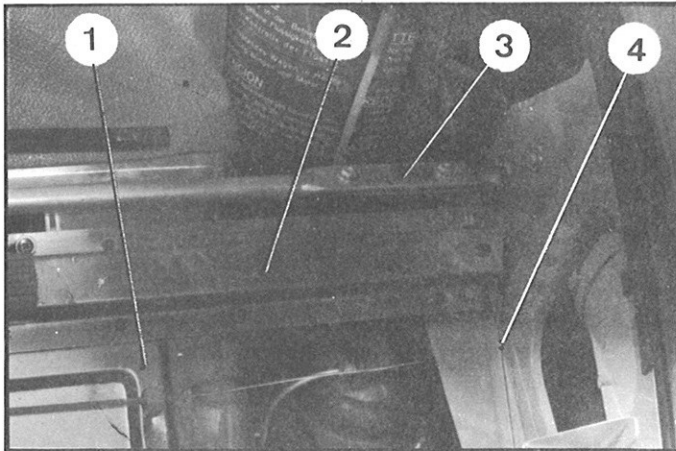

DEMONTAGE.

1. Houd de motorkap geopend met de steun MR. 630-64/27.
Verwijder:
 - het reservewiel,
 - de regelstang (3) voor de koplampen;
 - de reservewielsteun (2) met de luchtunnel (1).
 Neem de elektrische bedrading los.
 Verwijder de kabel (4) voor het ontsluiten van de motor-kap.
 Verwijder de voorspatschermen (dit is niet noodzakelijk, doch het vereenvoudigt de werkzaamheden).
 Verwijder de accu en de accubak.

3389

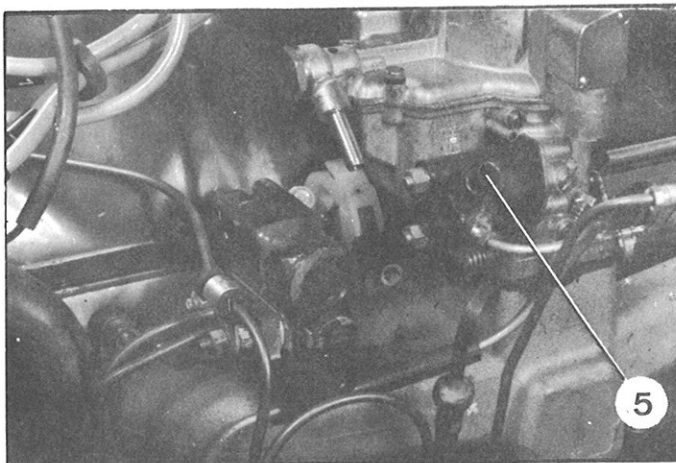

2. Laat de druk uit het hydraulisch systeem ontsnappen.
 - a) Draai de ontluuchtingsschroef van de hogedrukregelaar een slag los.
 - b) Plaats de handel van de hoogteregeling in de laagste stand.
 - c) Sluit een slang aan op de ontluuchtingsschroef (5) van de gasklepafslag.
Steek het uiteinde van de slang in het vloeistofreservoir. Druk op het rempedaal en laat een hulp de ontluuchtingsschroef (5) opendraaien.

3. Verwijder de radiator.
Vang het koelwater op aangezien dit antivries bevat.
4. Hang het motor-versnellingsbakaggregaat aan een hijsbok. Het is ook mogelijk de steun 1797-T bis te gebruiken, wanneer de commandoduim voor de draaibare koplampen (bij auto's die hiervan zijn voorzien) los wordt genomen van het rechter stuurrelais.

5. Verwijder de versnellingsbaktraverse door de bouten (6, 7 en 8) los te draaien.
OPLETTEN: Verlies de steplaatjes niet die tussen traverse en langsliggers zijn aangebracht.

6. Neem de leidingen los van de koppelingsvergrendeling. Draai de bout voor bevestiging van de bedieningsbeugel los en verwijder dit onderdeel van de schakelas voor de 1e en 2e versnelling.

Manuel 583*2

3410

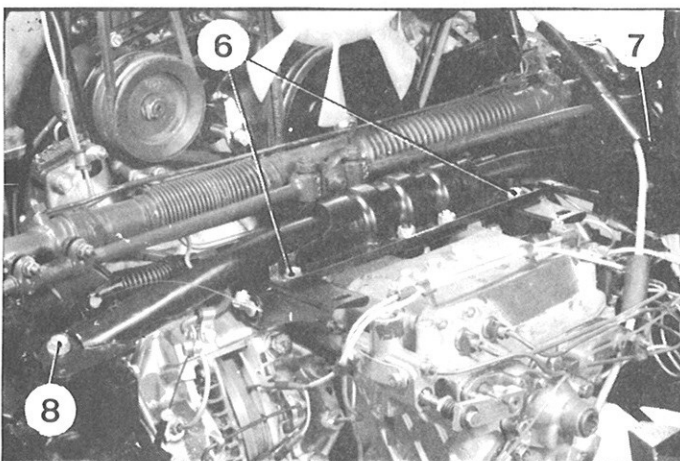

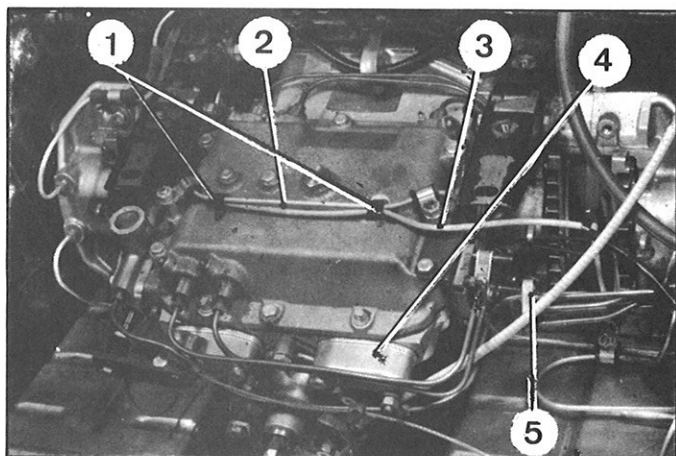

1251

7. Neem de leidingbundel (5) (5 leidingen) los. Neem de draad (3) van de remvoeringslijtagecontrole los. Verwijder:
 - de verbindingsleiding (2) naar de remblokken,
 - de bevestigingsrubbers (1).
8. Licht het versnellingsbakdeksel (sleutel 1677-T).
9. Demonteer het kapje (4) aan het uiteinde van de schakelas voor de achteruit en het kapje van de as voor de 3e en 4e versnelling.

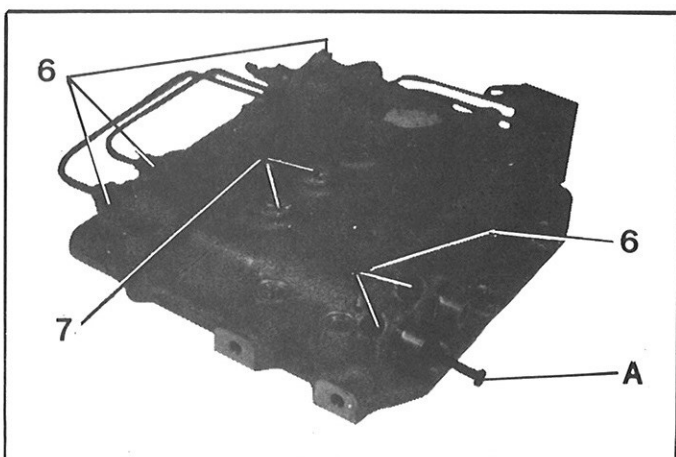

1275

10. **Het verwijderen van de onderdelen van het deksel.**
 - a) Verwijder de leidingen van de schakelcilinders.
 - b) Druk de veren in met behulp van een bout M 4 x 75 (lengte onder de kop 85 mm.) voorzien van een moer en een platte ring.
 - c) Verwijder de bevestigingsbouten (7) van de stuitnok (8) voor de vrijstand. Verwijder de stopbouten (6) van de schakelzuigers. Verwijder de schakelcilinder met zuiger langs de binnenkant van het deksel.

MONTAGE

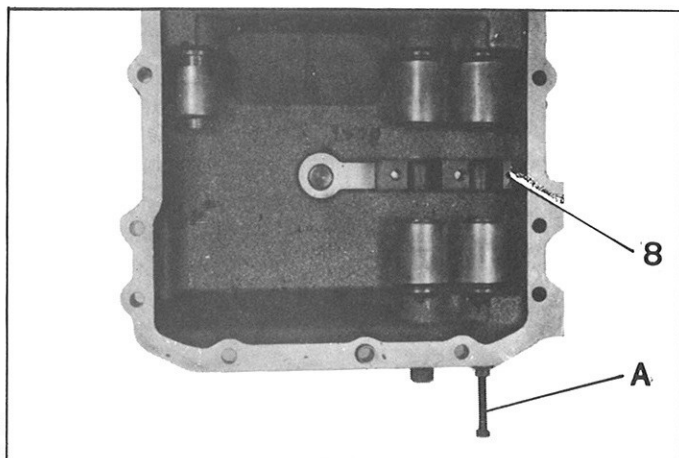

1316

11. **Monteren van de onderdelen van het deksel.**
 - a) Draai met behulp van de bout (A) de zuigers zover mogelijk in de cilinders.
 - b) Schroef daarna de schakelcilinder met zuiger zover mogelijk in het deksel.
 - c) Plaats de stuitnok (8) op de centreerpennen van het deksel en zet de bevestigingsbouten (7) van de stuitnok vast.
12. Stel zonodig de schakelnokken af met behulp van kaliber 3172-T.

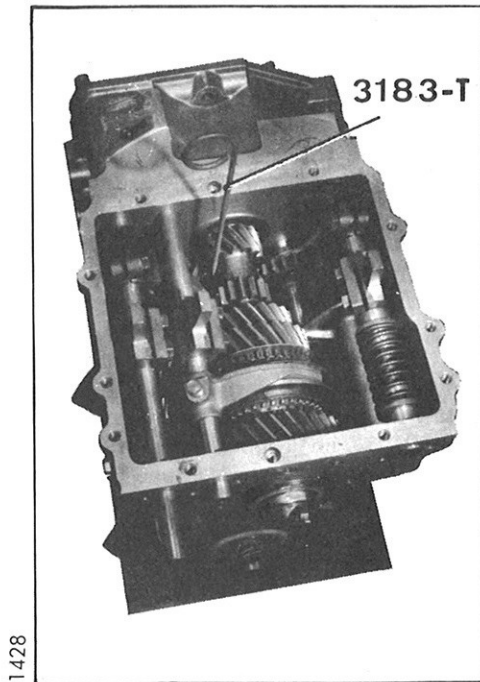

13. Meet de stand van de versnellingen op.

OPMERKING: Als het deksel van de versnellingsbak is afgenomen, *staat de bak niet in de neutrale stand*: de schakelas van de achteruit wordt door de veer voorbij de vrijstand gedrukt.

Om een versnelling te kunnen inschakelen, moet men altijd eerst met een schroevendraaier of met het kaliber 3185-T het achteruitrandwiel terugdrukken in de neutrale stand.

- a) Meet de stand van de 1e versnelling op.
Schakel de 1e versnelling in (het schakeltandwiel van de 1e en 2e versnelling tegen het losdraaiende tandwiel van de 1e versnelling).
Meet en noteer hoever de as buiten de voorzijde van de versnellingsbak uitsteekt.
Bijvoorbeeld: 34,3 mm.
- b) Meet de stand van de 2e versnelling op.
Schakel de 2e versnelling in (het schakeltandwiel tegen het losdraaiende tandwiel van de 2e versnelling).
Meet en noteer hoever de schakelas buiten de versnellingsbak uitsteekt.
Bijvoorbeeld: 55,3 mm.
- c) Meet de stand van de 3e versnelling op.
Schakel de 3e versnelling in (het schakeltandwiel tegen het losdraaiende tandwiel van de 4e versnelling).
Meet en noteer hoever de as uitsteekt.
Bijvoorbeeld: 1,3 mm.
- d) Meet de stand van de 4e versnelling op.
Schakel de 4e versnelling in (het schakeltandwiel tegen het losdraaiende tandwiel van de 4e versnelling). Meet en noteer hoever de as uitsteekt.
Bijvoorbeeld: 23,9 mm.

14. Meet de neutrale stand van de achteruit op.

Bepaal de lengtespeling van de schakelas van de achteruit in de neutrale stand.

Schakel de 3e of 4e versnelling in.

Verwijder zonodig het kaliber 3183-T.

Druk de as van de achteruit naar de achterzijde van de bak en meet met een schuifmaat de afstand "m" tussen het uiteinde van de as en de voorzijde van de bak, bijvoorbeeld: $m = 1,6$ mm.

Trek de as naar voren en meet de afstand "ml" bijvoorbeeld: "ml" = 2,6 mm.

Neem het gemiddelde van deze twee metingen:

$$\frac{m + ml}{2} = \frac{1,6 + 2,6}{2} = 2,10 \text{ mm.}$$

In het genomen voorbeeld moet de as dus op een afstand van $m = 2,10$ mm. worden geplaatst.

15. Smeer het pakkingvlak in met Curtylon pasta en monteer het deksel. Zet de bevestigingsbouten vast.

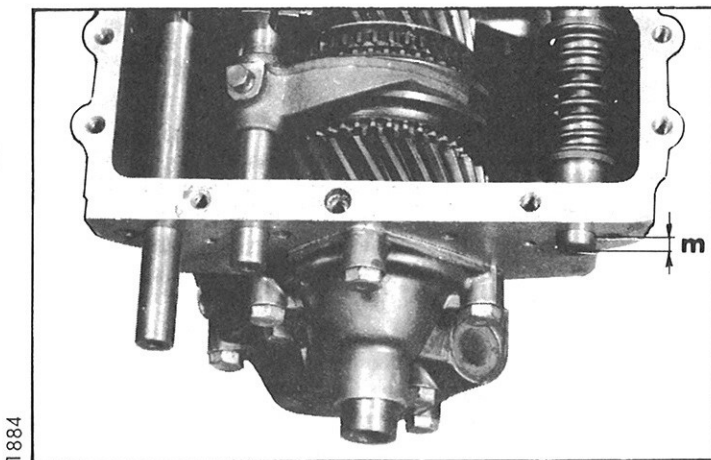

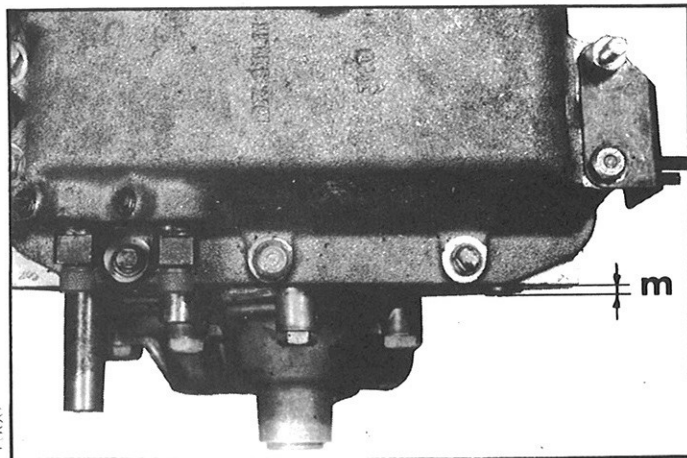

1886

16. Stel de schakelcilinder van de achteruit af.

Schroef de schakelzuiger met cilinder tegen de schakelnok aan, terwijl men gelijktijdig LOCTITE GX 0145901 A in het gaatje voor het stopboutje aanbrengt. Schroef nu aan de cilinder tot de schakelas 2,10 mm. buiten de voorzijde van de bak steekt (volgens de op de vorige bladzijde bepaalde maat). Smeer de draad van het stopboutje van de schakelcilinder in met Curtylon pasta.

Plaats een rubberstopje in het gaatje en zet het stopboutje vast.

OPMERKING: Bij elke demontage moeten de rubberstopjes vervangen worden.

17. Afstelling van de slag van de schakelassen.

OPMERKING: Om gedurende deze werkzaamheden de verschillende versnellingen te kunnen inschakelen, monteert men een bout van 7 mm \varnothing , of beter nog gereedschap MR. 630-66/19, in de van schroefdraad voorzien boringen van de assen.

a) Stel de slag van de 1e versnelling af:

Schakel de 1e versnelling volledig in.

Overtuig u dat de versnelling goed is ingeschakeld, door het uitstekende gedeelte van de schakelas op te meten b.v. 34,3 mm., zie par. 13 bij a).

Schroef de schakelzuiger met cilinder van de 2e versnelling tegen de schakelnok, terwijl men gelijktijdig Loctite GX 0145901 A in het gaatje voor het boutje (1) aanbrengt.

Een geringe verplaatsing van de schakelas voor de 1e en 2e versnelling (met de hand te voelen) geeft aan wanneer de zuiger tegen de nok stuit. Draai de zuiger nu nog 1/3 slag verder om een speling van 0,4 tot 0,6 mm. te verkrijgen tussen het schakeltandwiel en het losdraaiende tandwiel.

Smeer het draadeinde van het stopboutje (1) in met Curtylon. Plaats een rubber stopje in het gaatje en zet het boutje vast.

Verwijder de bout (A) waarmee de zuiger in de cilinder werd vastgehouden.

b) Stel de slag van de 2e versnelling af:

Trek aan de as om de 2e versnelling volledig in te schakelen. Overtuig u dat de versnelling goed is ingeschakeld, door het uitstekende gedeelte van de as op te meten (b.v. 55,3 mm., zie par. 13 bij b).

Verwijder de bout of gereedschap MR 630-66/19 die aan het uiteinde van de as werd gemonteerd.

Schroef de schakelzuiger met cilinder van de 1e versnelling tegen de schakelnok, zoals eerder werd aangegeven.

c) Stel de slag van de 3e versnelling af:

Schakel de 3e versnelling volledig in. Overtuig u ervan dat de versnelling goed is ingeschakeld, door het uitstekende gedeelte van de as op te meten (b.v. 1,3 mm., zie par. 13 bij c).

Schroef de schakelzuiger met cilinder van de 4e versnelling tegen de schakelnok en ga verder te werk als bij a) werd aangegeven.

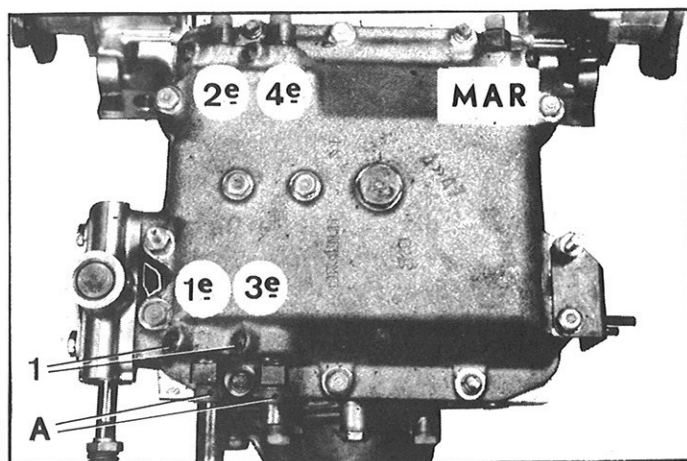

1886

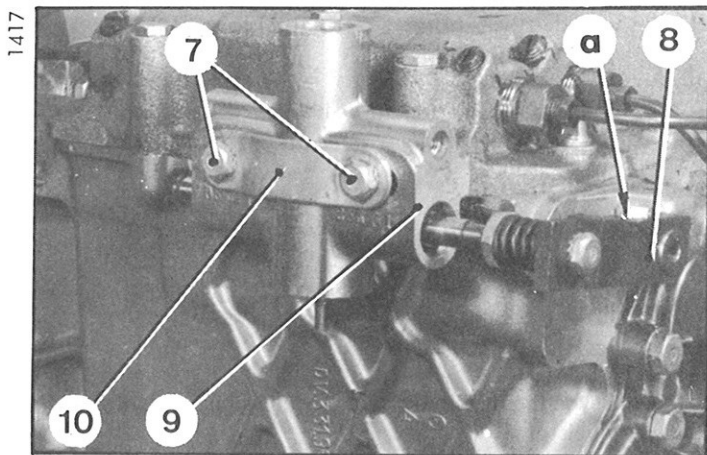
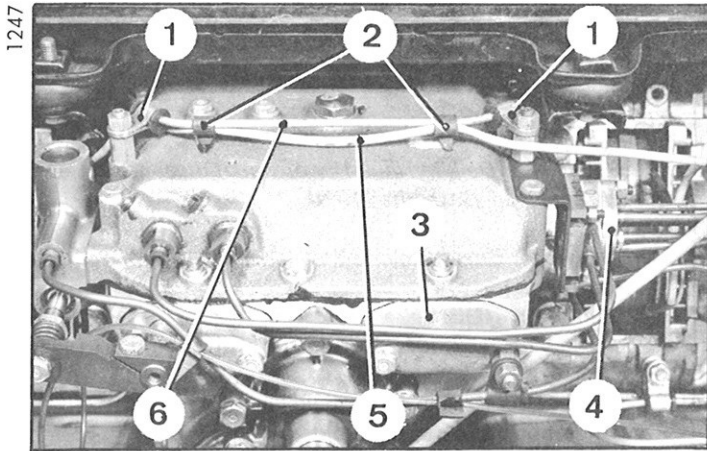

Manuel 583-2

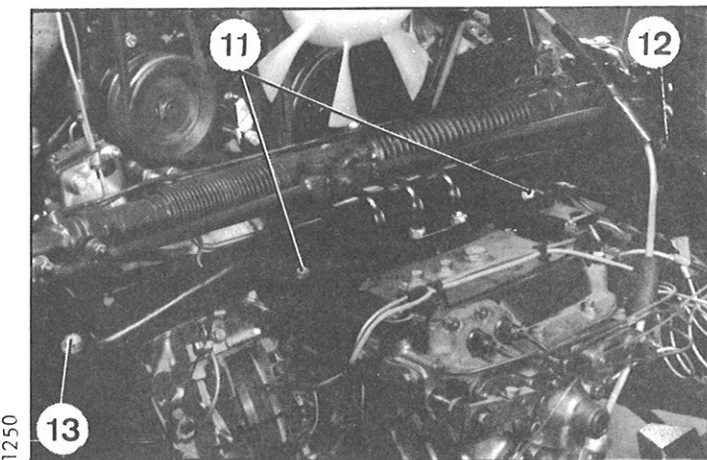

Verwijder:

- d) **Stel de salg van de 4e versnelling af:**
Schakel de 4e versnelling volledig in. Overtuig u dat de versnelling goed is ingeschakeld, het uitstekende gedeelte van de as op te meten (b.v. 23,9 mm., zie par. 13 bij d).
- 18. Monteer de leidingen voor de cilinder (nieuwe pakkingsringetjes).
- 19. Monteer het kapje (3) aan het uiteinde van de schakelas voor de achteruit (Curtylon) en het kapje aan het einde van de as 3^e of 4e versnelling. Controleer of de O-ring aanwezig is
- 20. Monteer de verbindingsleiding (6) tussen de twee remblokken. Draai de klembeugels (1) vast. Sluit de draad (5) voor remvoeringslijtagecontrole aan. Plaats de bevestigingsrubbers (2). Sluit de leidingenbundel met vijf leidingen (4) aan de versnellingsbak aan, met tussenvoeging van de pakkingsplaat voorzien van nieuwe rubberringetjes.
- 21. **Monteer de koppelingsvergrendeling (9):**
Verbind de beugel (10) met de schakelas 1e en 2e versnelling. Sluit de beugel (8) aan op de schakelas 1e en 2e versnelling. Sluit de leidingen aan de koppelingsvergrendeling. Overtuig u ervan dat er met ingeschakelde 1e versnelling een speling is van *minstens 1,7 mm.* tussen de beugel (8) en de kop van de bevestigingsbout van het kapje van de schakelas. Indien dit niet zo is dient de vergrendeling te worden afgesteld.
- 22. Monteer de versnellingsbaktraverse.
Plaats de bij de demontage gevonden stelplaatjes tussen langsliggers en traverse. Zet de bevestigingsbouten (11-12-13) vast.
- 23. Verwijder de hijdbok of de steun 1797-T of 1797-T bis.
24.
- 24. Monteer de radiateur.
Vul de radiateur bij geopende verwarmingskraan. Monteer de commandoduim voor de draaibare koplampen (indien aanwezig).
- 25. Plaats de accubak en de accu.
- 26. Plaats de handel voor de hoogteregeling *in de rijstand*. Zet de ontluchtingsschroef en de schroef van de gasklepafslag vast.
- 27. **Ontlucht het voorste remcircuit.**
Ontlucht de circuits voor de versnellingsbakbediening door de selecteurhandel en de handfrictiebediening diverse malen te verplaatsen. Controleer de aansluitingen op lekkage.
- 28. Monteer de voorspatschermen.
Monteer de reservewielsteun met de luchtunnel. Monteer het reservewiel.

VI. VERVANGEN VAN DE O-RINGEN VAN DE SCHAKELCILINDER

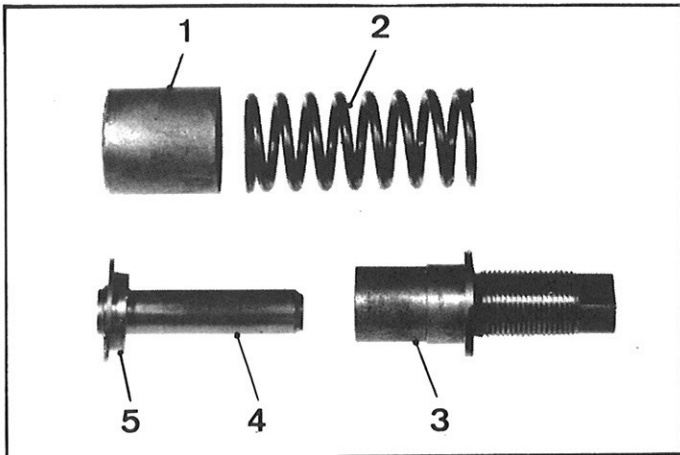

1366

DEMONTAGE

OPMERKING: *De keerring (1) wordt niet meer gemonteerd bij wagens vanaf september 1970.*

1. Verwijder de schakelcilinders (zie hoofdstuk V zelfde handeling).

OPMERKINGEN:

In de schakelcilinder voor de achteruit bevindt zich geen veer.

De onderdelen van elke schakelcilinder mogen niet onderling worden verwisseld.

2. Verwijder met de hand:
 - de zuiger (4) met veerschotel (5),
 - de oliekeerring (1),
 - de veer (2).

Verwijder de O-ring uit de cilinder (3) met behulp van een haakje van koperdraad (*de cilinder niet beschadigen*).

3. Reinig de onderdelen en droog zet met perslucht.

MONTAGE.

4. Bevochtig de cilinder, zuiger en O-ring met hydraulische vloeistof.

5. Plaats de O-ring in de groef van de cilinder (3).

6. Plaats op de zuiger (4):
 - de veerschotel (5),
 - de oliekeerring (1),
 - de veer (2).

Schuif de cilinder over de zuiger. Druk de veer samen met behulp van de tang 3171-T en monteer een bout om de zuiger vast te houden.

Gebruik bij gebrek aan deze tang een tapeind M4 x 0,75 mm., lang 85 mm., voorzien van een sluitring en contraoertje.

7. Monteer de schakelcilinders (zie hoofdstuk V zelfde handeling).

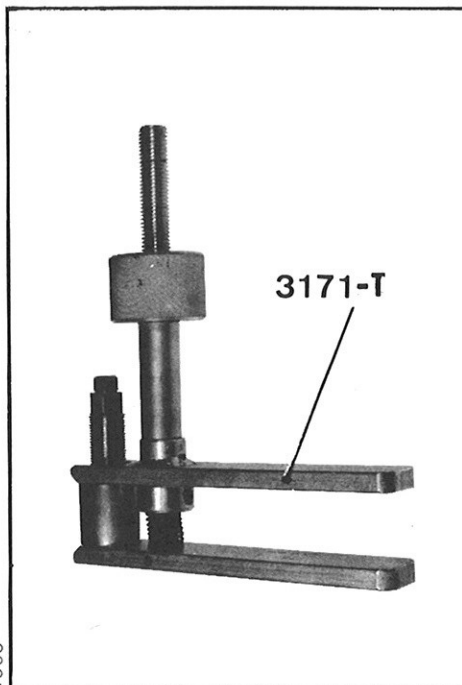

1368

VERVANGING VAN EEN VERSNELLINGSHANDEL

UITVOERING HYDRAULIQUE

1948

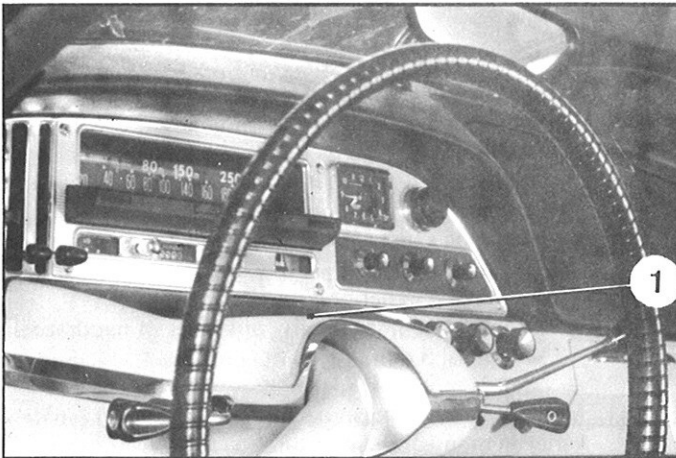

DEMONTAGE.

1. Maak de massakabel los van de accu.
2. Verwijder het bovenste deksel (1).
3. Verwijder de splitpen en de scharnierpen van de handel: op de kabel (3).
Verwijder de bout (2).
wagens van na 11/1966.
De bout (2) is geborgd door omgeslagen metaal dat eerst verwijderd moet worden.
4. Verwijder de handel.

MONTAGE.

5. Monteer de handel.
Monteer de scharnierpen en de splitpen van de handel op de kabel.
Monteer de bout (2) op de commando-as.
Wagens van na 11/1966.
Draai de bout (2) aan totdat de handel zonder speling noch zwaar punt beweegt.
Breng een druppel Loctite no. GX 0146001 A op de draad aan.
6. Monteer het bovenste deksel (1).
7. Schakel alle versnellingen in en controleer of de handel niet tegen de sierrand aankomt. Stel zonodig de handel af.
8. Sluit de massakabel op de accu aan.

1949

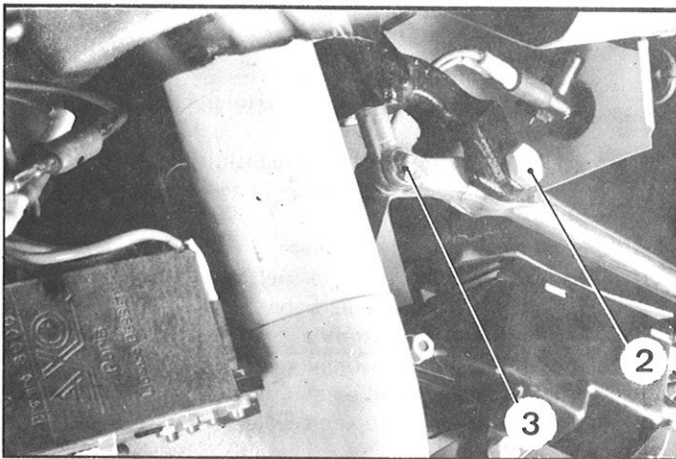

II. VERVANGING VAN EEN KABEL.

1. Maak de massakabel los van de accu.
2. Verwijder het deksel (1).
3. Verwijder de splitpen en de scharnierpen (3) van de kabel op de handel.
4. Verwijder het reservewiel en de koplampbediening.
5. Verwijder de luchtunnel en de reservewielsteun.
6. Verwijder de splitpen en de scharnieras (7) van de kabelbevestiging aan de steun (6) op het versnellingsbakdeksel.
7. Draai de contraoer (8) los en draai de wartel (9) uit.
8. Verwijder de kabel naar voren.

Manuel 583-2

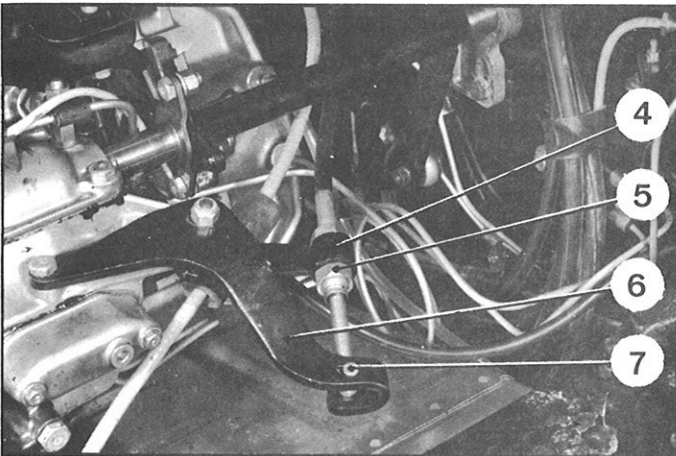

1951

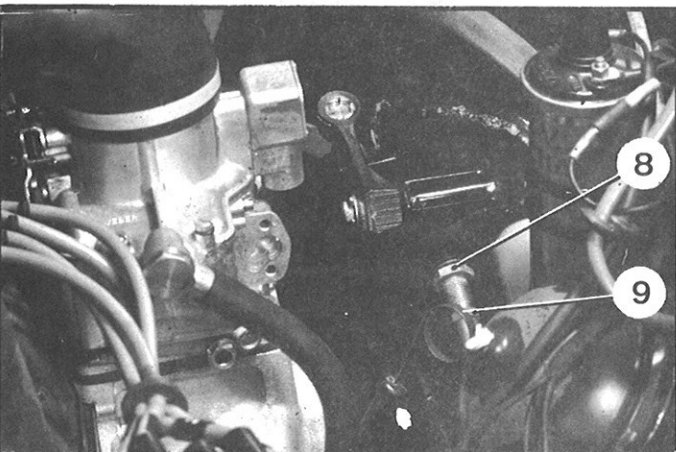

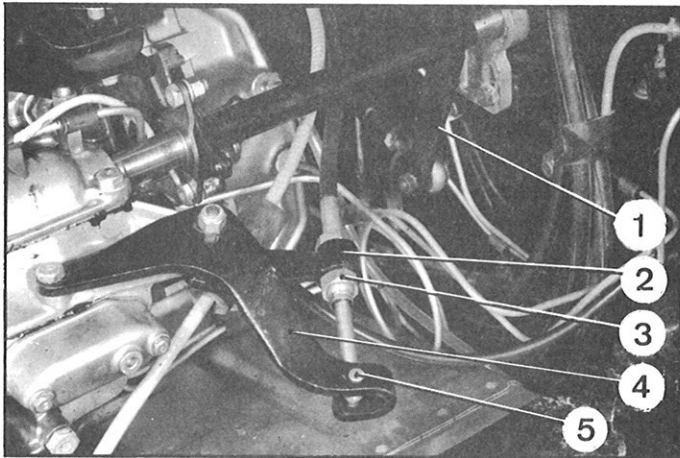

1951

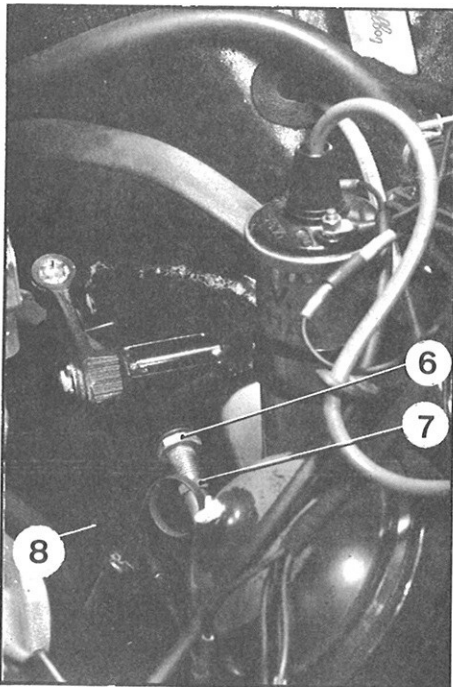

1950

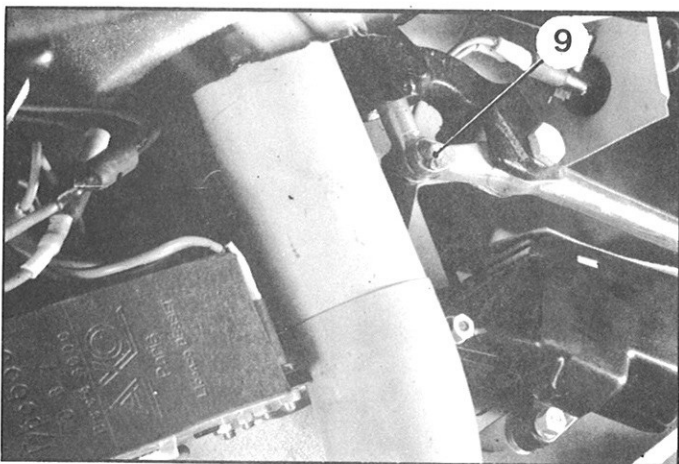

1949

MONTAGE.

9. Breng de kabel van voren aan.
 - Leg de kabel langs de kilometertellerkabel tussen de stuurinrichting en de handremkabel en in het oog van de steun aan de zijde van de nok van de stuurrol.
 - Monteer de contra moer (6).
 - Breng de kabel in de commando-as.
 - Draai de stelwartel (7) in.
10. Breng de kabel in het oog (2).
 - Monteer de moer (3) en controleer of het draadeinde minimaal 3 mm. uitsteekt.
 - Zet de moer vast (3).
11. Monteer de pen (5) van de voorste bevestiging van de kabel en monteer de splitpen.
12. Monteer de scharnierpen (9) van de kabel op het versnellingshandel en monteer de splitpen.
13. **Stel de versnellingshandel af:**
(beweging in het vlak F-F1).
Stel de lengte van de kabel zodanig af dat de handel de sierrand (10) niet raakt.
 - a) Draai de moer (6) of de aansluiting (7) los om de buitenkabel te verkorten of te verlengen.
 - b) Zet de moer (6) vast.
14. Monteer de rubber klemmen:
 - op de voortraverse, versnellingsbaksteun.
 - op de kilometertellerkabel.
 Monteer de koelluchtunnel met reservewielsteun.
15. Sluit de koplampenbediening aan.
Breng het reservewiel op zijn plaats aan.
Sluit de massakabel op de accu aan.

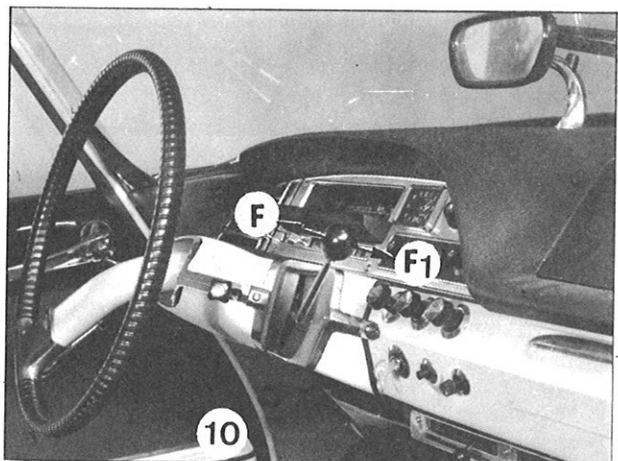

2032

III. DEMONTAGE EN MONTAGE VAN EEN COMMANDOSTANG

DEMONTAGE

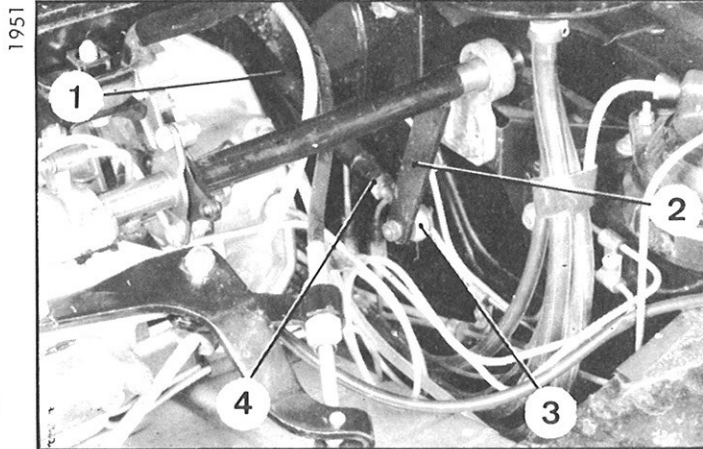

1. Houd de motorkap geopend met behulp van de haak MR 630-64-27. Verwijder het reservewiel.
2. Neem de commandostang (1) los van de steun (2) van de commandobuis en van de hefboom (5).
3. Verwijder de commandostang via de achterzijde van de motorkap.

MONTAGE

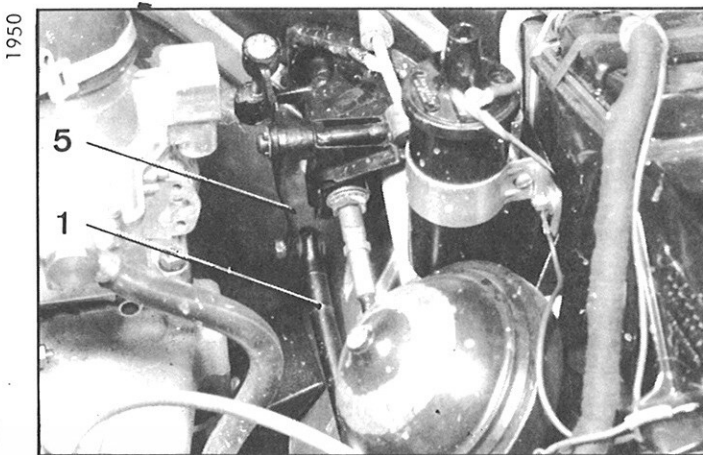

4. Breng de commandostang (1) via de achterzijde van de motorkap aan.
5. Bevestig de commandostang in de hefboom (5), aan de zijde van de langsligger en aan de steun (2) aan de zijde van de langsligger.
6. **Stel de uitslag van het versnellingshandle af:**
(beweging volgens (F2 en F3)
Stel de lengte van de stang (1) af tot de verplaatsing van de handle aan beide zijden gelijk is en zonder dat de sierlijst (6) wordt geraakt.
Handel daartoe als volgt:
 - a) Draai de moer (4) los en neem de aansluiting (3) los van de steun (2).
 - b) Draai de aansluiting (3) in of uit.
 - c) Bevestig de aansluiting (3) op de steun (2).
 - d) Zet de moer (4) vast.

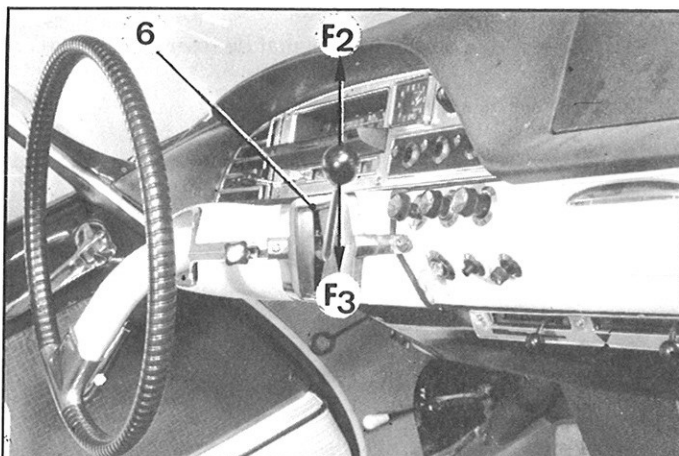

7. Plaats het reservewiel en sluit de motorkap.

IV. DEMONTAGE EN MONTAGE VAN EEN COMMANDOBUIS EN VAN DE HOUDER.

DEMONTAGE

1. Houde de motorkap geopend met behulp van de haak MR 630-64/27. en verwijder het reservewiel.
2. Neem de koplampbediening los.
3. Verwijder de koelluchtgeleiding en de steun van het reservewiel.
4. Neem de commandostang (2) los.
5. Neem de buis (1) los van het versnellingsbakdeksel.
 - Maak de houder (3) los van de langsligger.
 - Verwijder de commandobuis.
6. Verwijder de houder (3) van de buis (1).
Verwijder de kogel uit de houder.

MONTAGE.

7. Breng de kogel in de houder (3) welke te voren is ingevet.
Plaats de houder op de buis (1).
8. Monteer de commandobuis in de wagen:
 - Sluit de houder aan op de langsligger zonder de bouten vast te zetten.
 - Sluit de commandobuis aan op de bediening van de versnellingsbak.
9. Lijn de commandobuis uit en zet de bevestigingsbouten van de houder (3) vast.
10. Bevestig de stang (2) aan de hefboom. Controleer of alle versnellingen kunnen worden ingeschakeld en of het handle goed is afgesteld, stel deze indien nodig af.
11. Monteer de koelluchtunnel met de reservewielsteun.
12. Monteer de koplampbediening.
13. Plaats het reservewiel en sluit de motorkap.

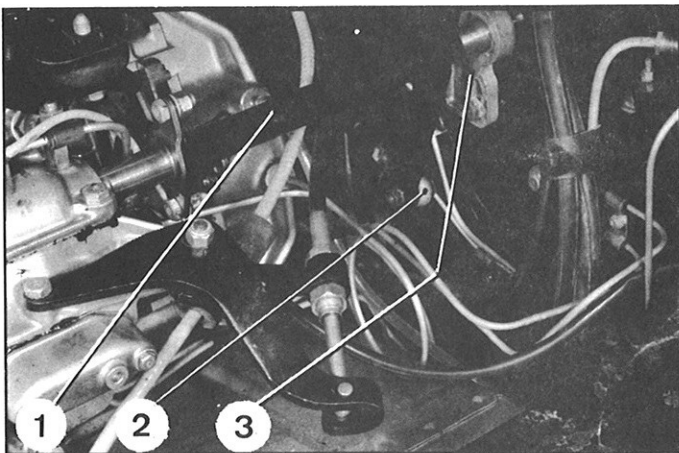

V. DEMONTAGE EN MONTAGE VAN EEN COMMANDOAS

2009

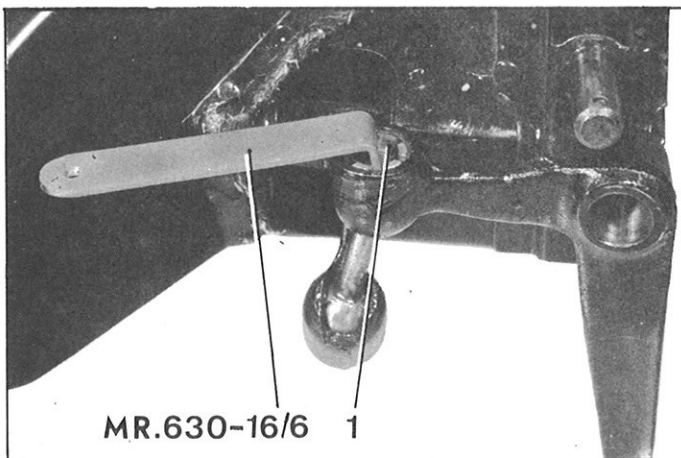

1996

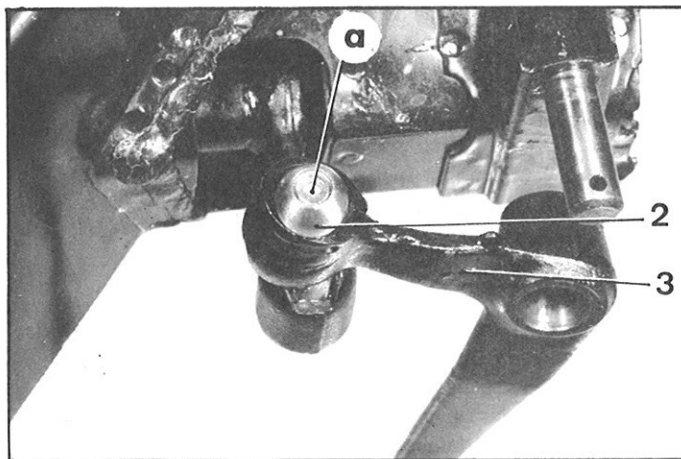

DEMONTAGE

1. Maak de kabel los van de min-pool van de accu.
2. Verwijder de steun van het stuurwiel.
3. **Neem de kogels los van de hefboom:**
 - Verwijder de splitpen en de twee pluggen (1) (sleutel MR 630-16/6).
 - Plaats de kogel van de hefboom in een bankschroef en boor een gat (8 mmØ, diepte 3 mm) bij "a" om het borgmateriaal te verwijderen uit de kogel.
 - Draai de kogel (2) uit.
 - Verwijder de hefboom (3).
 - Verwijder de startkogel van de commandoas.
4. **Verwijder het lager van de commandoas en het stuurwiel:**
 - Verwijder de drie bouten (5)
 - Verwijder de plaat (4).
 - Verwijder het rubber lager (6).
 - Vang de twee halve lagers van de commandoas.
5. Verwijder de commandoas.

MONTAGE

6. Plaats de commandoas.
7. Monteer de twee halve lagers op de te voren ingevette as.
 - Plaats het rubber lager (6)
 - Plaats de plaat (4)
 - Monteer en zet vast de drie bouten (5).
8. **Sluit de kogels van de hefboom aan:**
 - Monteer de startkogel (9) in de commandoas.
 - Breng de hefboom (8) op de staatkogel.
 - Draai de kogel (7) vast op de staatkogel (9).
 - Druk met een handpersje 2427-T het materiaal van de staart in de kogel (7)
 - Smeer de kogels (met grafietvet)
 - Plaats de pluggen (1) en zet deze matig vast met behulp van de sleutel MR 630-16/6.
 - Controleer of de kogels goed werken en plaats de splitpenen in de cups (1).

Manuel 583-2

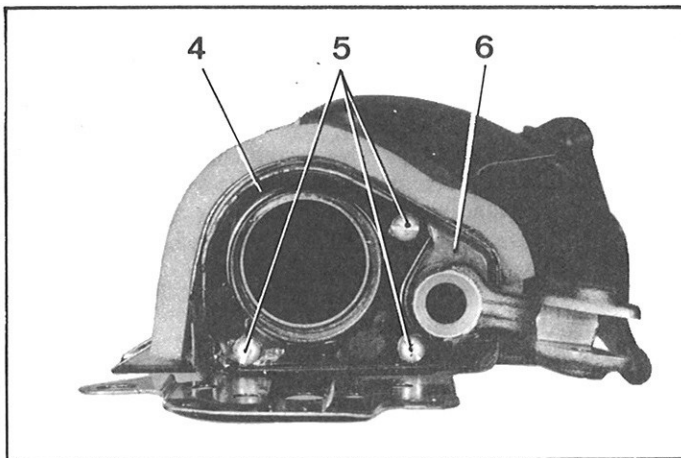

1995

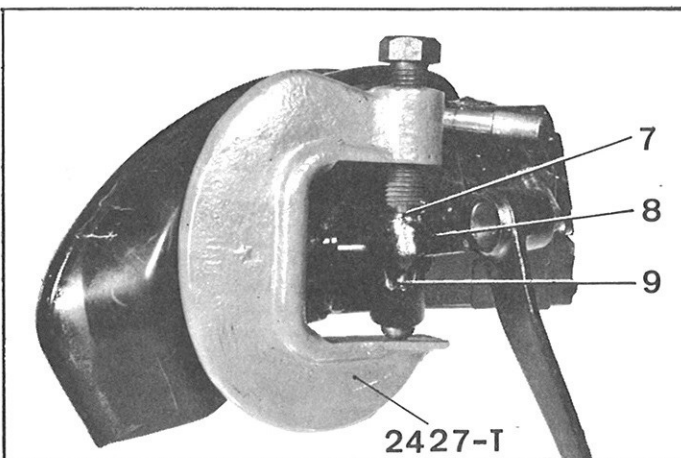

VI DEMONTAGE EN MONTAGE VAN EEN VERSNELLINGSBAKDEKSEL

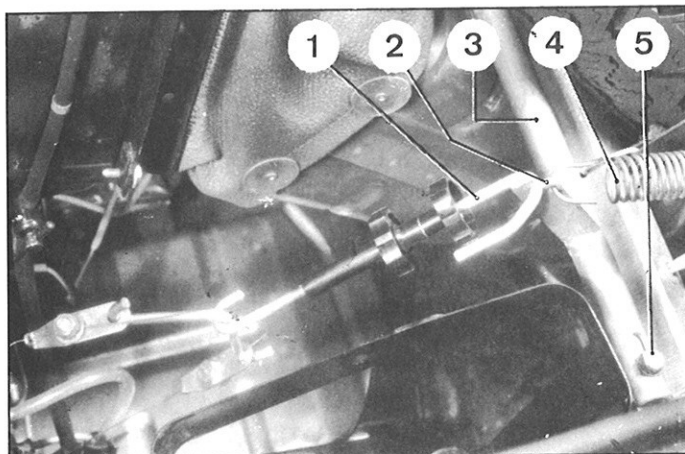

1503

DEMONTAGE

1. Houd de motorkap geopend met de haak MR 630-64/27. Verwijder het reservewiel.
2. Laat de druk uit het hydraulisch circuit ontsnappen.
3. **Neem de koplampbediening los:**
Neem los:
 - de stang (1) van de steun (2).
 - de veer (4) van de steun (2).
 Verwijder de twee bouten (5) en verwijder de verbindingsstang (3).
4. Verwijder de luchtunnel met de reservewielsteun.
5. **Neem het versnellingscommando los:**
Neem los:
 - de pijp (9) van het deksel,
 - de steun (8) van de dekselsteun.
6. Neem los en verwijder de draad (7) van de remvoeringslijtageindicatie van de remblokjes, van de rechter remklauw.
Verwijder de toevoering (6) naar de rechter remklauw.
7. Verwijder de bevestigingsbouten en verwijder het versnellingsbakdeksel.

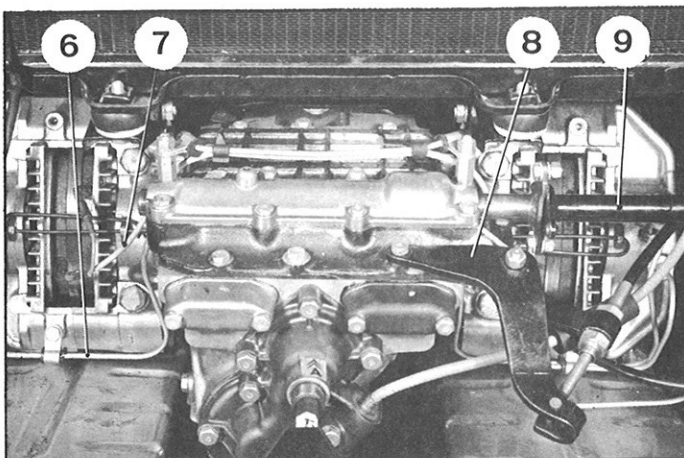

1131

MONTAGE

- N.B.: Voor de montage van het versnellingsbakdeksel:
- breng Curtylopasta aan op het draagvlak van de versnellingsbak.
 - plaats op het deksel de middelste bevestigingsbout (lengte onder de kop 35 mm).
8. **Monteer het deksel:**
Controleer of de schakelvorken in de midden stand staan.
Plaats de achterste centreerpen op het carter.
Houd de voorzijde van het deksel omlaag door de schakelduimen vertikaal te houden.
Monteer het deksel op de centreerpennen.

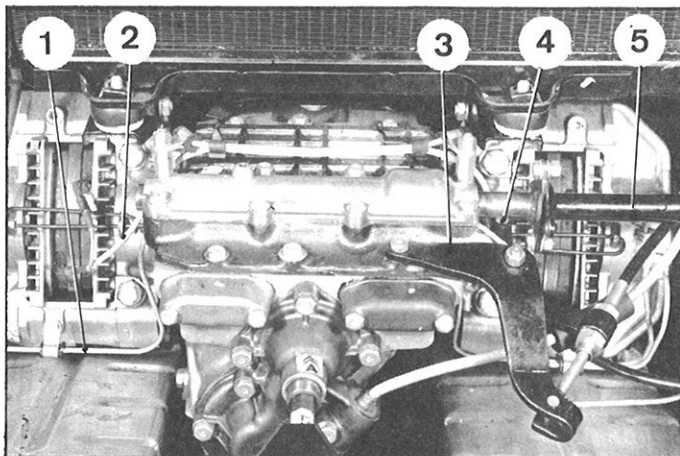

1131

OPMERKING: Wanneer de montage van de schakelduimen juist is, hoeft de schakelas niet te worden verdraaid.

Plaats en zet de bevestigingsbouten van het deksel vast.

9. Sluit de toevoerleiding (1) van de rechter remklauw aan. Monteer de steunen op het deksel. Sluit de draad (1) van de remvoeringslijtage aan de remblokjes van de rechter remklauw.

10. **Sluit het versnellingscommando aan:**
- Sluit de pijp (5) aan de schakelas.
- Sluit de steun (3) aan op de versnellingsbaksteun en breng de duim (4) in de uitsparing van de schakelas.

11. Start de motor en controleer of de versnellingen goed ingeschakeld kunnen worden. Breng het hydraulisch circuit op druk.

12. Ontlucht de remmen.

13. Monteer de tuchtunnel met de reservewielsteun.

14. **Sluit de koplampbediening aan:**
- Monteer de verbindingsleiding (7),
- Bevestig de veer (8),
- Monteer het commandostangetje (6).

15. Plaats het reservewiel en sluit de motorkap.

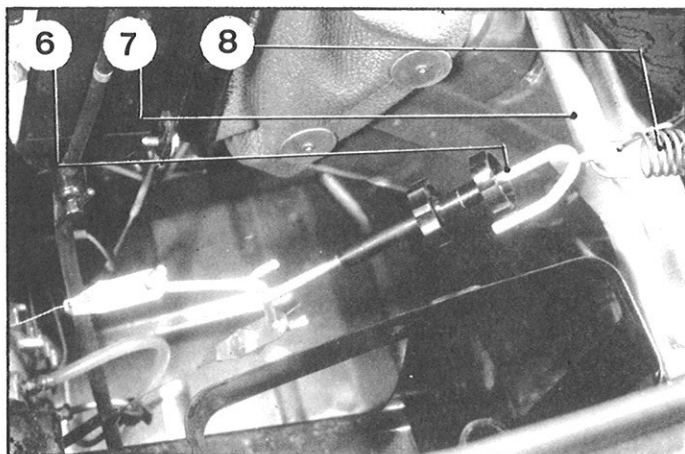

1503

Manuel 583-2

