

MONTAGE

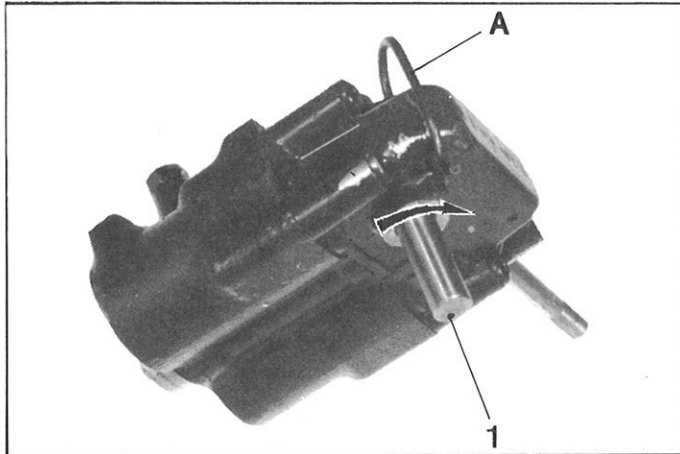

3481

4. Afstellen van de regelaar:

Verwijder het rubber dopje uit de opening voor de pen "A". Steek de pen "A" in deze opening. Draai de as (1) in de richting van de pijl tot de weerstand van een veer wordt gevoeld. Draai door tot men niet verder kan. Laat het asje nu ongeveer 30° terugdraaien en druk het stangetje "A" nu geheel naar binnen.

OPMERKING: Als de as zover gedraaid is dat het niet verder kan, is het ook mogelijk om het stangetje aan te brengen, doch in deze stand is de regelaar niet goed afgesteld.

5. Uitlijnen van de regelaar:

Plaats de regelaar met de gasklepbediening.

De asjes van de regelaar en de carburateur moeten in elkaars verlengde liggen. Om dti te bewerkstellingen zijn er twee afstellingen nodig.

a) Hoogte-afstelling:

Draai aan het carburateurasje om de klauwplaatjes (3) in horizontale stand te zetten. Voer dezelfde handeling uit met de regelaar door het hefboompje op de as te draaien. Plaats de stelringen tussen de regelaar en inlaatspruitstuk zodat de klauwplaatjes in één lijn komen te liggen.

b) Zijdelingse afstelling:

Draai de as van de carburateur en de bedieningshefboom (2) van de regelaar om de klauwplaatjes in verticale stand te brengen. Verplaats de regelaar evenwijdig aan de motor in de sleuf van het spuitstuk totdat de klauwplaatjes in één lijn zijn. Breng de moer aan en zet deze vast (sluitring).

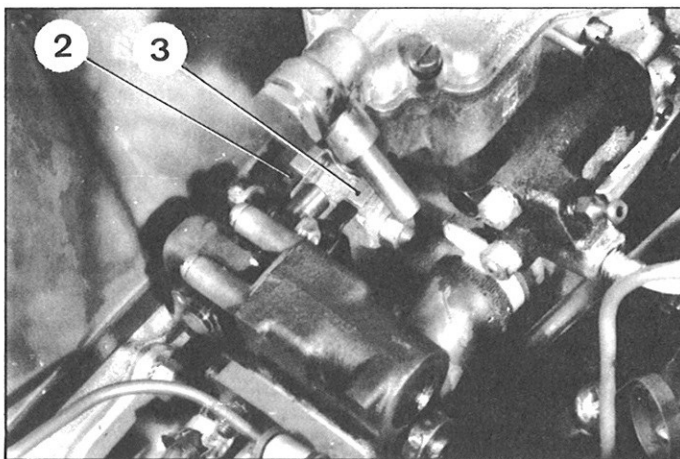

2123

6. Het monteren van de koppeling:

Verwijder de carburateur. Plaats de bedieningshefboom van de koppelingsregelaar zover mogelijk naar de koppelingsregelaar en breng de koppeling op de bedieningshefboom aan.

Plaats de carburateur en monteer de koppeling op de as van de carburateur.

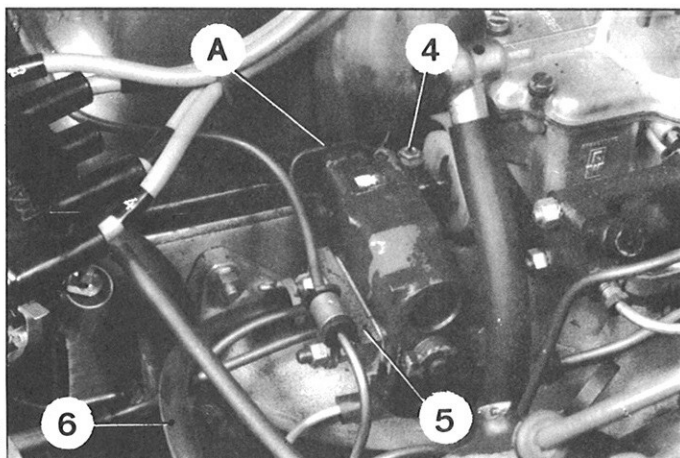

3476

7. Monteer de aansluitplaat (5) met de pakkingplaat en sluit de retourleiding (6) aan op het reservoir.

8. Plaats het gasstangetje van de carburateur in de stand "stationair".

Schuif het bedieningsstangetje van de regelaar in de nylon koppeling en laat een zijdelingse speling bestaan van 0,5 mm.

Draai de klemband (4) vast. Verwijder het stangetje "A" uit de regelaar en plaats het stopje.

OPMERKING: Zet de gasklep geheel open, waarbij de as van de regelaar wordt meegenomen. Houd de as van de regelaar in deze stand.

Wanneer het gaspedaal nu wordt losgelaten, moet de gasklep in de stand voor stationair draaien terugkomen. Wanneer dit niet zo is, moet de uitlijning van de carburateur en koppelingsregelaar worden gecontroleerd.

9. Start de motor, controleer het systeem op lekkage en controleer de afstelling van de koppelingsregelaar.

III. VERVANGEN VAN EEN CENTRIFUGAALREGELAAR

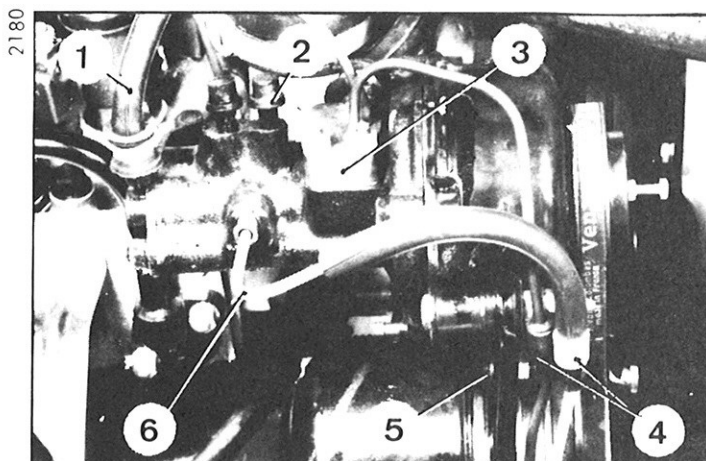

DEMONTAGE

1. Draai de ontluichtingsnippels van de hogedrukregelaar en centrifugaalregelaar (2) los.
2. Maak de leiding (6) tussen centrifugaalregelaar en rechter remblok aan de regelaarszijde los. Maak de retourleiding (1) en de leidingbundel (3) los.
3. Verwijder:
 - de twee leidingklemmen (4),
 - de bevestigingsbout (5) van de riemspanner,
 - de scharnieren van de regelaar op de waterpomp.
4. Verwijder de riem en de regelaar, en let erop de stelringen voor het uitlijnen van de regelaar niet te verliezen.

MONTAGE

5. Monteer de regelaar.
 - a) Plaats in onderstaande volgorde de delen op de as:
 - de sluitring (12),
 - het voorste steuntje van de regelaar,
 - de ring (11),
 - de tussenring (10),
 - de stelringen voor de uitlijning (9).
 - b) Plaats dit geheel op de waterpompdeksel, monteer de scharnieren, monteer de stelring (8) en draai de moer (7) niet te vast aan.

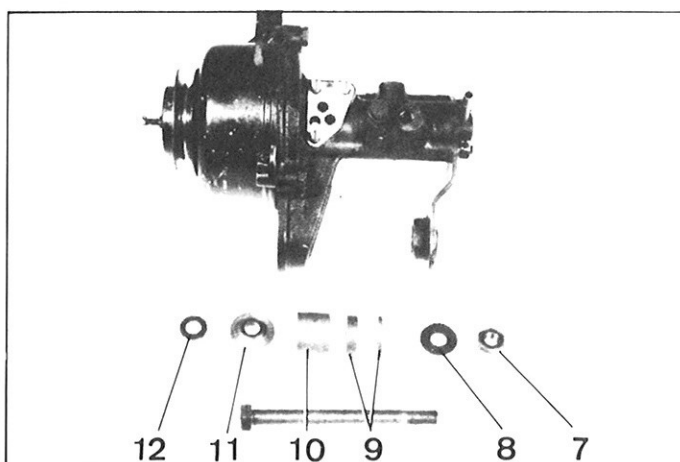

6. Controleer of de poelie goed is uitgelijnd.
7. Monteer:
 - de leidingbeugel (3) aan de regelaar, met nieuwe rubbertjes in de pakkingplaat,
 - de leiding (6),
 - de retourleiding (1).
8. Monteer de bout (5) voor bevestiging van de riemspanner aan de centrifugaalregelaar.
9. Monteer de twee leidingklemmen (4).
10. Plaats de riem en span deze.
11. Breng het systeem onder druk en controleer de aansluitingen op lekkage.
12. Ontlucht de centrifugaalregelaar.
13. Stel het slipmoment af.

