

2246

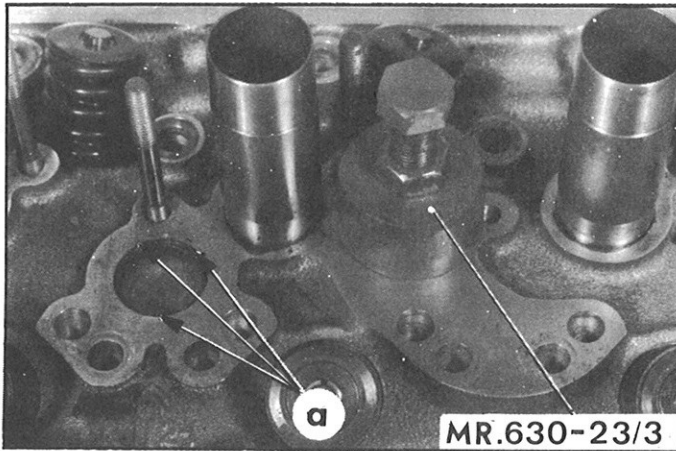

7. Boor een gat met een diameter van \varnothing 11,5 mm. in het midden in het kernplaatje en draai daarin een tap van 14 mm. met een spoed van 200.
8. Tik met een bronzen drevel het kernplaatje enige millimeters verder in de boring om deze los te maken en de drie stuikborgjes (a) vrij komen. Verwijder met een schraper het door het stuiken in de boring getikte materiaal.
9. Verwijder het kernplaatje met de trekker MR. 630-23/3.
10. Maak de boring voor het kernplaatje in de cilinderkop goed schoon.

MONTAGE.

2223

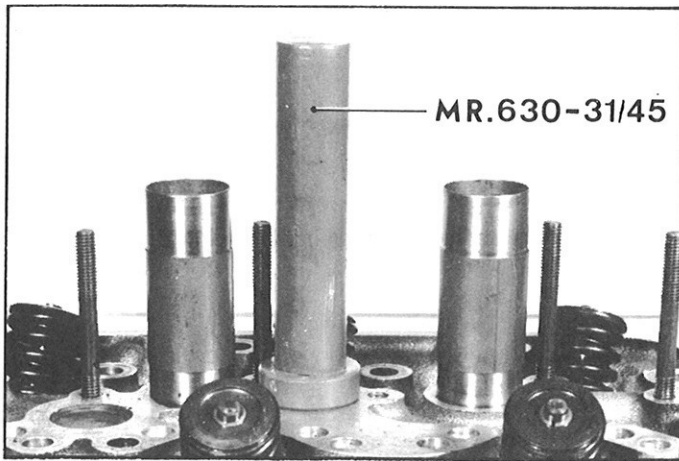

11. Smeer de boring voor het kernplaatje in de cilinderkop in met vloeibare pakking.
12. Tik of pers het kernplaatje in de boring met behulp van de montagestempel MR. 630-31/45.
13. Borg het kernplaatje in de boring door de rand van de boring op drie plaatsen (a) met een centerpunt te stuiken.
14. Monteer de complete inlaattuimelaarassen.
N.B.: Steek de achterste bout van de tuimelaarassen door het daarvoor aangebrachte gat (b) in het schutbord.

Manuel 583-2

15. Monteer de uitlaattuimelaarassen, *let erop, dat het oliegeatje daarin naar onderen en naar de klep is gekeerd.* Monteer de klemplaatjes en draai de moeren op de tapeinden. Trek de moeren aan met 2,2-2,8 kgm.

OPMERKING: De achterste bevestigingsmoeren van de uitlaattuimelaarassen van de 1e en 3e cilinder zijn vervangen door bouten met van draad voorziene holle koppen voor de bevestiging van het kleppendecksel.

1349

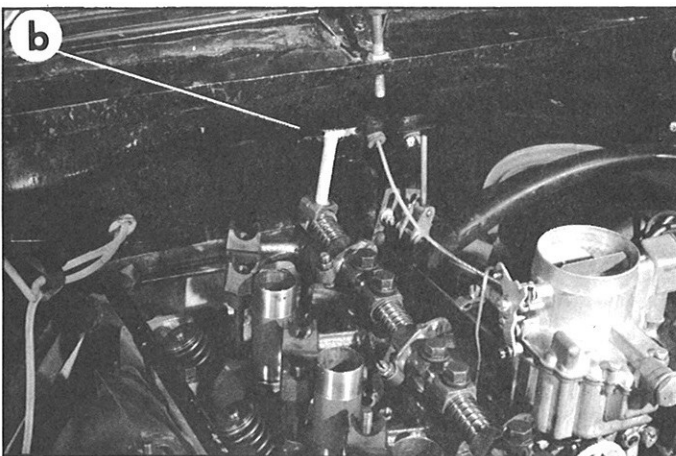

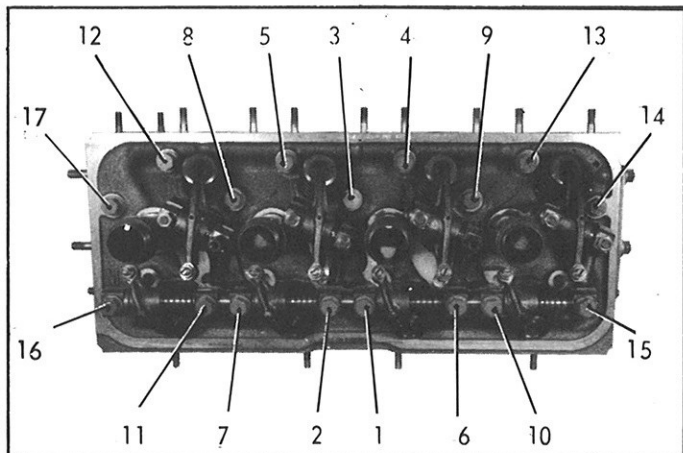

16. Zet alle cilinderkopmoeren met de hand vast en trek deze vervolgens aan (met momentsleutel 2471-T).
- eerst met 3 kgm.
 - daarna met 6 kgm.

Let op de juiste aantrekvolgorde.

Bij het aantrekken van de cilinderkopbouten moet erop worden gelet, dat de klepstoterstangen goed over de bolvormige klepstelboutjes vallen.

17. **Stel de klepspelings af.**

18. Monteer het kleppendecksel met de pakking. Zet de beide moeren vast (koperen ringen).

19. Sluit de bougiekabels aan.

20. Monteer het luchtfilter en zet de klemmen vast.

21. Monteer de rubber afdichtplug in het schutbord.

22. Vul het koelsysteem; zet de verwarmingskraan open.

23. Sluit de accukabels aan.

24. Laat de motor enkele minuten draaien en controleer daarna het koelwaterniveau.

ALLE TYPEN

VERVANGING VAN EEN DISTRIBUTIEKETING OF TANDWIEL.

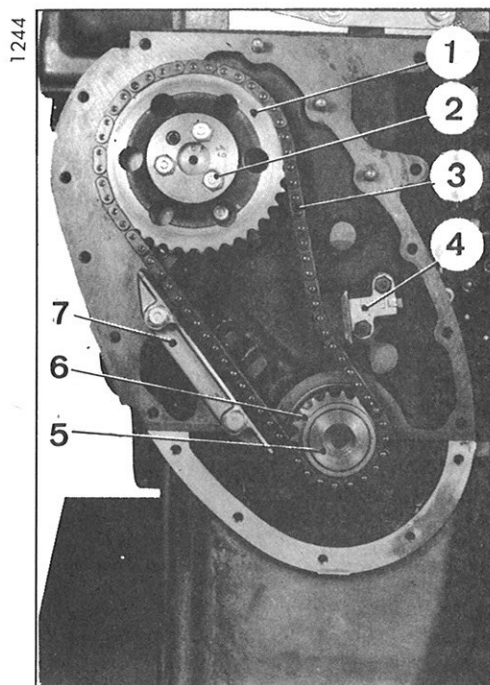

DEMONTAGE

1. Bouw het motor-versnellingsbakaggregaat uit.
2. Blokkeer de kettingspanner (4) (zie § 4,b).
3. Demonteer:
 - het distributiedeksel,
 - de kettinggeleider (7),
 - de kettingspanner (4) (let op het wegraken van de onderdelen).
 - de bevestigingsbouten (2) van het nokkenastandwiel.
 Verwijder het tandwiel (1) en de distributieketting (3).
 OPMERKING: Daar het tandwiel (6) op de krukas (5) geperst is, kan het slechts in een speciaal geoutilleerde werkplaats verwijderd worden.
 Reinig de onderdelen.

MONTAGE

4. Breng de zuigers van de 1e en 4e cilinder tot bij het bovenste dode punt.
 - a) Leg de ketting (3) om het krukastandwiel (6) en vervolgens het nokkenastandwiel (1) in de ketting. Breng het tandwiel in een zodanige stand dat de gespannen zijde van de ketting tegenover de kettingspanner komt te liggen, terwijl een liniaal (A) welke men op de middelpunten van de 2 tandwielen legt, eveneens samenvalt met de merkstreep "a" (centerpunt op een tand) op het nokkenastandwiel (1) en met de merkstreep "b" (geëtsde streep tussen twee tanden) op het krukastandwiel (6), waarbij deze merktekens naar elkaar toegekeerd moeten zijn. Draai de nokkenas totdat de centreerpen en de draadgaten tegenover de gaten in het tandwiel komen te liggen.
Zet de bevestigingsbouten vast.

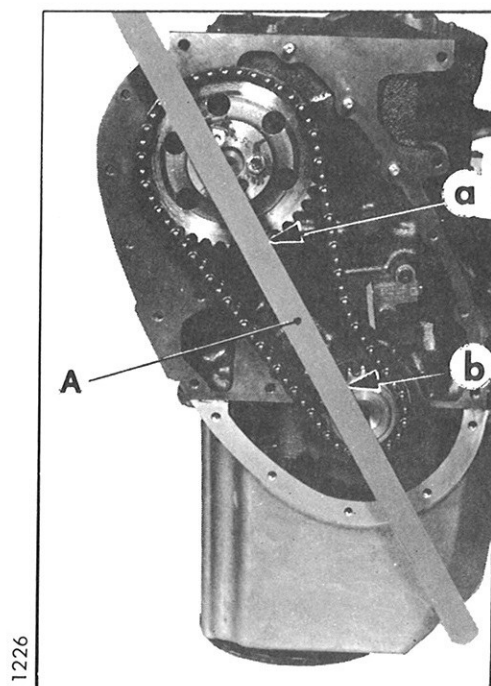

1221

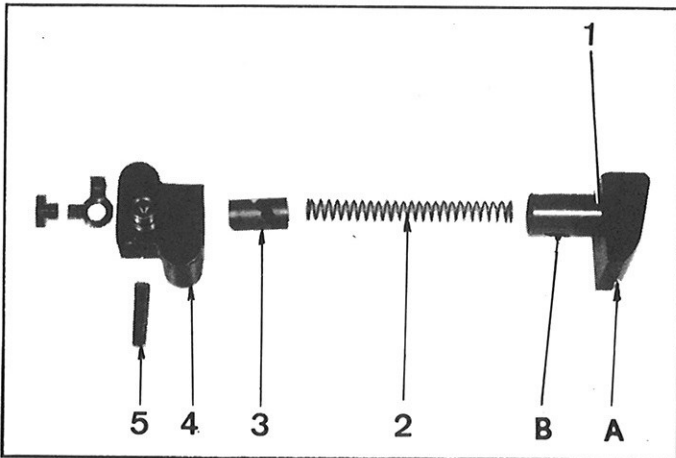

b) Monteer de kettingspanner:

Schuif:

de cilinder (3) in het huis (4),

— de veer (2) in de cilinder,

— de glij schoen (1) met plunjer (B) in het huis.

(Hierbij wordt de veer gedeeltelijk ingedrukt).

Steek door het getapte gat van de schroefplug (7) een Allen-sleutel van 3 mm.

Draai de sleutel in de richting van de wijzers van een uurwerk totdat de nok van de plunjer (B) in de vertanding van de cilinder (3) pakt. De glij schoen A moet tegen het huis (4) stuiten.

Draai de sleutel verder rechtsonder totdat de plunjer door de nok wordt geblokkeerd wat de montage vereenvoudigd.

Schuif zonder de onderdelen van stand te laten veranderen het filter (5) in het blok en zet de spanner op het blok vast.

Zet de bout vast 1,7 kgm.

Deblokkeer de plunjer door de sleutel C linksom te draaien en controleer of de glij schoen A juist op de ketting aanligt.

Draai de schroefplug (7) vast na het borgplaatje (6) te hebben gemonteerd.

Buig het borgplaatje om.

1222

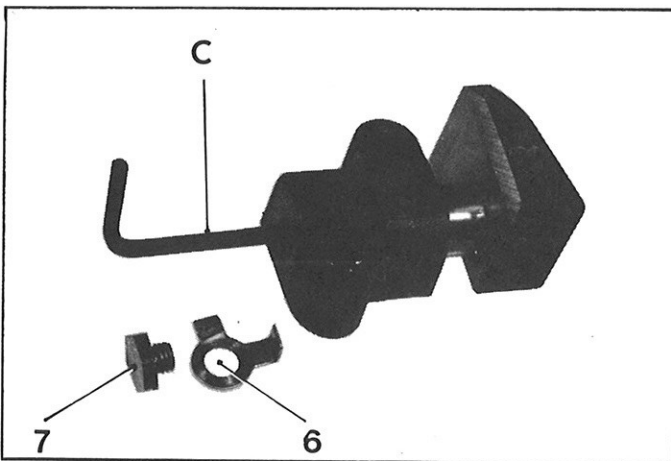

c) Monteer de kettinggeleider.

Breng de geleider (3) op zijn plaats en draai de bouten (8) aan, doch nog niet vast (leg een platte ring onder de kop).

Druk de kettinspanner aan, maar houd een speling aan van 0,1 tot 0,5 mm, te meten m.b.v. een voelmaatje.

Zet de bouten vast.

5. Monteer het distributiedeksel; monteer de krukpakking, zet de moeren (met afstandringen eronder) en de bouten (met platte ringen) vast met 1,7 kgm.

6. Bouw het motor-versnellingsbakaggregaat in de wagen.

1225

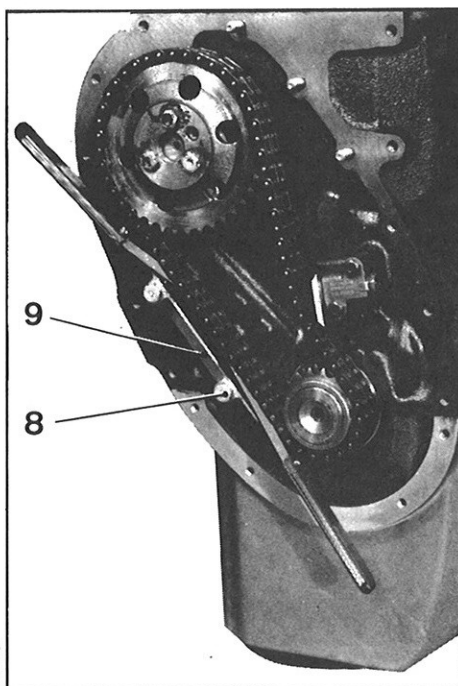

VERVANGING VAN EEN NOKKENAS

3383

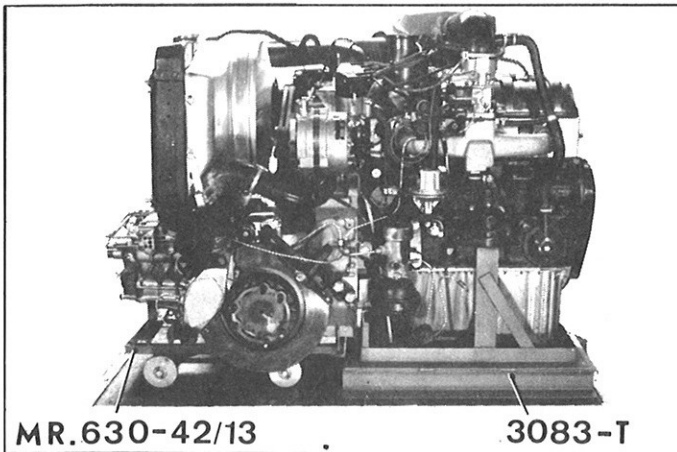

UITBOUWEN

1. **Bouw het motor-versnellingsbakaggregaat uit.**
2. Tap de motorolie af.
3. Plaats het motor-versnellingsbakaggregaat op de steun 3083-T en de steun MR. 630-42/13.
4. Maak de volgende onderdelen los:
 - de radiatorsteun,
 - de aanzuig- en drukslangen van de waterpomp,
 - de radiator.
5. Demonteer:
 - de riemspanner (2) van de dynamo,
 - de hyssoog (3),
 - de massakabel,
 - de riemspanner (4),
 - de dynamoriemen (6),
 - de dynamo (5),
 - de klem van de smerolieleiding van de startmotor (*sommige uitvoeringen*),
 - de verbindingsleiding (7) tussen hogedrukpomp en hogedrukregelaar.
6. (*hydraulique*) Verwijder:
 - de leidingen (1) van de centrifugaalregelaar en de rubber retourleiding,
 - de verbindingsleiding tussen rechter remblok en koppelingsregelaar,
 - de riemspanner van de regelaar,
 - de regelaar (8) (verlies de vulplaatjes voor de uitlijning niet).
7. Maak de draad van het thermocontact los.
8. Maak de drukleiding los van de frictiecylinder (*hydraulique*) en de spanner van de hogedrukpomp los van de waterpomp.
9. Demonteer de aandrijfpoelie van de nokkenas:
 - a) Hak met een beitel het gebruikte metaal weg,
 - b) Verwijder de handremunits (10), maak daartoe de twee bouten (9) los,
 - c) Verwijder de poelie. (let op de stelringen).
10. **Verwijder de versnellingsbak:**
 - het huis van het kogellager van de bedieningsas,
 - de bevestigingsbouten van de versnellingsbak op de motor (sleutels 2431-T en 1677-T).
 Trek de versnellingsbak van de motor.

3393

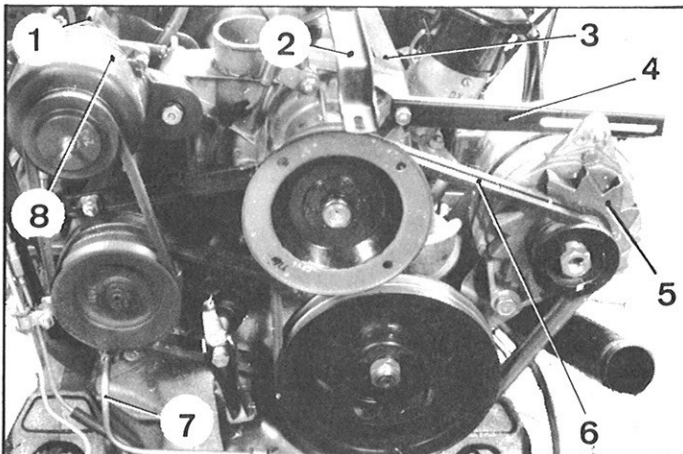

Manuel 583-2

1549

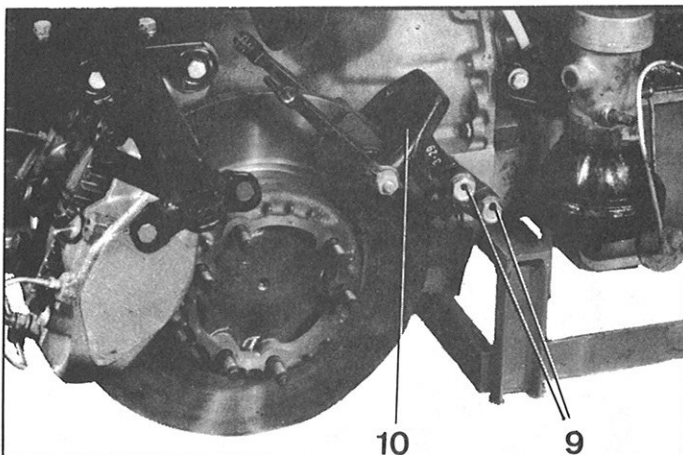

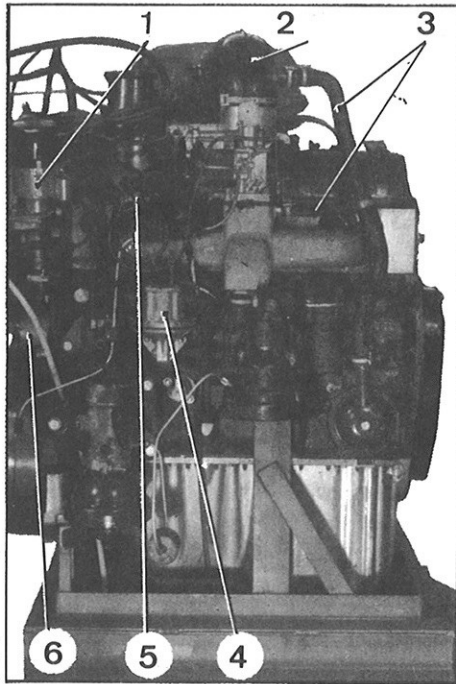

3397

11. Demonteer:
- de rubber verbindingskap (2) van het luchtfilter en de flexibele leidingen (3),
 - de benzineleiding tussen pomp en carburateur,
 - de benzinepomp (4),
 - de isolatieplaat,
 - de drukstift,
 - de stroomverdeleraandrijving (6) en de stroomverdelers (1),
 - de leidingbundel (5) van de koppelingsregelaar (*hydraulique*).
- Maak de olieleiding van de tuimelaarassen los.

12. Demonteer de cilinderkop.
- a) Demonteer het klepdeksel met pakking.
 - b) Demonteer de uitlaatuimelaarassen (7).
 - c) Draai de bevestigingsbouten (9) van de cilinderkop los.
 - d) Demonteer de inlaatuimelaaras (8).
 - e) Verwijder de stoterstangen (na ze gemerkt te hebben voor de juiste plaatsing).
 - f) Verwijder de cilinderkop en de pakking (let op de centreerbusjes).

13. Blokkeer de cilinderbussen m.b.v. de 2 bouten (bout MR. 3074-T).

14. Neem de stoters uit hun boringen, merk ze voor de juiste plaatsing.
(Gebruik zo nodig de trekker 1608-T).

15. Demonteer:
- het distributiedeksel,
 - de steun van de voorste uitlaatpijp,
 - het ondercarter,
 - de oliepomp,
 - de distributieketting met kettingwiel.

16. Demonteer de nokkenas.
Verwijder de drukflens (10) van de nokkenas.
Neem de nokkenas (11) van de achterzijde uit het blok (distributiezijde).

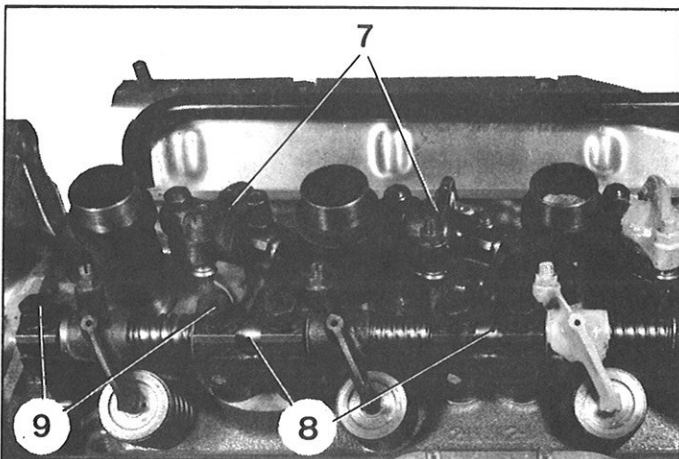

1262

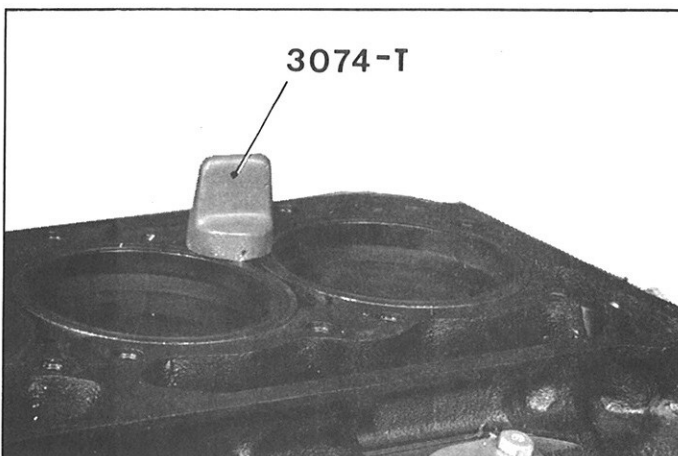

1156

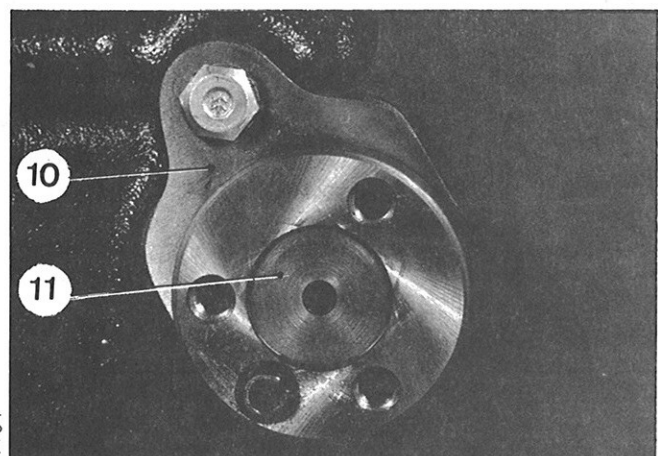

1164

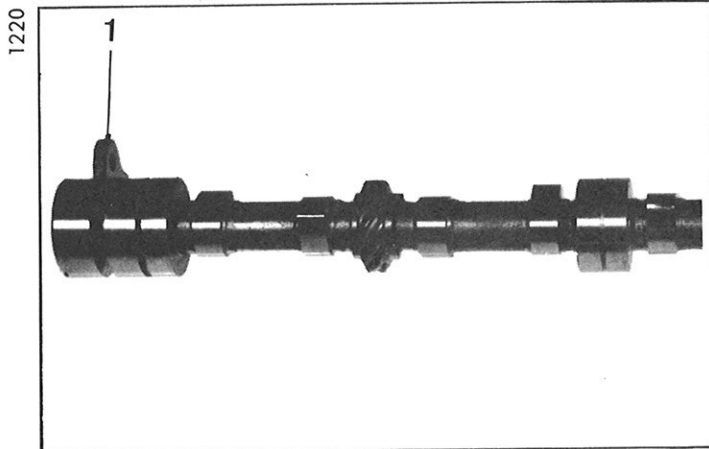

MONTAGE

OPMERKING: Bij elke demontage moeten de pakkingen vernieuwd worden.

17. Klaarmaken van de nokkenas:

- a) *De langspeling van de nokkenas moet tussen 0,05 en 0,07 mm liggen.*
Plaats de drukflens (1) in de groef van de nokkenas. Meet m.b.v. voelmaatjes de bestaande speling; indien deze groter is dan 0,07 mm. moet men uit het Onderdelenmagazijn een drukflens uitkiezen welke de gewenste speling geeft.
- b) Controleer of de centreerpen van het kettingwiel op de nokkenas aanwezig is.

18. Montage van de nokkenas:

Olie de draagvlakken in.
Steek de nokkenas in het blok, geleid de as daarbij zodat de draagvlakken niet beschadigd worden.
Bring de drukflens op zijn plaats.
Zet de bevestigingsbout vast (leg een kartelring onder de kop) met 1,4–1,9 kgm.

19. Monteer de oliepomp en het ondercarter.

20. Monteer de distributieketting.
Monteer de stroomverdeleraandrijving.

22. Monteer de stroomverdelers.

23. Plaats de stoters (vooraf geolied) in hun boringen, met inachtneming van de merktekens.

24. Verwijder de bouten waarmee de cilinderbussen geblokkeerd zijn (bout 3074-T).

25. Monteer de cilinderkop:

Controleer of de centreerbusjes op het cilinderblok zitten. Leg de cilinderkoppakking op zijn plaats en monteer de cilinderkop.
BELANGRIJK: *Wanneer de koppakking wordt vervangen is het van belang om hetzelfde type pakking te monteren.*

Er zijn twee pakkingen die overeenkomen met twee typen cilindervoetpakkingen:

- Pakking met ronde gaten, te monteren met overmaat voetpakkingen.
- Pakking met ovale gaten, te monteren met normale voetpakking.

26. Monteer de stoterstangen, daarbij lettend op de bij demontage gemaakte merktekens.
(De uitlaatstoterstangen zijn de langste).

Plaats O ringen tussen uitlaattuimelaarassteunen en de cilinderkop, op de lange bouten (*met uitzondering van de voorste bout*).

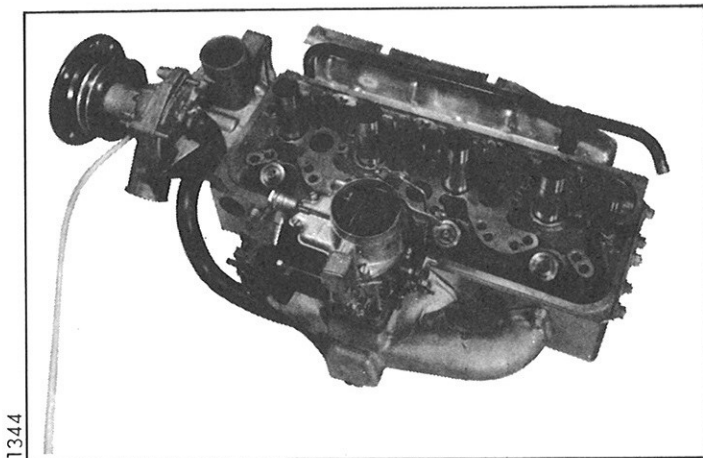

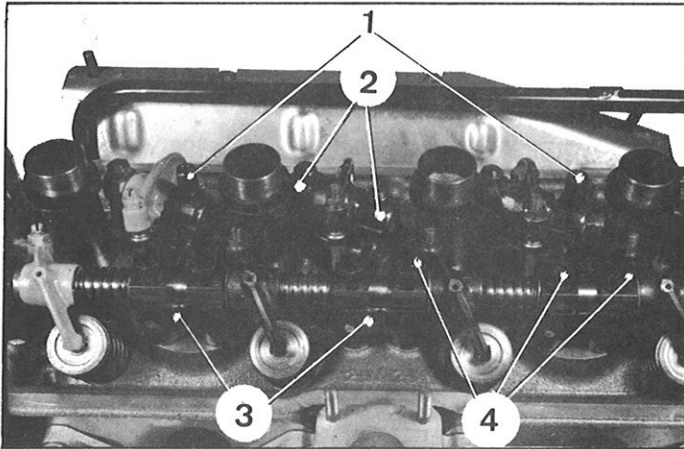

1261

27. Monteer de inlaattuimelaar met de steunen (3) en de cilinderkopbouten (4).
 Monteer de cilinderkopbouten aan de uitlaatzijde.
 Monteer de uitlaattuimelaars *met de oliegeatjes omlaag en naar de klep gekeerd*.
 Monteer de klemmen (2) op de tuimelaars.
 Trek de bevestigingsmoeren van de uitlaattuimelaars aan met 2,2–2,7 kgm.

N.B. De achterste bevestigingsmoeren (1) voor de tuimelaars van de 1e en 3e cilinder zijn vervangen door busmoeren, welke eveneens voor de bevestiging van het kleppendeksel dienst doen.

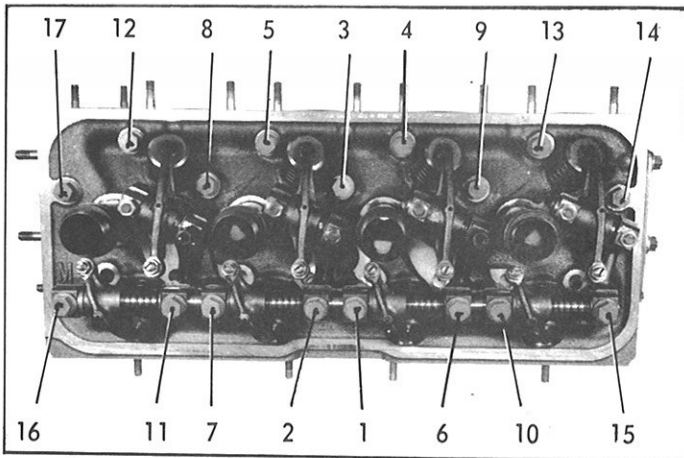

1183

28. Trek de cilinderkopbouten aan.
 Houd u aan de aantrekvolgorde.
 1e keer — 3 kgm.
 2e keer — 6 kgm.
 Gedurende het aantrekken moet men erop letten dat de stoterstangen goed in de tuimelaarboutjes zitten.

29. Sluit de olieleiding (5) van de tuimelaars aan.
 Monteer de dubbele pakkingring.

30. Stel de tuimelaars af.

31. Monteer het kleppendeksel.

- a) Leg de pakking op het kleppendeksel.
- b) Plaats het kleppendeksel op de cilinderkop en trek de kopbouten (met koperen pakkingringen onder de kop) aan met 0,75 kgm.

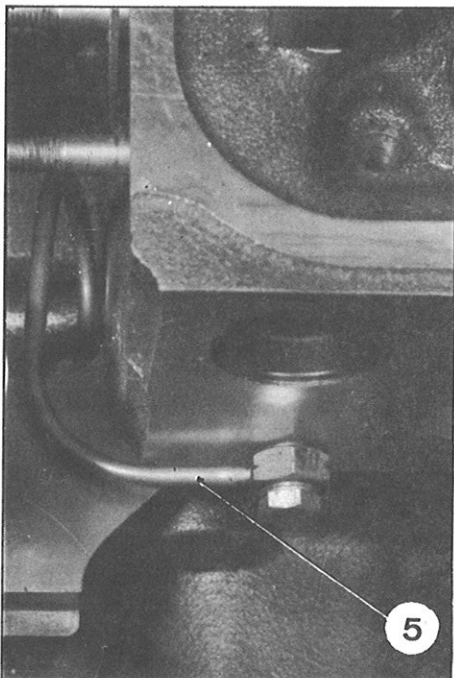

1229