

ALLE TYPEN
behalve IE

VERVANGING VAN EEN CILINDERKOP OF KOPPAKKING

3393

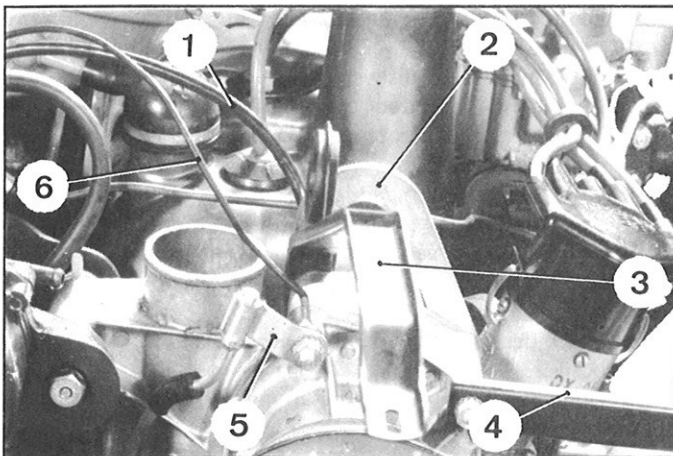

DEMONTAGE.

1. Tap de radiator en het motorblok af. Bewaar het water, daar dit antivries bevat.
2. Maak de accukabels los.
3. Laat de druk uit het hydraulisch systeem ontsnappen.
4. Verwijder:
 - het luchtfilter met slang,
 - de bougiekabels en de kap van de verdeler,
 - de leiding tussen versneld stationair en de centrifugaalregelaar (*hydraulique*),
 - de radiateursteun (3), de hijsbeugel (2) van de motor en de massakabel van de accu,
 - de ventilateur.

3388

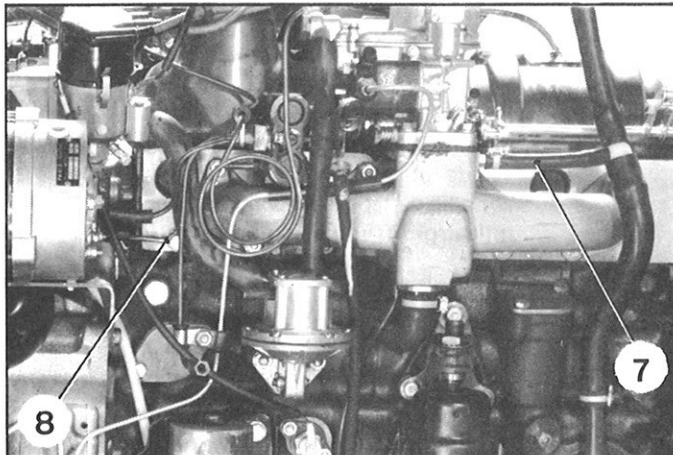

5. Maak de volgende delen los:
 - de massakabel (6) van de waterpomp,
 - het gascommandostangetje, de chokekabel, de toevoerslang van de carburateur,
 - de toevoer-leidingbundel van de centrifugaalregelaar (*hydraulique*),
 - de slang (7) voor de carterontluchting van het inlaatspruitstuk,
 - de leidingbundel en de retourleiding van de koppelingsregelaar *hydraulique*,
 - de bovenste waterslang,
 - de riemspanner (4) van de waterpomp.
 Maak de riemen van de wisselstroomdynamo los.
6. Demonteer:
 - het gewrichtstangetje van de centrifugaalregelaar (de stelplaatjes niet verliezen). Verwijder de regelaar naar rechts (*hydraulique*),
 - het bevestigingsbeugeltje (5) van de startmotor-smeerleiding op de waterpomp (sommige uitvoeringen).

1115

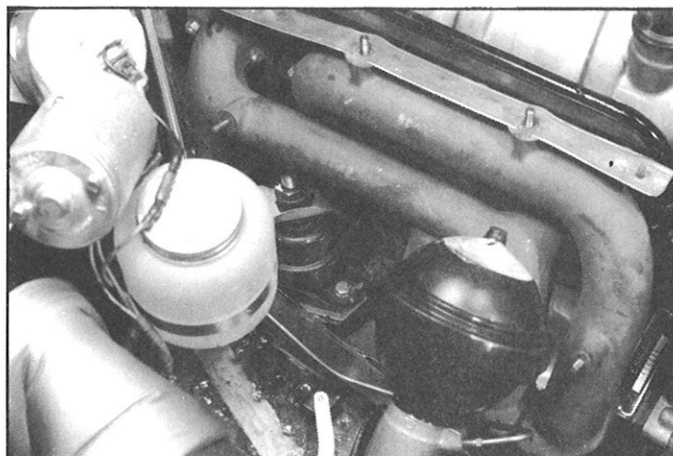

7. Maak de draad los van het temperaturelement op het waterpompdekseel.
8. Verwijder:
 - de retourleiding (1) van de centrifugaalregelaar,
 - de onderste aanzuigleiding van de pomp,
 - de smeerleiding (8) voor de kleptuimelaars,
 - de riemspanner voor de hogedrukpomp aan de waterpomp.
9. Verwijder:
 - de rechter voorveerbol,
 - de beschermplaat van de uitlaat.
10. Losmaken:
 - de uitlaatspruitstukken,
 - de rubberslang van het waterpijpje op de cilinderkop.

1349

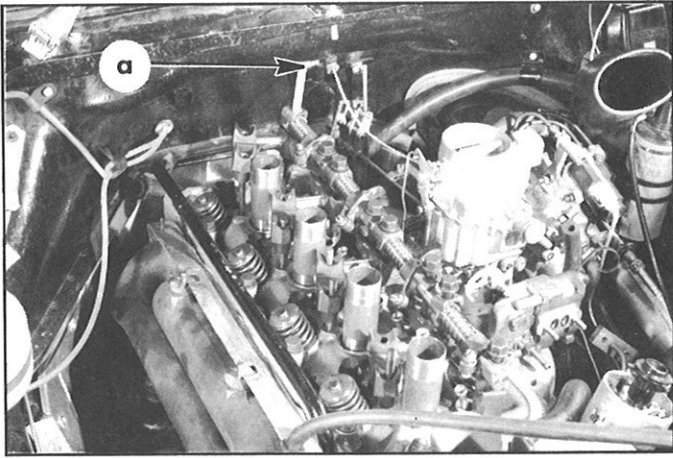

11. Losmaken:
- het kleppendecksel met pakking,
 - de bougies,
 - de rubberringen van de bougieschachten en de dekseltjes.

12. Demonteer de cilinderbouten.
Demonteer de in- en uitlaatuimelaarassen.

OPMERKING: Om de achterste bout van de inlaatuimelaar te verwijderen neemt men het rubber dopje in de motornis weg. Knip een gat in het vilt en verwijder de bout door dit gat "a".

Verwijder de klepstoterstangen (teken aan waar ze gemonteerd waren).

OPMERKING: Om de klepstoterstang van de uitlaat van de 4e cilinder te kunnen verwijderen, moet men de cilinderkop aan één zijde een beetje oplichten.

1156

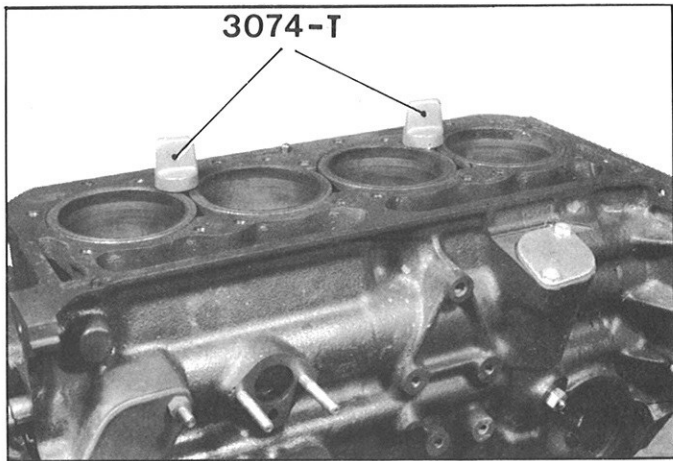

13. Verwijder de kop en de koppakking. (Let op de centreerbusjes).
Houd de cilinderbussen vast met de 2 schroeven 3074-T.

14. Demontage van de cilinderkop onderdelen.

- a) Demonteer de verwarmings slang (6) voor het inlaatspruitstuk.
- b) Demonteer de waterpomp (1) en het deksel (2) van de waterpomp.
 - het inlaatspruitstuk (5),
 - het uitlaatspruitstuk (5),
 - de verwarmingspijp (3) en de beschermplaat (4) van de uitlaat,
 - zonodig de tapeinden van de in- en uitlaatspruitstukken en het waterpompedeksel.

1344

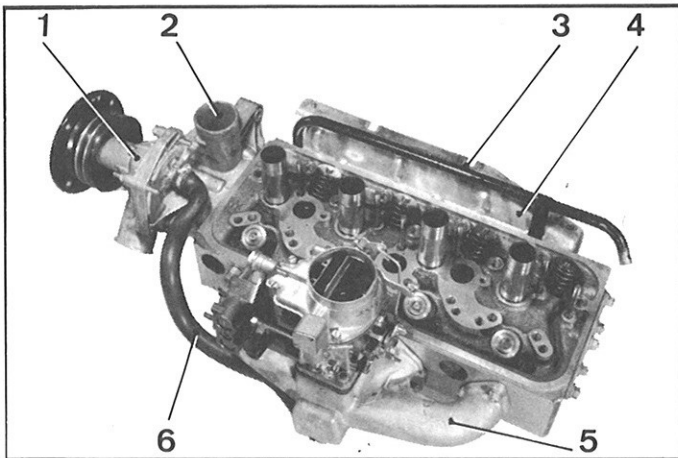

BELANGRIJK: *Er zijn twee soorten koppakkingen die behoren bij twee soorten cilindervoetpakkingen. Pakking met ronde openingen, te monteren met overmaat voetpakkingen. Pakking met ovale openingen, te monteren met normale voetpakkingen. Bij vervangen van een koppakking moet steeds een van hetzelfde type worden gemonteerd als die welke bij demontage werd aangetroffen.*

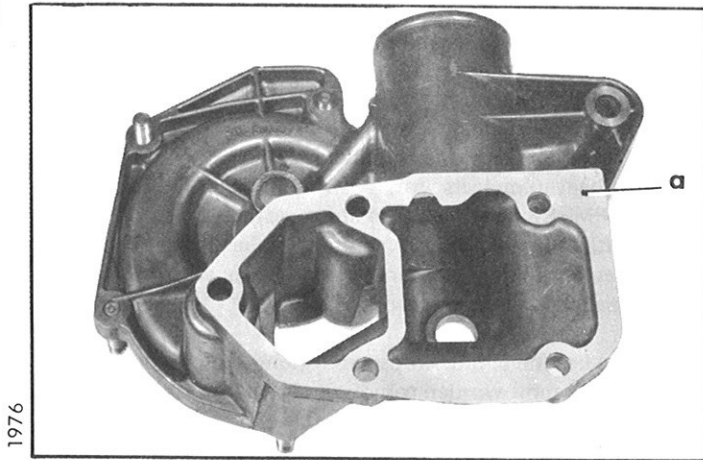

1976

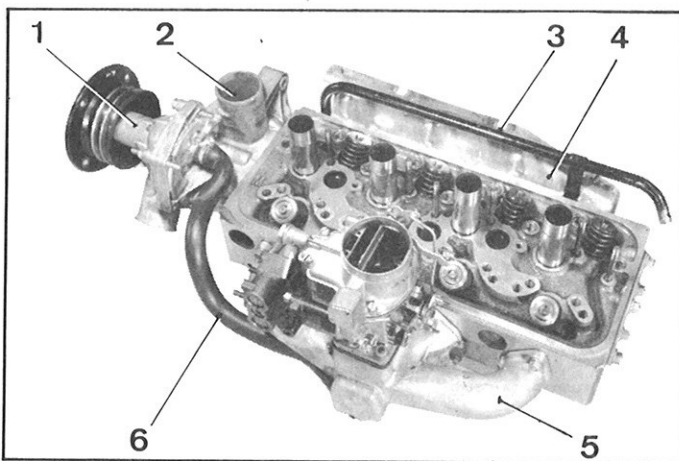

1344

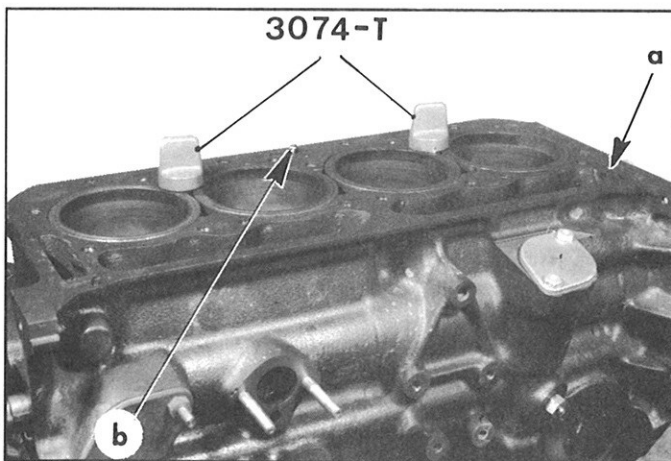

Manuel 583-2

1156

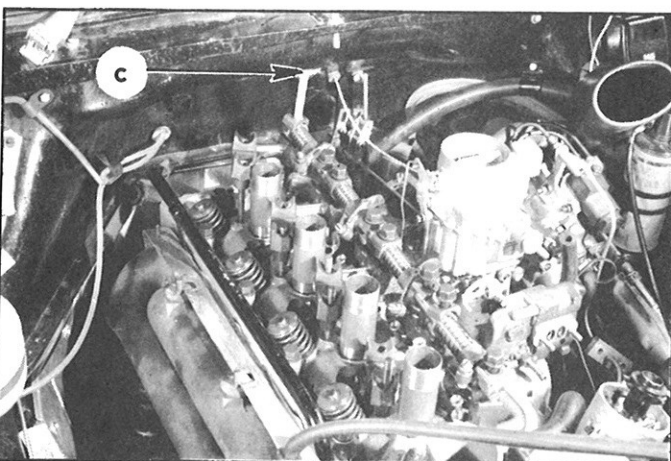

1349

MONTAGE.

15. Montage van de cilinderkop onderdelen:

- a) Monteer de tapeinden van de in- en uitlaatspruitstukken, ingesmeerd met "Loctite" No. GX 0145901 A en het waterpompdeksel, indien deze werden verwijderd.
- b) Monteer het deksel (2) van de waterpomp met de pakking (let op de montagerichting, zie hoek "a" van de pakking), de waterpomp (1) met de pakking, (speciale moeren Ø 8, sleutelwijdte 12), (pakkingen droog monteren).
- c) Monteer:
 - het uitlaatspruitstuk; monteer de moeren zonder ze vast te draaien (platte ring),
 - de verwarmingspijp (3) met de pakking,
 - de beschermplaat (4),
 - het inlaatspruitstuk (5) met pakkingen.
 Sluit de verwarmings slang (6) aan tussen het inlaatspruitstuk en het waterpompdeksel; draai de bevestigingsklemmen vast.

16. Verwijder de bouten 3073-T voor bevestiging van de cilinderbussen.

17. Plaats de cilinderkop:

Monteer de koppakking en centreer de pakking op de twee paspennen "a" en "b".
Monteer de cilinderkop en gelijktijdig de uitlaatklepstoterstang van de 4e cilinder.

OPMERKING: Als de cilinderkop op zijn plaats is, kan deze klepstoterstang niet meer worden gemonteerd.

18. Monteer de andere klepstoterstangen op de plaats waar ze bij demontage werden aangetroffen (de uitlaatklepstoterstangen zijn het langst).

19. Monteer de inlaat-tuimelaaras met de steunen en de bevestigingsbouten voor de kop.

OPMERKING: Om de inlaat-tuimelaaras op zijn plaats te brengen, moet men de kop van de achterste bevestigingsbout door het gemaakte gat in de motorruimte steken bij "c"; breng de bouten achtereenvolgens aan zonder ze vast te draaien.

Plaats de rubber pakkingen tussen de steunen van de as en de cilinderkop en de bevestigingsbouten van de cilinderkop.

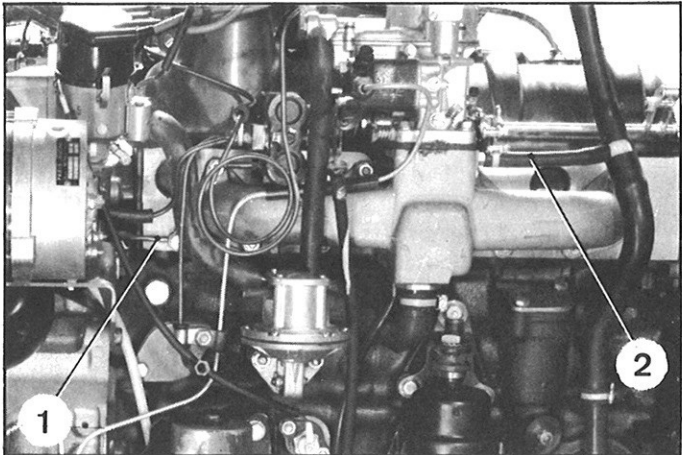
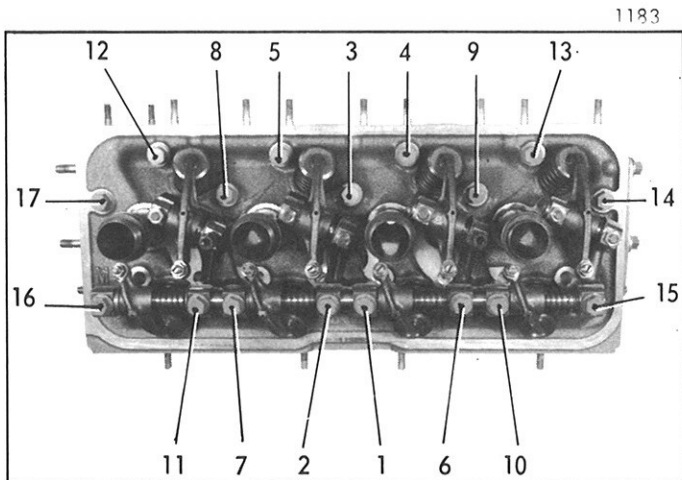

20. Monteer de uitlaat-tuimelaarassen; *let er op dat de olie gaatjes omlaag gekeerd zijn en naar de kleppen toe gericht.*

Plaats de steunen.

Draai de moeren op de tapeinden voor bevestiging van de uitlaat-tuimelaars vast.

OPMERKING: De achterste bevestigingsmoeren van de uitlaattuimelaarassen van de 1e en 3e cilinder zijn vervangen door bouten met holle kop, waarmee de kleppendeckels worden bevestigd.

21. De kortste cilinderkopbouten (lengte onder de kop 114,5 mm) worden gemonteerd met een ringetje onder de kop.

Monteer de bevestigingsbouten van de cilinderkop en zet ze vast met de sleutel 2471-T,
eerste maal met 3 kgm,
tweede maal met 6 kgm.

Houd de hiernaast opgegeven volgorde aan.

Overtuig u tijdens het vastdraaien ervan dat de klepstoterstangen goed in de holten van de stelschroeven zitten.

OPMERKING: Nadat de wagen 1000 km heeft gereden, moeten de bouten worden nagetrokken.

Vastzetten bij koude motor.

Men moet beslist als volgt handelen:

1e — Draai de bouten een voor een aan volgens de opgegeven volgorde,

2e — Draai elke bout een slag los.

Zet ze daarna vast met 6 kgm (sleutel 2471-T), (momentsleutel).

22. Monteer:

- de uitlaatspruitstukken en de uitlaatpijpen aan de spruitstukken. De moeren zijn vanaf de onderzijde bereikbaar met sleutel 2431-T.
- Zet de spruitstukmoeren vast.
- Monteer de verwarmingsslang. Zet de klemband vast.

23. Monteer:

- de beschermplaat van de uitlaat (platte ringen),
- de rechter voorveerbol.

24. Bevestig:

- de smerleiding (1) aan de cilinderkop (met dubbele pakkingring),
- het carterontluchtingslangetje (2) aan het inlaatspruitstuk,
- de onderste aanzuigslang aan de waterpomp,
- het draadje aan het temperatuurelement.

Monteer de riemspanner voor de hogedrukpomp aan de waterpomp (met plaat en kartelring).

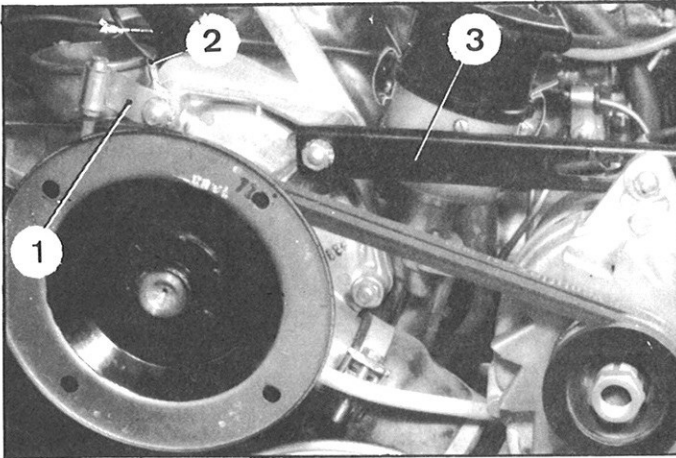

25. Monteer:
- de massadraad (2) aan de waterpomp,
 - de bevestigingsbeugel (1) van de startmotor-smeerleiding aan het waterpompdeksel (sommige uitvoeringen),
 - het gewrichtasje van de centrifugaalregelaar (*hydraulique*).
26. Indien de cilinderkop, het waterpompdeksel of de waterpomp werden vervangen, moeten de poelies opnieuw worden uitgelijnd.
27. Monteer de wisselstroom-dynamoriemen.
28. Bevestig:
- de riemspanner (3) voor de wisselstroomdynamo aan de waterpomp,
 - de toevoerleiding van de centrifugaalregelaar (*hydraulique*),
 - de leidingbundel en de retourleiding aan de koppelingsregelaar (*hydraulique*),
 - de waterslang aan de waterpomp,
 - het gasstangetje, de chokekabel en de benzineleiding aan de carburateur.
29. Monteer:
- de ventilateur, zet de bouten vast met 0,9 tot 1 kgm.,
 - de radiatorsteun,
 - de steun voor het uitlichten van de motor, de massakabel van de accu,
 - de leiding tussen versneld stationair en de centrifugaalregelaar (*hydraulique*).

1260

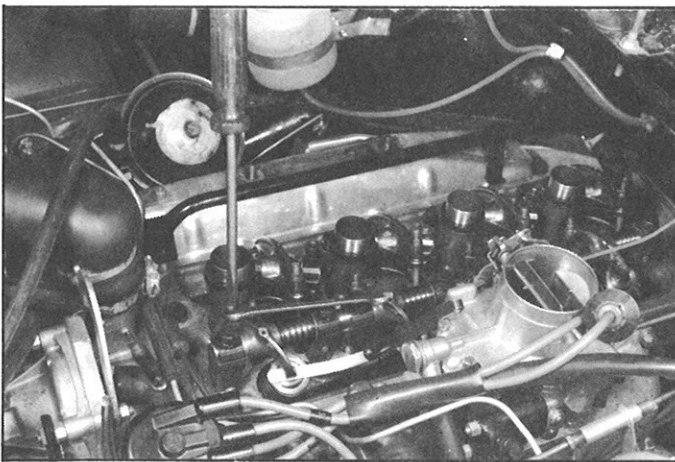

30. Stel de kleptuimelaars af.
31. Monteer de dekseltjes en de rubber pakkingringen op de bougiekokers. Monteer het kleppendeksel met de pakking. Zet de bouten vast (koperen ringetjes).
32. Monteer de bougies.
33. Monteer de verdelerkap en sluit de bougiekabels aan.
34. Monteer het luchtfilter, draai de klembanden vast.
35. Druk het rubberstopje in het motorcompartiment.
36. Vul de radiator, open de verwarmingskraan.

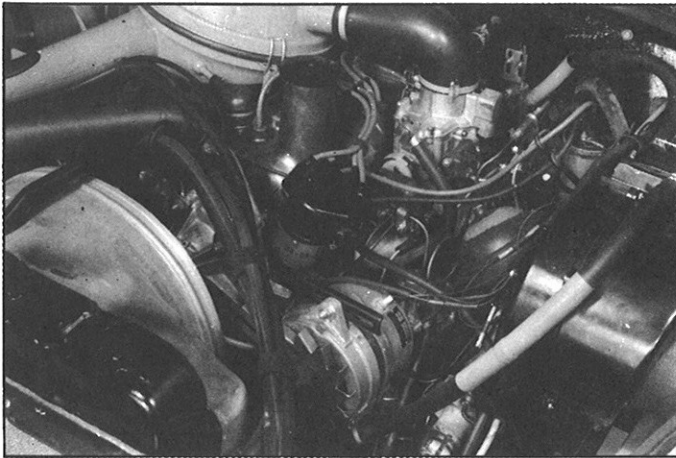

37. Sluit de accukabels aan.
38. Start de motor.
39. Breng het hydraulisch systeem onder druk.
Controleer de leidingen op lekkage.
40. Ontlucht de centrifugaalregelaar en de remmen
(*hydraulique*).
41. Stel het of de stationaire toerentallen af.

VERWIJDEREN VAN EEN CILINDERKOP OF KOPPAKKING.

D. IE WAGENS ALLE TYPE

5917

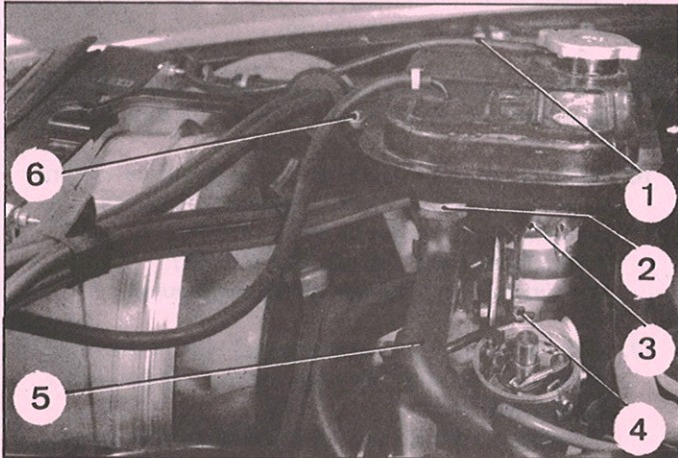

VERWIJDEREN.

1. Tap het koelsysteem af. Vang het water op daar dit antivries bevat.
2. Maak de massakabel van de accu los.
3. Draai de ontlastschroef van de H.D. regelaar los en zet de wagen in de *laagste stand*.
4. **Verwijder het inlaatspruitstuk.**
5. Verwijder de bougiekabels van de bougies en verwijder stroomverdelerkap met kabels. Verwijder de rotor uit voorzorg.

5871

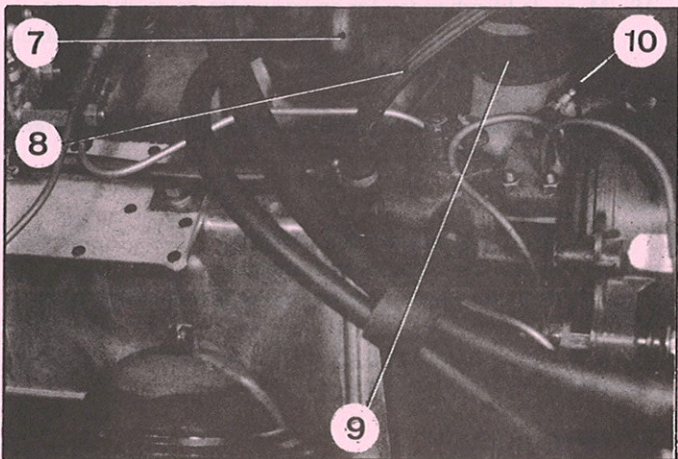

6. **Verwijder het expansievat:**
Maak de klemband (2) los en neem slangen (1) en (5) los van het expansievat.
Verwijder het expansievat zonder de verbindingsslang met de radiator los te nemen.
7. Verwijder de bovenste terugstroomslang (9) en de verwarmingsslang (7) van de stalen leiding op de cilinderkop.
Neem de retourleidingen (8) en (10) los van de centrifugaalreguleur (*hydraulique*).
Verwijder de massakabel van de accu, de waterpomp en de steun van de radiator.
Verwijder het hijssoog van de motor en de ventilateur.
8. Draai de bevestigingsbouten van de dynamo en de riemspanner los. Verwijder de bevestigingsmoer van de riemspanner op de waterpomp en verwijder de riemen van de waterpomp.

5837

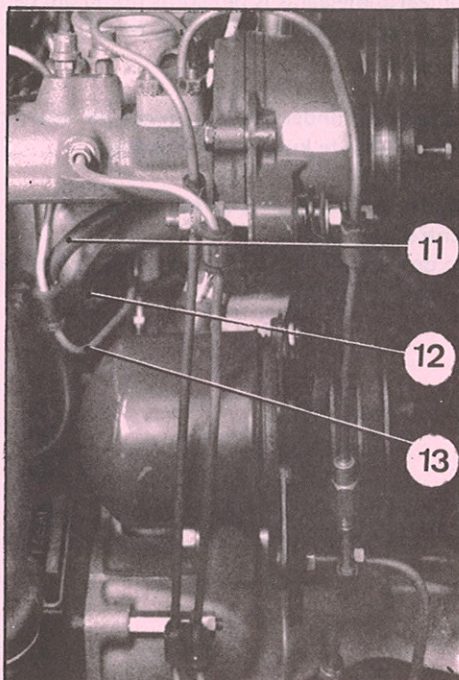

9. Verwijder de bevestigingsmoer van de kabelklem van de startmotor op de waterpomp.
Maak de + kabelschoen van de accu los en verwijder de startkabel onder de waterpomppoelie door.
10. Verwijder de bevestigingsmoer van de H.D. pompriemspanner op de waterpomp. Verwijder de moer aan de regelaarzijde en verwijder de spanner van de waterpomp.
11. Verwijder de bevestigingsmoeren van de riemspanner van de riemspanner van de centrifugaalregelaar en verwijder de scharnierende as van de reguleur (let op de stelringen).
Verwijder de reguleur naar de rechterzijde (*hydraulique*).
12. Verwijder de bevestigingsmoeren (12) van de voedingsleiding (13) van de frictiecilinder en van de startkabel op de cilinderkop.
Verwijder de startkabel.
Verwijder de leiding (13) uit voorzorg.

Manuel 583-2

5931

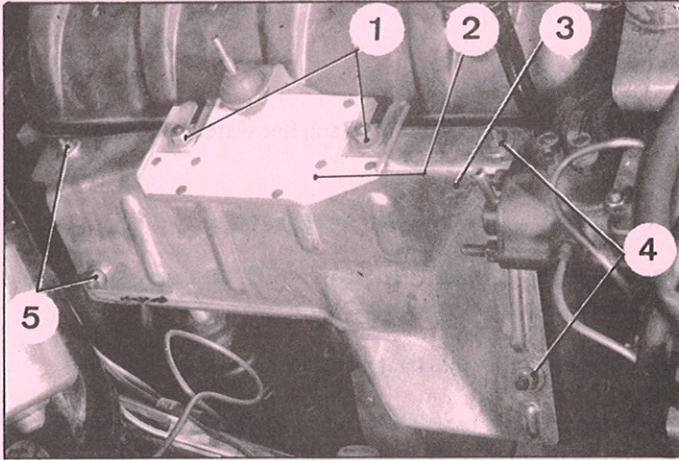

5932

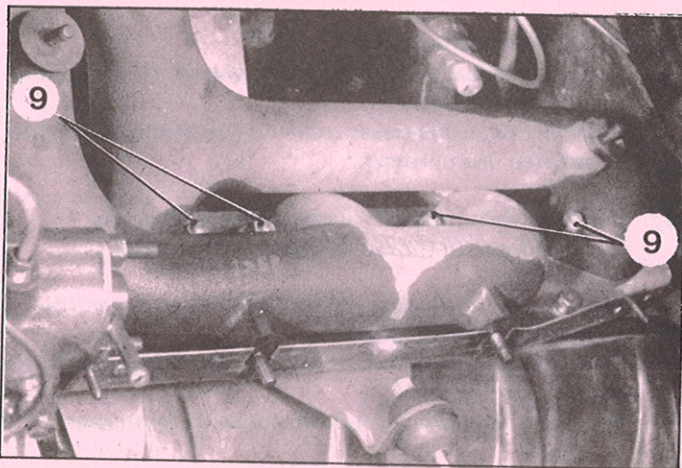

5798

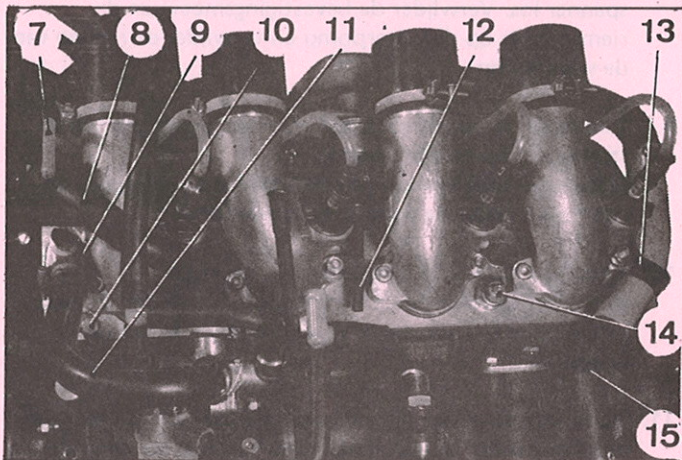

5933

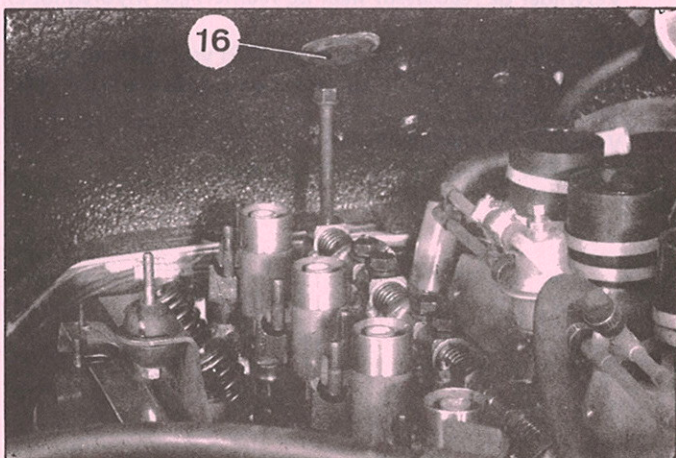

13. Verwijder de voorveerbollen.

14. Verwijder de moeren (1), het scherm (2), de moeren (4) en (5) en het uitlaatscherm (3).

15. Verwijder de bevestigingsmoeren (6) van het uitlaatspruitstuk en neem het spruitstuk van de cilinderkop.

16. Neem de slangen (11) en (8) los van het extra stationair luchtcircuit van het waterpompdeksel en van de temperatuursonde (9) op de cilinderkop. Verwijder de slang (15) van de klem (13). Verwijder de aanzuigslang van de waterpomp.

17. Maak de electronische dradenbundel los van de sonde (9) en van de injecteurs. *Merk de richting afgeschuinde kantjes met verf.* Verwijder de draden van het koudstartthermocontact (14).

18. Maak de klembanden los en verwijder de voedings- en retour-benzineleidingen van de voorste brandstofgallerei (7) en de stalen leiding (12).

19. Verwijder de verbindingbout (10) van de kleptuimelaarsmeerolieleiding.

20. Verwijder:

- het kleppendeksel met pakking.
- de isolatiebusjes en de bougies.
- de pakkingen van de bougieschachten en de dopjes.

21. Verwijder de kopbouten geheel. Verwijder de tuimelaarsassen en de stoterstangen.

OPMERKINGEN:

I Voor het verwijderen van de achterste bout van de inlaattuimelaaras is het soms nodig om de rubber dop (16) los te nemen en het vilt ter plaatse weg te snijden.

II Licht de cilinderkop iets op om de stoterstang van de 4e cilinder te kunnen verwijderen.

22. Verwijder de cilinderkop en het uitlaatspruitstuk (let op de centreerpennetjes). Neem de koppakking weg en houdt de cilinderbussen op hun plaats (bout 3074-T).

5941

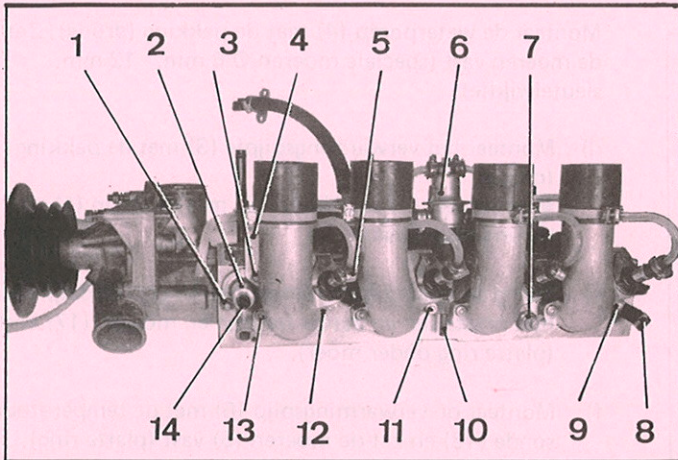

5940

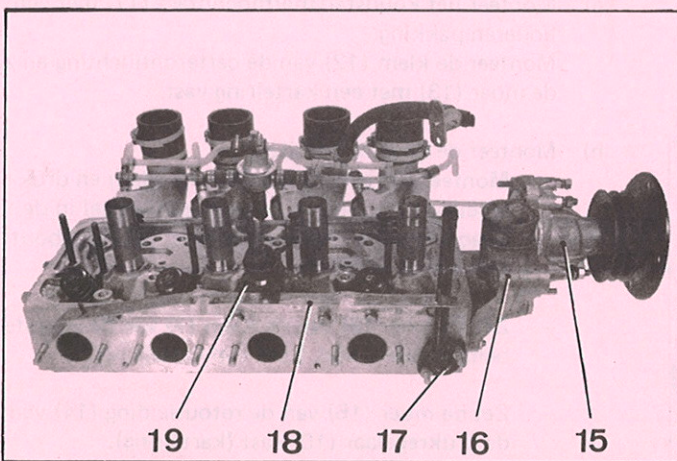

5809

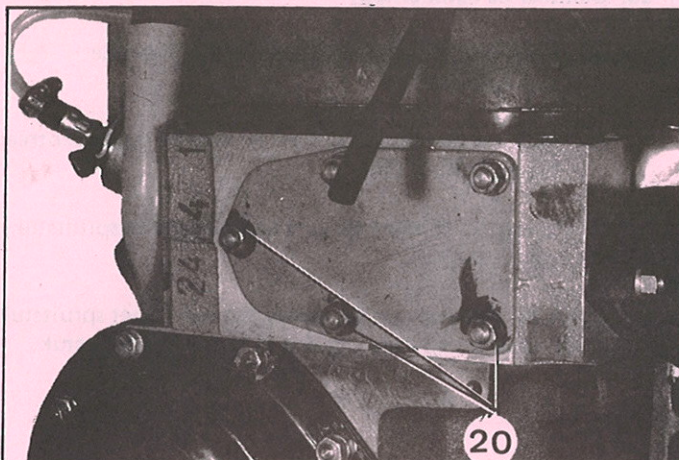

1976

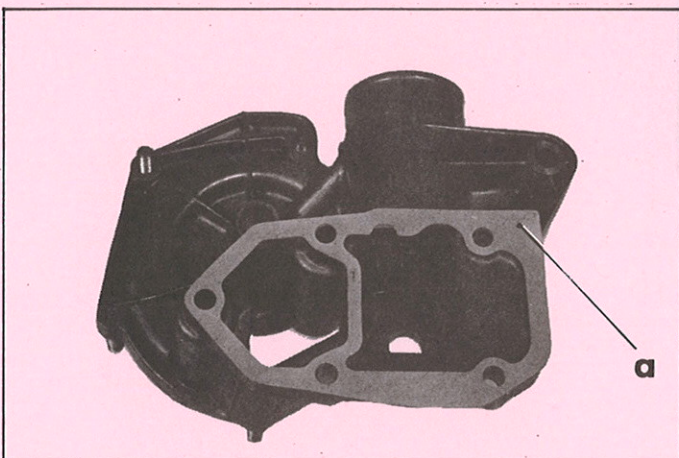

23. Demonteer de cilinderkop:

- a) Verwijder benzinegalerij
 - Verwijder de bevestigingsmoer (11) van de retourleiding (10) van de drukregelaar (6).
 - Verwijder de bevestigingsmoer (3) van de klem (4) van de voorste benzinegalerij.
 - Verwijder de klemband (5) van de galerij op de injecteurs.
 - Verwijder het geheel van benzinegalerij en drukregelaar.
- b) Verwijder:
 - de moeren (1) en de warmwateraansluiting (2) met de temperatuurssonde (14).
 - het koudstartthermocontact (7).
- c) Verwijder de inlaatpijpen:
 - Verwijder de moer (9) en de klem (8) van de carterontluchting op het motorcarter.
 - Verwijder de moeren (12) en de bevestigingsbouten (13) van de inlaatpijpen.
 - Verwijder de pijpen met hun pakking.
- d) Verwijder waterpomp (15) met deksel (16).
- e) Verwijder het uitlaatscherm (18), de inlaatspruitstuksteun (19) en de verwarmingsbuis (17).
- f) Verwijder de cilinderkopplaat achter en zonodig de tapeinden.
- g) Reinig de onderdelen.

MONTAGE.

24. Montage van de cilinderkop:

- a) Monteer de cilinderkopplaat achter met een nieuwe pakking (droog). Zet de moeren vast met een platte ring. De drie moeren (20) monteren met Masti-joint HD 37.
- b) Monteer de tapeinden. De spruitstuktapeinden worden vastgezet met Loctite No. GX 01 460 01 A.
- c) Monteer het waterpompdeksel (16) met de pakking (droog). Let bij de montage op de punt "a" van de pakking. Zet de moeren vast.

Manuel 583-2

5940

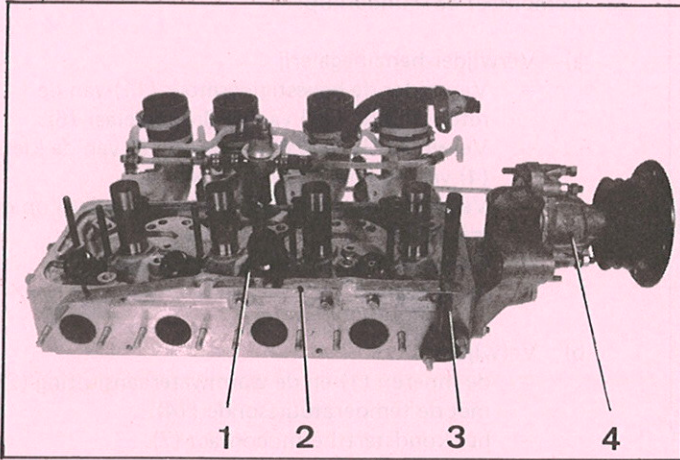

Monteer de waterpomp (4) met de pakking (droog). Zet de moeren vast (speciale moeren \varnothing 8 mm. - 12 mm. sleutelwijdte).

- d) Monteer het verwarmingspijpje (3) met de pakking (droog).
Monteer het uitlaatscherm (2) met de steun (1) van het inlaatspruitstuk.
- e) Breng de inlaatpijpen met de pakkingen (droog) op hun plaats aan en zet de bouten en moeren (17) vast (platte ring onder moer).
- f) Monteer de verwarmingspijp (6) met de temperatuurs-sonde (18) en zet de moeren (5) vast (platte ring).
- g) Monteer het koudstartthermocontact (11) met een koperen pakking.
Monteer de klem (12) van de carterontluchting en zet de moer (13) met een kartelring vast.

5941

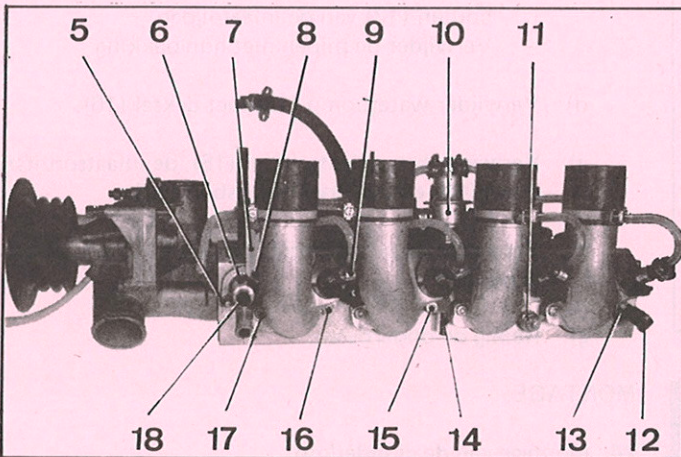

- h) Monteer de benzinegalerijen:
 - Monteer het geheel van benzinegalerij en drukregelaar (10). Schuif de leidingen geheel in de injecteurs en zet de klembanden (9) vast (bout naar voren gericht).
 - Zet de moer (8) van de klem (7) van de voorste benzinegalerij vast (met een kartelring).
 - Zet de moer (15) van de retourleiding (14) van de drukregelaar (10) vast (kartelring).

25. Monteer de cilinderkop:

- a) Verwijder de blokkenbouten 3074-T van de cilinderbussen.
- b) Monteer de koppakking en let daarbij op de centreerbusjes (19) en (20).
- c) Breng de cilinderkop voorzien van uitlaatspruitstukpakkingen aan.

Breng de uitlaatspruitstuktapeinden aan in het spruitstuk en de waterpomp-aanzuigslang in het verbindingsstuk.

5939

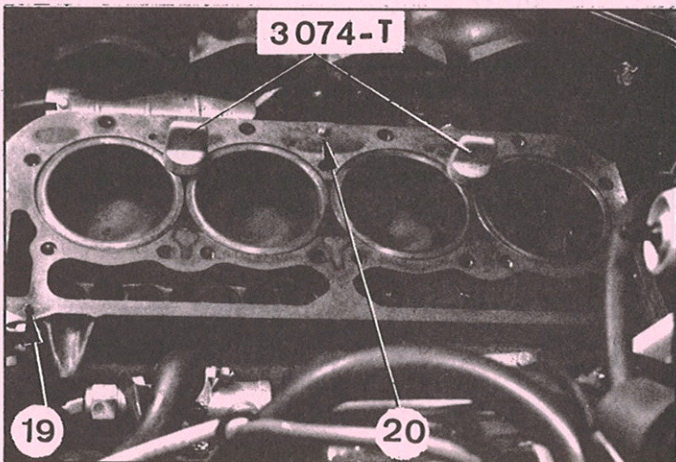

5965

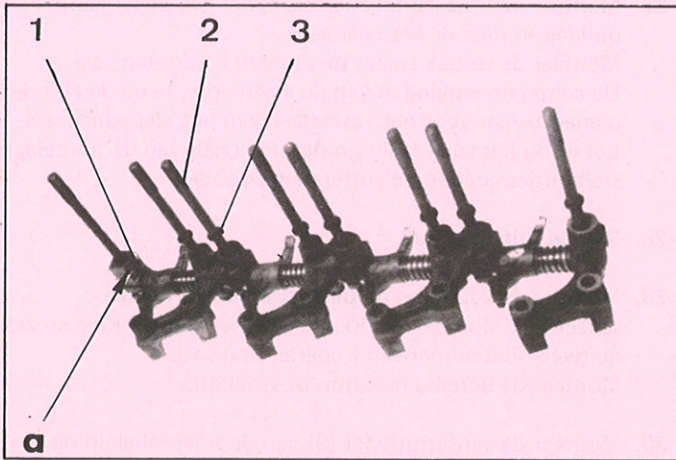

- d) Monteer de uitlaatstoterstang van de 4e cilinder. Licht hiertoe indien nodig de achterzijde van de cilinderkop op.
- e) Centreer de cilinder op de twee centreerpennetjes. Breng met de hand alle kopbouten aan uitlaatzijde aan.
- f) Monteer de stoterstangen (de uitlaatstoterstangen zijn het langst).
- g) Monteer de O-ringen (3) tussen de tujmelaarassteunen en de cilinderkop op de bouten (2), met uitzondering van de voorste bout. Monteer het geheel van inlaattuimelaaras met steunen. Let op de richting van de voorste steun (1); het afgeschuinde gedeelte moet gekeerd worden naar de inlaatstoterstang van de 1e cilinder.

5933

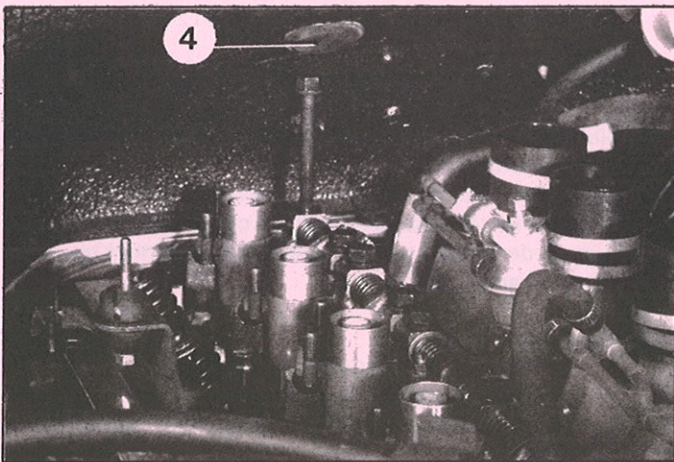

OPMERKING: Verwijder zonnodig de rubber dop (4) om de achterste bout aan te brengen.

Monteer de bouten van de inlaattuimelaaras. Vermijd het scheefdrukken van de steunringen van de veren en tuimelaars wat beschadiging van de as ten gevolge zou kunnen hebben. Let erop dat de kogels van tuimelaar-stelboutjes goed in de stoterstangen vallen.

26. Kopbouten aanhalen:

- 1e maal met 3 kgm.
- 2e maal met 6-6,5 kgm.

Let op de aangegeven volgorde en gebruik hierbij een momentsleutel (2471-T).

1183

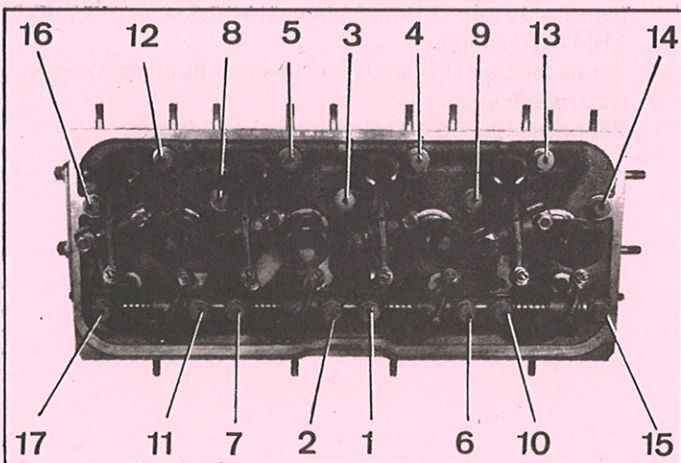

OPMERKING: Wanneer de wagen 1000 km. heeft afgelegd moeten de kopbouten opnieuw worden vastgezet:

- Bouten bij koude motor vastzetten.
- Draai de bouten een voor een vast.
- Draai daarna elke bout weer los.
- Zet ze tenslotte vast met 6 kgm (momentsleutel 2471-T).

Manuel 583-2

5798

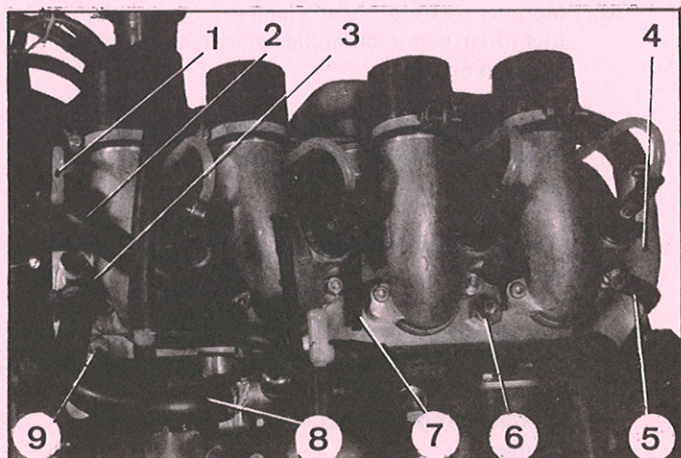

27. Monteer de uitlaattuimelaarassen met het smeergaatje omlaag en naar de klep gekeerd. Monteer de ruiters en zet de moeren en bouten vast. De achterste tapeinden van de assen voor 1e en 3e cilinder dienen tevens voor het vastzetten van het kleppendecksel. Let er bij het vastzetten op dat de kogels van de tuimelaarstelboutjes goed in de stoterstangen vallen.

28. Stel de tuimelaars af.

29. Monteer de kapjes en de pakkingen op de bougieschachten. Monteer het kleppendecksel met pakking en zet de twee bouten met een koperen ring vast. Monteer de bougies met hun isolatiekous.

30. Monteer de aansluitnippel (9) van de smeerolieleiding van de tuimelaars (dubbele koperen pakking).

31. Sluit de voedings- en retourleiding aan de voorste benzinegalerij en aan de stalen leiding (7) aan en zet de klembanden vast. Bevestig de slang (8) op de wateraansluiting van de temperatuursonde (3) en zet de klemband vast. Monteer de klemband (5) van de slang (4).

5837

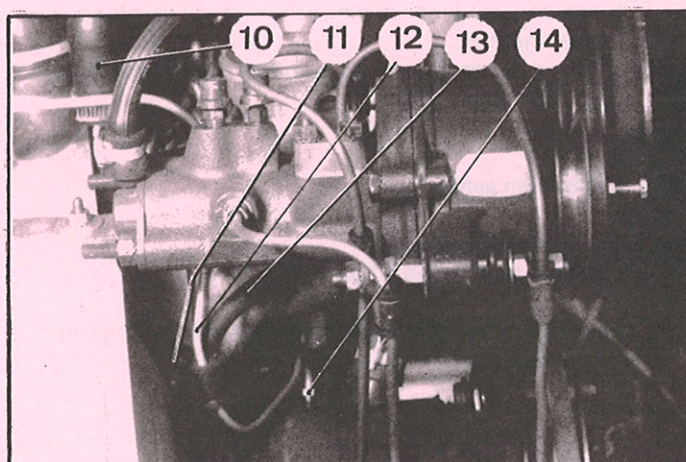

32. Sluit de electronische dradenbundel aan op het koudstartthermocontact (6).

Sluit de electronische dradenbundel aan op de injecteurs en de temperatuursonde (3) op de cilinderkop. (Let op de richting van de bij demontage gemerkte schuine kantjes (§ 17).

33. Monteer:

- de slang (2) aan het waterpompdeksel,
- de aanzuigslang aan de waterpomp,
- de verwarmings slang (10) aan de stalen leiding op de cilinderkop.

Zet de klembanden vast. Monteer de slang op de waterpomp.

34. Monteer de startkabel (13).

Monteer de voedingsleiding (12) van de frictiecilinder en het aansluitstuk (14) met een nieuwe pakking, gedrenkt in LHM (*hydraulique*).

Zet de moeren (11) en de klemmen op de cilinderkop en waterpomp vast.

Zet het aansluitstuk (14) vast met 0,8-0,9 kgm.

5932

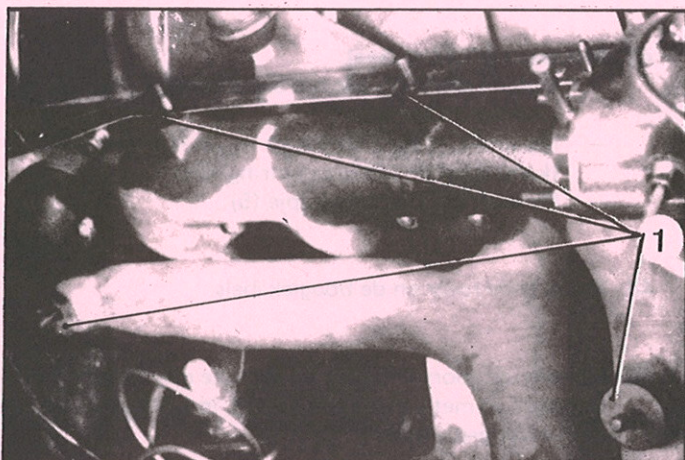

35. Zet de speciale moeren (\varnothing 8-12 mm sleutelwijdte) van het uitlaatspruitstuk vast (platte ring).

36. Monteer het uitlaatscherm (2) en controleer of de steunringen (1) op hun plaats liggen. Zet de moeren (4), (5) en (6) vast (platte en kartelring). Monteer het scherm (3) onder de moeren (5).

37. Monteer:
 - de riem en de scharnieras van de centrifugaal regelaar (*hydraulique*),
 - de dynamoriemen.

OPMERKINGEN: Controleer het in lijn liggen van de poelies na demontage van de cilinderkop, de waterpomp of waterpompdeksel.

5931

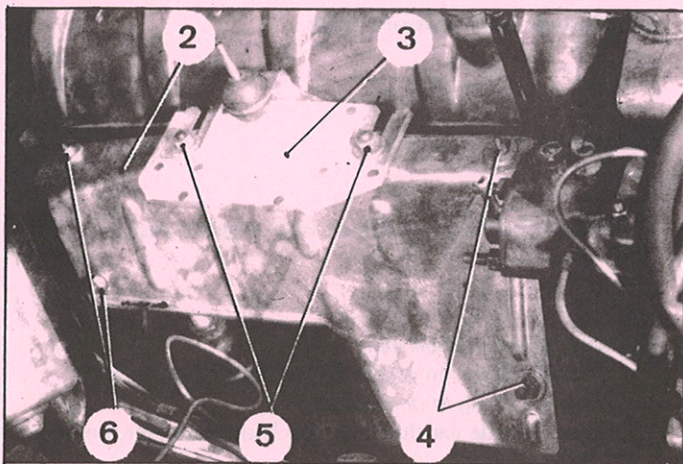

38. Monteer de riemspanner van de H.D. pomp aan de waterpomp (plaatje en kartelring onder moer). Monteer de dynamoriemspanner aan de waterpomp (kartelring onder moer).

39. Span de riemen. Zet de moeren en bouten vast van:
 - de dynamoriemspanner,
 - de dynamo bevestigingsklemmen,
 - riemspanner en klemmen van de hydraulische leidingen op de riemspanner van de centrifugaal regelaar (*hydraulique*),
 - scharnieras van de centrifugaal regelaar (*hydraulique*)

Manuel 583-2

5878

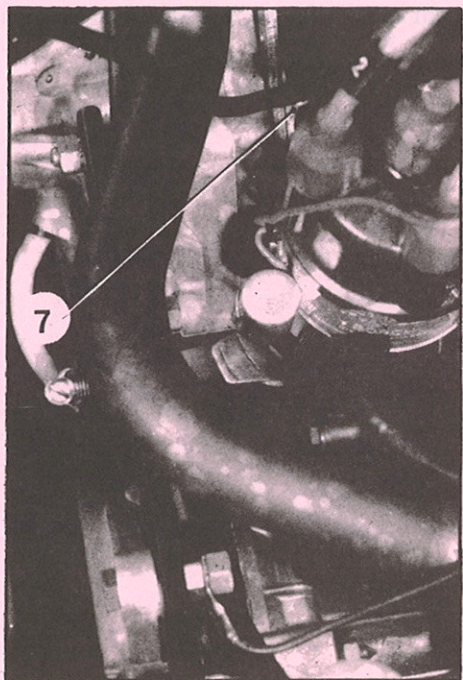

40. Sluit de retourleiding of de centrifugaal regelaar aan (*hydraulique*).

41. Monteer:
 - de ventilateur; bouten vastzetten met 1 kgm.,
 - de radiatorsteun (contactring),
 - het motorhijsoog en de -klem (7) van de accu (kartelring).
 - de bovenste waterslang.

5917

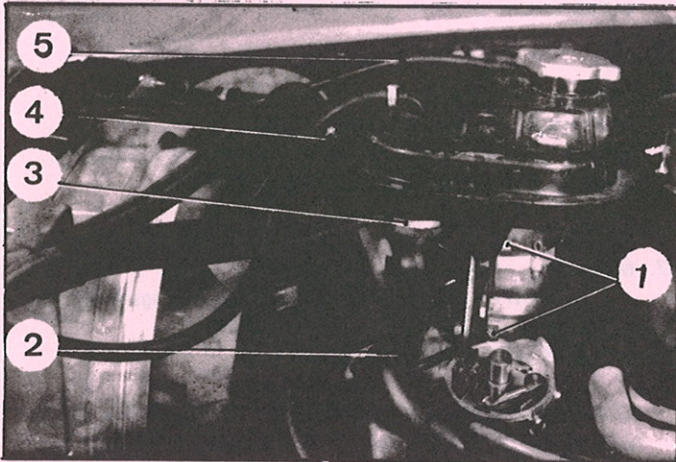
**42. Monteer het expansievat:**

- Sluit de slang (2) aan het expansievat aan en zet de klemband (3) vast.
- Monteer het expansievat en zet de moeren (1) (kartelring) en (4) (contactring) vast.
- Monteer het overlooppijpje (5).

43. Monteer de rotor en de bougiekabels.

- 44. Monteer de voorveerbollen en draai ze met de hand vast (monteer ze met een nieuwe O ring, in LHM gedrenkt, in de cilinder geplaatst).**

45. Monteer het inlaatspruitstuk.**46. Vul het koelsysteem.****47. Zet ontluchtschroef van de H.D. regelaar vast.****48. Sluit de accukabels aan.**

Start de motor en plaats de handbediening voor de hoogteregeling *in de rijstand*.

Controleer de aansluitingen op lekkage (water, benzine, LHM vloeistof).

49. Ontlucht de centrifugaal regelaar en de remmen.

ALLE TYPEN

VERVANGING VAN EEN INLAATTUIMELAARAS

1098

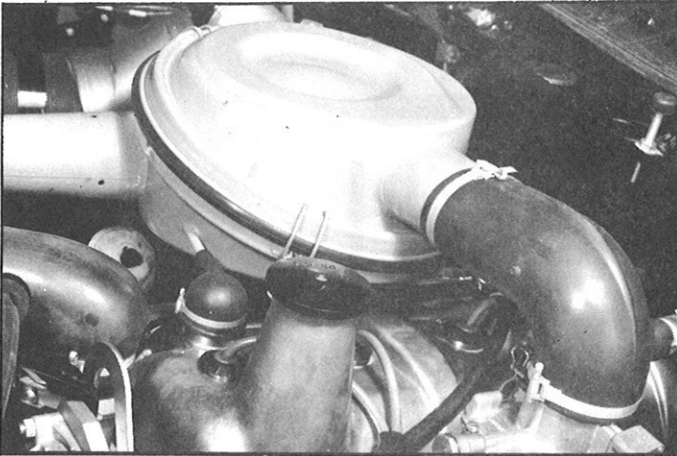

DEMONTAGE.

1. Tap de koelvloeistof en de smeerolie af (bewaar de koelvloeistof welke anti-vries bevat).
2. Maak de kabels los van de accu.
3. Maak de bougiekabels los.
4. Verwijder:
 - het luchtfilter met bijbehorende rubberslang,
 - het tuimelaardecksel met bijbehorende pakking.
5. Verwijder:
 - de moeren en tapeinden van de uitlaattuumelaarassen,
 - de bouten van de inlaattuumelaaras.

OPMERKING: Draai de rechter cilinderkopbouten niet los.

6. Verwijder:
 - de uitlaattuumelaarassen,
 - de inlaattuumelaarassen.

N.B.: Om de achterste inlaattuumelaarasbout te kunnen verwijderen moet men de rubberplug in de motornis verwijderen, het vilt wegsnijden en de bout door het gat (a) uitnemen.
7. Verwijder de onderdelen van de inlaattuumelaaras.
8. Maak de as inwendig schoon en controleer of de oliegaatjes niet verstopt zijn.

1349

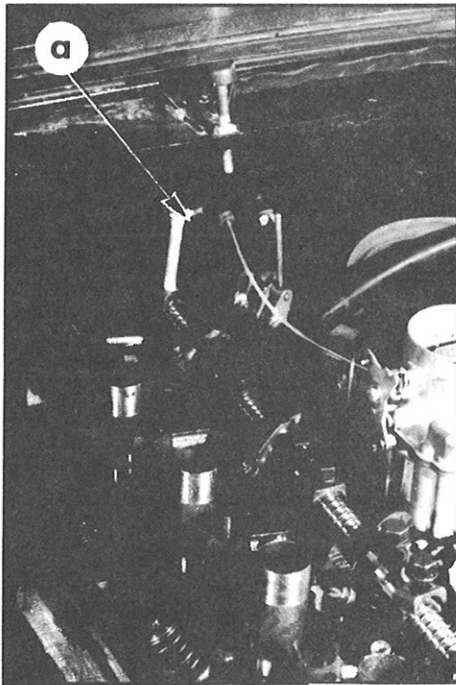

Manuel 583-2

1186

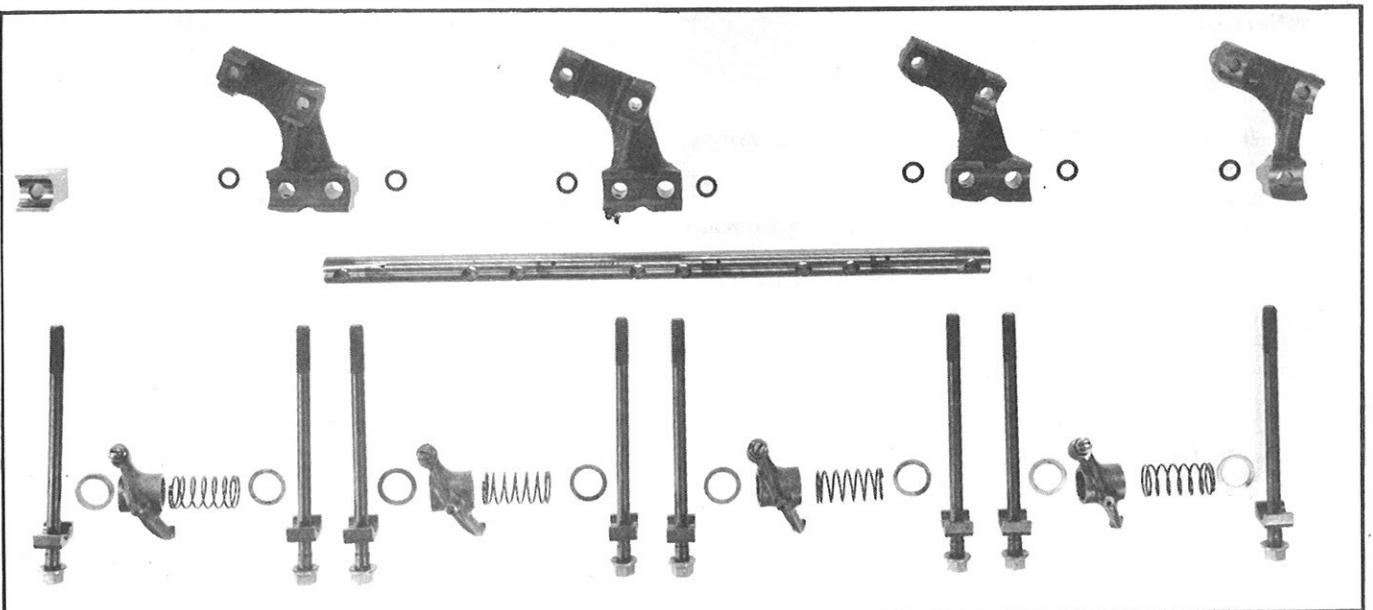

1186

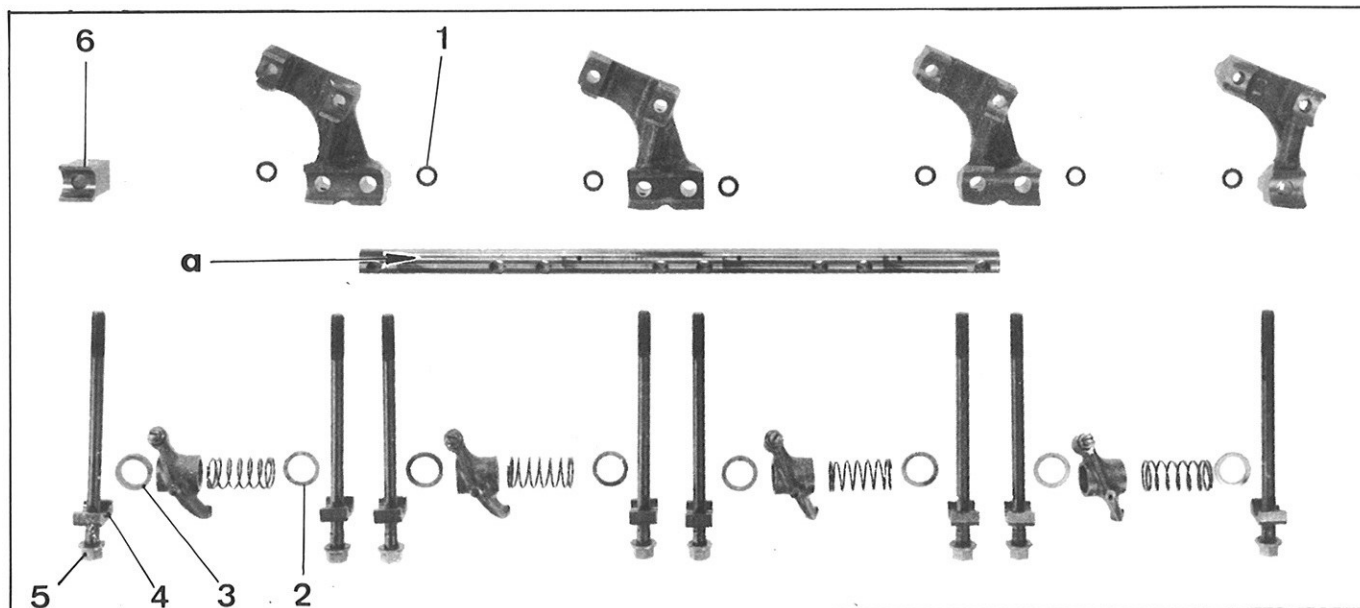

1349

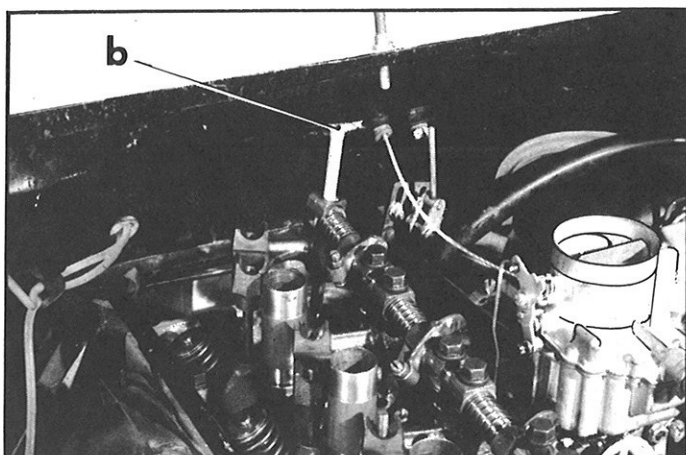

MONTAGE.

9. Opbouwen van de inlaattuimelaar.

Het voorste uiteinde van de tuimelaar is dat, waar het oliegaatje het dichtst bij gelegen is (a).

Begin de opbouw van deze kant.

Olie de as, draai hem zodanig dat de oliegaatjes omlaag en naar de kleppen gekeerd zijn, en monteer:

- 1 lange bout (5) met bijbehorende klem van de tuimelaar (4),
- 1 dikke ring (3),
- tuimelaar (zie foto voor de stand),
- 1 veer,
- 1 dunne ring (2)
- 1 lange bout.

Zet de montage in dezelfde volgorde voort (waarbij voor de overige cilinders de dikke ring (3) door een dunne ring (2) wordt vervangen).

Schuif de tuimelaarassteunen over de lange bouten. Breng de tuimelaarassteunen in de stand zoals deze in de figuur is aangegeven.

De voorste steun (6) is voorzien van een afschuiving welke naar de stoterstang gekeerd moet zijn, zodat deze kan passeren.

Monteer een O-ring (1) op de lange bouten, tussen de tuimelaarassteun en de cilinderkop (behalve op de voorste bout).

***ZEER BELANGRIJK:** Monteer de O-ring niet tussen de voorste steun (6) en de cilinderkop, waardoor de smering van de tuimelaarassen wordt onderbroken.*

10. Monteer de inlaattuimelaar.

N.B.: Om de inlaattuimelaar op zijn plaats te kunnen brengen steekt men de kop van de achterste bout door het gat (b) in het schutbord. Breng de bouten aan.

11. Breng de uitlaattuimelaarassen op hun plaats, waarbij het oliegaatje omlaag en naar de kleppen gekeerd moet zijn. Monteer de klemmen van de tuimelaar. Trek de moeren op de tapeinden van de uitlaattuimelaarassen aan met 2,2-2,8 kgm.

De tapeinden van de tuimelaarassen van de 1e en 3e cilinder zijn vervangen door bouten met een holle kop, waardoor ze eveneens voor de bevestiging van het tuimelaardekseel dienen.

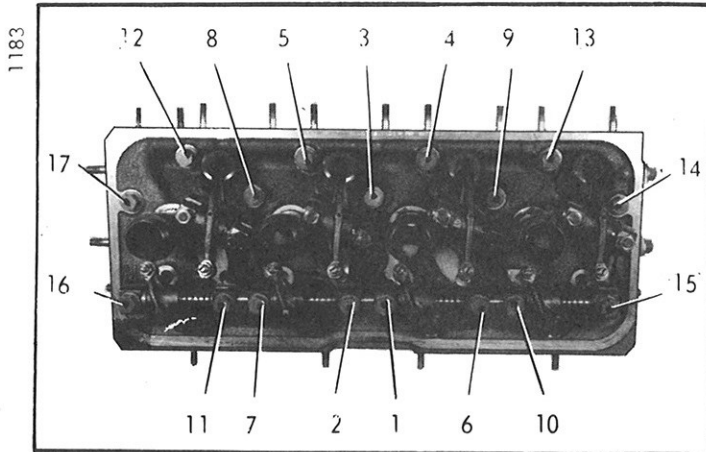

12. Draai de bevestigingsbouten van de cilinderkop los en trek ze vervolgens aan (momentsleutel 2471-T) met:
 - 3 kgm, vervolgens met 6 kgm.*Let op de aantrekvolgorde.*
 Let er tijdens het aantrekken op dat de tuimelaarboutjes goed in de stoterstang liggen.
 OPMERKING: Het is absoluut noodzakelijk de cilinderkopbouten opnieuw aan te halen, zodra de wagen 1000 km. gelopen heeft.
13. Stel de tuimelaars af.
14. Monteer het klepdeksel met pakking.
Zet de bouten vast met koperen pakkingringen.
15. Sluit de bougiekabels aan.
16. Monteer het luchtfilter en zet de slangklemmen vast.
17. Breng de rubberplug weer op zijn plaats in de motornis.
18. Vul de radiator, open de verwarmingskraan.
19. Sluit de accukabels aan.
20. Laat de motor enkele minuten draaien. Controleer het niveau van de radiator.

II. VERVANGING VAN EEN UITLAATTUIMELAARAS.

DEMONTAGE.

1. Verwijder het luchtfilter met aanzuigslang.
2. Maak de bougiekabels los.
3. Verwijder het klepdeksel met pakking.

4. Draai de bevestigingsbouten van de tuimelaaras los.
5. Neem de tuimelaaras met klemmen van de cilinderkop.
6. **Demontage van de tuimelaaras.**
Maak de as inwendig schoon en controleer of de oliegeatjes niet verstopt zijn.

OPMERKING: Om een steun te kunnen vervangen is demontage van de inlaattuimelaaras noodzakelijk.

MONTAGE.

7. **Opbouw van de tuimelaaras:**
Schuif op de as (*met oliegeatjes (a) naar beneden gekeerd*) van voren naar achteren:
 - een tuimelaar,
 - een veer,
 - een ring.

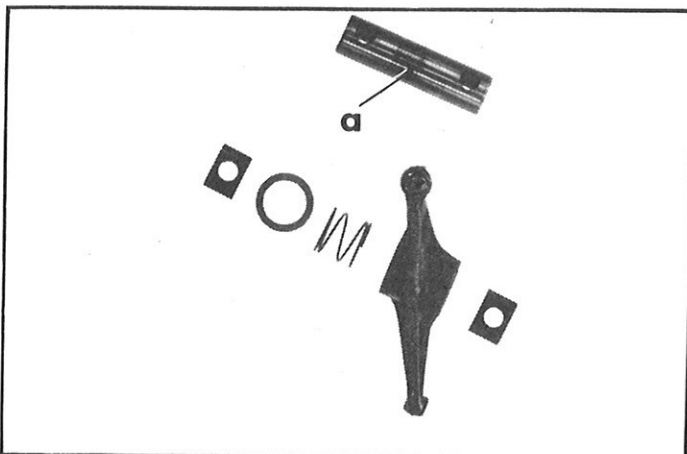

8. Plaats deze groep op de bijbehorende steun. Monteer de klemmen van de tuimelaaras, alsmede de moeren. Trek deze vast met 2,2–2,8 kgm.

N.B.: De achterste bevestigingsmoeren van de uitlaattuimelaarassen van de 1e en 3e cilinder zijn vervangen door bouten met van draad voorziene holle koppen voor de bevestiging van het kleppendecksel.

9. Stel de tuimelaars af.
10. Monteer het klepdeksel met pakking. Zet de bouten vast.
11. Sluit de bougiekabels aan.
12. Monteer het luchtfilter en de aanzuigslang. Zet de bevestigingsbouten en de slangklemmen vast.

III. VERVANGING VAN EEN KERNPLAATJE

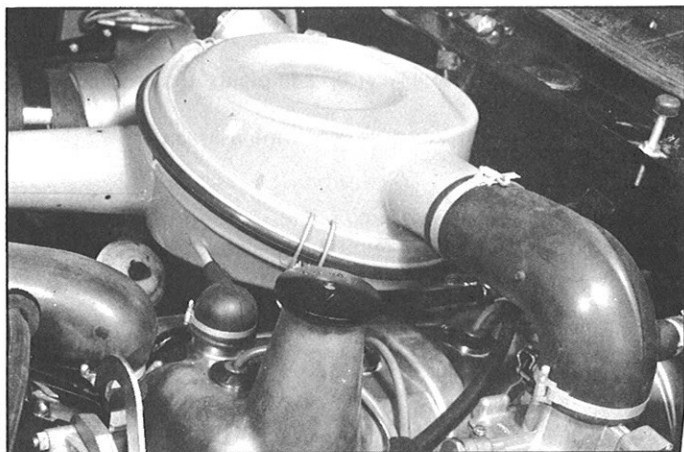

OPMERKING: Voor het vervangen van een kernplaatje (aan de zijde van het inlaatspruitstuk) moet de cilinderkop worden verwijderd.

VERWIJDEREN.

1. Tap het koelwater en de motorolie af (koelwater met antivries moet bewaard blijven).
2. Maak de accukabels bij de accu los.
3. Maak de bougiekabels los.
4. Verwijder:
 - het luchtfilter en de rubber slang.
 - het kleppendecksel met de pakking.
5. Verwijder de bouten van de inlaattuimelaaras en de cilinderkopbouten.
6. Verwijder:
 - de uitlaattuimelaaras,
 - de inlaattuimelaaras.

N.B.: Voor het verwijderen van de achterste bout van de inlaattuimelaaras moet de rubber afsluitplug uit het schutbord worden verwijderd; snijd een gat in de viltten bekleding en verwijder de bout via het gat (a).

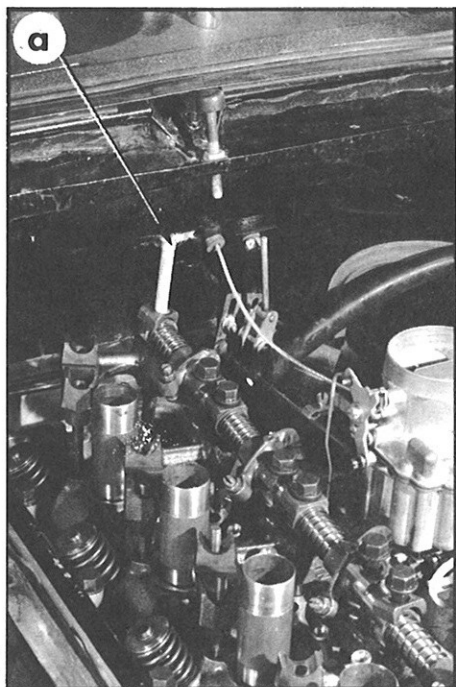

1349