

32. Monteer de rubber verbingindskap (2) van het luchtfilter alsmede de flexibele leidingen (3).

33. Monteer de benzinepomp (1).

34. Monteer:

- de benzinetoevoerleiding tussen pomp en carburateur,
- de leidingbundel van de frictieregelaar, voorzien van een pakkingplaatje (*hydraulique*).

35. Sluit de versnellingsbak op de motor aan.

36. Bouw het motor-versnellingsbakaggregaat in.

III. VERVANGING VAN DE KLEPSTOTERS.

DEMONTAGE.

1. Tap het koelsysteem af (radiateur en motorblok). Bewaar de koelvloeistof daar dit antivries bevat.
2. Demonteer de cilinderkop.
3. Neem de klepstoters (4) uit hun boring. Gebruik zonnodig de trekker MR. 630-27/4.

MONTAGE

4. Plaats de (vooraf ingeoliede) klepstoters (4) in hun boring.
5. Monteer de cilinderkop.
6. Vul de radiateur, waarbij de verwarmingskraan moet openstaan. Controleer de afdichting van de verbindingsslangen (olie-water).
7. Stel het stationair toerental af.

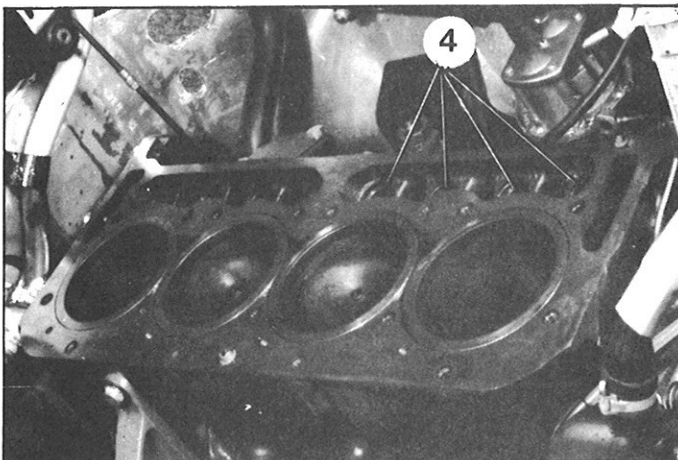

ALLE D.IE TYPEN

I. VERVANGING VAN EEN INLAATSPRUISTUK MET LUCHTKLEPHUIS.

DEMONTAGE.

7125

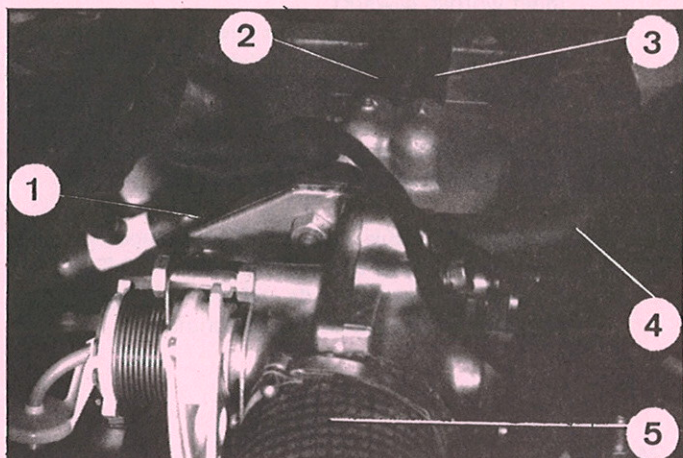

7125

1. Plaats de hand-frictiebediening in de stand "ontkoppeld".
2. Maak de massakabel van de accu los.
3. Maak de elektronische dradenbundel los van gasklep-ascontact en de koudstartinjecteur. Maak de injecteur los van het spruitstuk.
4. Maak de volgende slangen los:
 - (4) verbindingsslang met het extra luchtcircuit,
 - (2) verbindingsslang met de druksonde
 - (3) verbindingsslang met het vollastcontact,
 - (5) verbindingsslang met het luchtfilter.

Manuel 583-2

5864

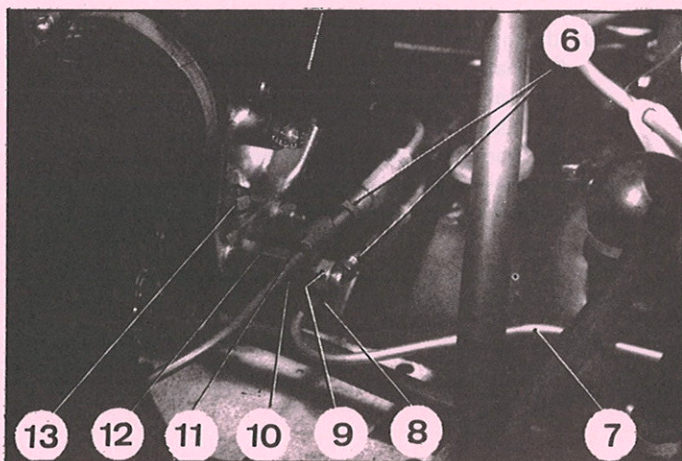

5864

5. Maak de slang (1) van de carterontluchting onder het spruitstuk los van het driewegstuk en maak de verwarmingslang los van de klem op het spruitstuk.
6. Neem de moer (9) los en verwijder de klemmentjes (8) en (11) van de torenbout (12).
Maak de nippels (6) los en neem de leidingen (7) en (10) van de koppelingsregelaar los (*hydraulique*).
7. Verwijder de moer (13) van het spruitstuk.

7129

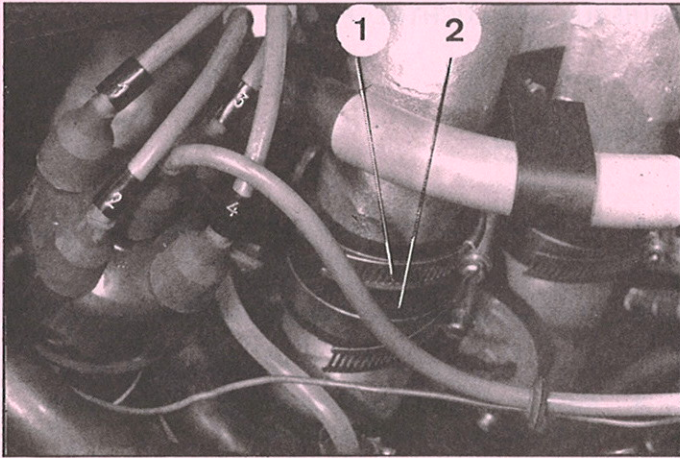

7129

8. Maak de bovenste klembanden (1) van de verbindingsmoffen (2) van spruitstuk en inlaatbuizen los.
9. Maak de bougiekabels los van de klem op het spruitstuk
10. Maak het inlaatspruitstuk los en laat het rusten op:
 - de verwarming, wanneer aan cilinderkop of kleppen moet worden gewerkt.
 - de cilinderkop, wanneer aan injecteur, inlaatpijpen, benzineleidingen of drukregelaar moet worden gewerkt.
11. Stop de openingen van spruitstuk en inlaatbuizen dicht met beschermdoppen van de H.D. regelaar.
12. Wanneer het spruitstuk moet worden vervangen:
 - open de luchtklep en neem de kabel bij "a" los,
 - draai de contraoer en de stelschroef (3) geheel los,
 - verwijder spruitstuk en luchtklephuis.

5863

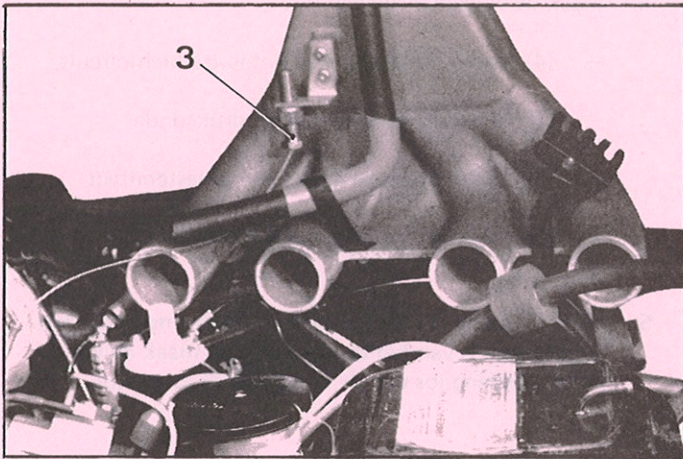

5863

MONTAGE.

13. Breng de stelschroef (3) provisorisch op het spuitstuk aan. Monteer het spruitstuk op de verbindingsmoffen (2). Draai de klembanden (1) en de bevestigingsmoer van het spruitstuk aan (sluitring).
14. Open de luchtklep iets en sluit de gaskabel aan. Controleer de afstelling van de kabel en wijzig deze zonedig. Controleer of de kabel niet uit de geleiderol aan pedaalzijde is gelopen.
15. Sluit de volgende slangen op het spruitstuk aan:
 - (6) naar het vollastcontact,
 - (5) naar de druksonde,
 - (7) naar het extra lucht circuit,
 - (8) naar het luchtfilter (draai de klemband vast).
 Breng de verwarmingsslang in de bevestigingsklem op het spruitstuk en de bougiekabels in hun bevestigingskam.

7125

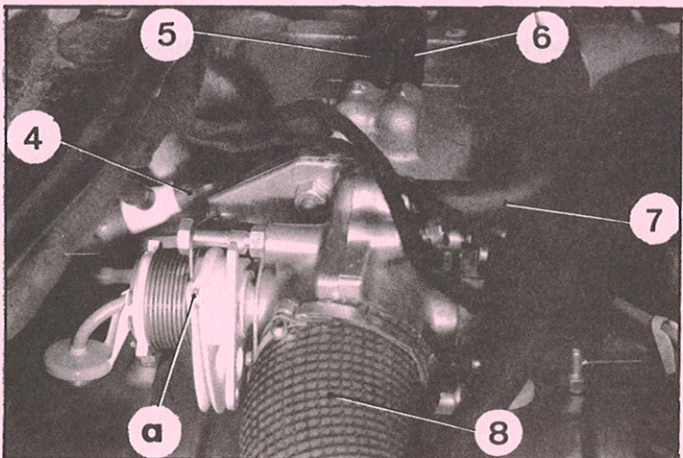

7125

Sluit de carterventilatieslang (4) onder het spruitstuk aan op het driewegstuk.

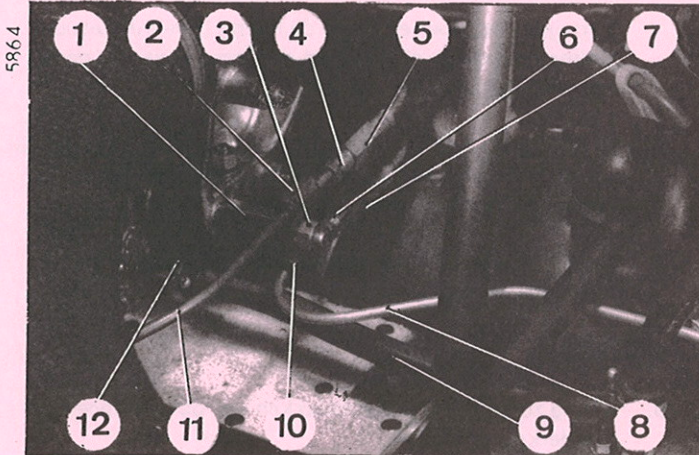

16. Sluit de leidingen (8) en (11) van de koppelingsregelaar aan op het verbindingsstuk (5) en (7) (*hydraulique*). Zet de nippels (4) en (6) vast met 0,8–0,9 kgm. Bevestig de klemmetjes (2) en (10) aan de torenbout (1) en zet de moer (3) vast (kartelring). Sluit de retourleiding (9) op de koppelingsregelaar aan en zet de klemband (12) vast met een elastieke ring.
17. Monteer de koudstartinjecteur in het spruitstuk en sluit de bedrading op het gasklepcontact en de koudstartinjecteur aan.
18. Sluit de massakabel op de accu aan.
19. Breng het hydraulisch frictiecircuït onder druk met de handbediening.
20. Start de motor en ontluicht de centrifugaalregelaar. Controleer de afdichting van de verbindingen (benzine en LHM vloeïstof).

II VERVANGEN VAN DE INLAATPIJPEN OF HUN PAKKINGEN

OPMERKING: Voor het vervangen van de inlaatpijp van de 1e cilinder moet die van de 2e cilinder worden verwijderd. Voor het vervangen van de inlaatpijp van de 4e cilinder moet die van de 3e cilinder en de draden van het koudstartthermocontact worden verwijderd.

DEMONTAGE

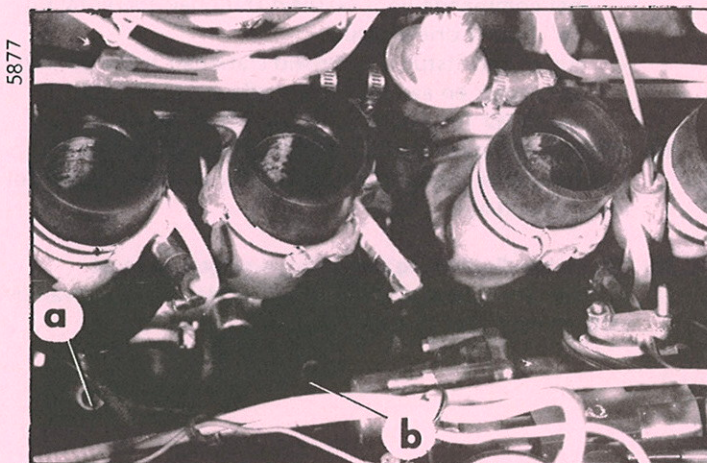

1. **Verwijder het inlaatspruitstuk**
2. Verwijder de verbindings slang van spruitstuk en versneld stationair toerental van het commando voor versneld stationair toerental bij "b" op het driewegstuk (*hydraulique*).
3. Verwijder de verbindings slang tussen luchtfilter en versneld stationair toerental van het commando voor versneld stationair toerental bij "a" op het driewegstuk (*hydraulique*).
4. Plaats de handbediening van de hoogteregelaars in *de laagste stand* en verwijder de linker voorveerbol.
5. Maak de leidingbundel en de benzinegallerei los van de los te nemen inlaatbuizen.

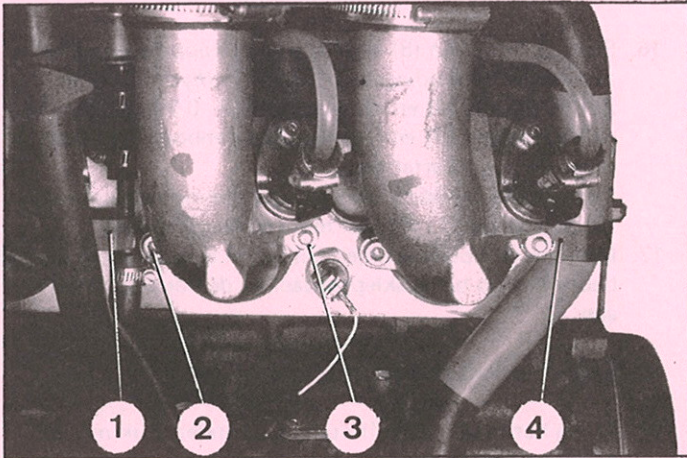

6. *Bij de 2e en 4e cilinder:*

Verwijder de moer en neem de klem (1) van de retourleiding (van de 2e cilinder) en de klem (4) van de carterontluchtings slang los.

7. Verwijder de bouten (2) (6 mm sleutel) en de moeren (3) van de inlaatbuizen. Verwijder de buizen met hun pakkingen één voor één.

8. Neem de buizen in onderdelen uiteen: verwijder de injecteurs en de slangen.

MONTAGE.

9. Reinig zorgvuldig de steunvlakken van de pakkingen op cilinderkop en buizen.

10. **Monteer de buizen:**

Monteer op elke buis een nieuwe pakking (5). Monteer de injecteurs met de ring (7) en de pakking (6). Monteer de klembeugels van de injecteurs.

11. **Monteer de inlaatbuizen:**

OPMERKING: Monteer de buis van de 1e cilinder voor die van de 2e en die van de 4e cilinder voor die van de 3e. Monteer de buis met de pakking (droog te monteren). Draai de bouten (2) en moeren (3) met de hand aan (sluitring onder moer).

12. Sluit de benzinegallerei op de injecteurs aan.

13. Monteer de aansluitmoffen op de inlaatbuizen en monteer het inlaatspruitstuk.

14. Zet de bouten en moeren van de inlaatbuizen vast.

15. Monteer de klem (1) van de retourleiding op het achterste tapeinde van de 2e inlaatbuis en zet de moer vast (sluitring).

16. Monteer de klem (4) van de carterontluchtings slang op het achterste tapeind van de 4e inlaatbuis en zet de moer vast (sluitring).

17. Sluit de bedrading aan op de injecteurs en op het koudstartthermocontact.

18. Sluit de volgende slangen aan:

- tussen luchtfilter en versneld stationair toerental aan het commando voor versneld stationair toerental bij "a" op het driewegstuk.
- tussen spruitstuk en versneld stationair toerental aan spruitstuk en aan het commando voor versneld stationair toerental bij "b" op het driewegstuk.

19. Monteer de linker voorveerbol. Monteer een nieuwe in LHM gedrente O ring in de veercilinder en draai de veerbol met de hand aan.

20. Zet de handbediening van de hoogteregelaars in de *rijstand*. Start de motor en controleer de afdichting van de verbindingen (benzine en LHM).

5572

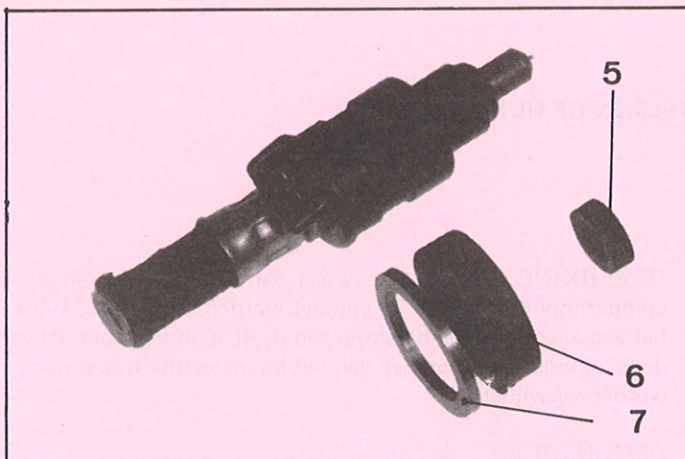

11

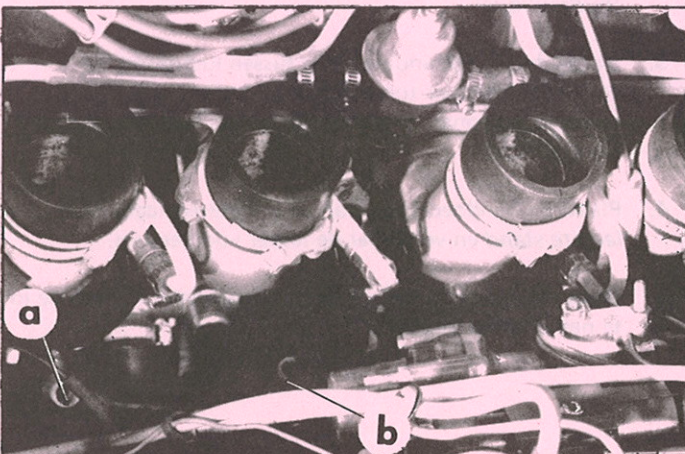

HYDRAULIQUE

VERVANGING VAN EEN CARBURATEUR

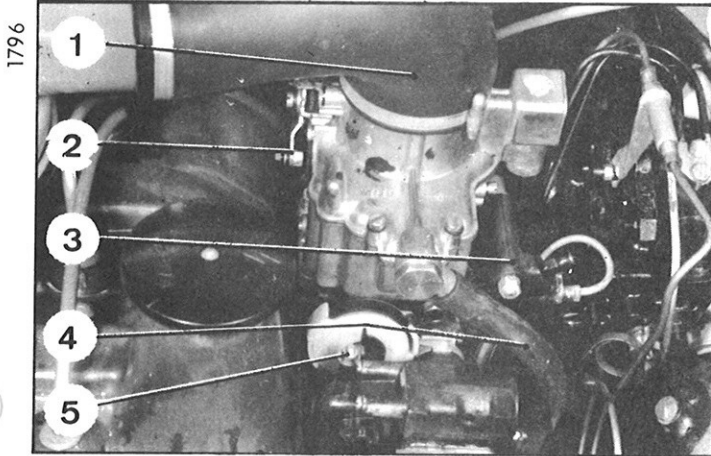

1796

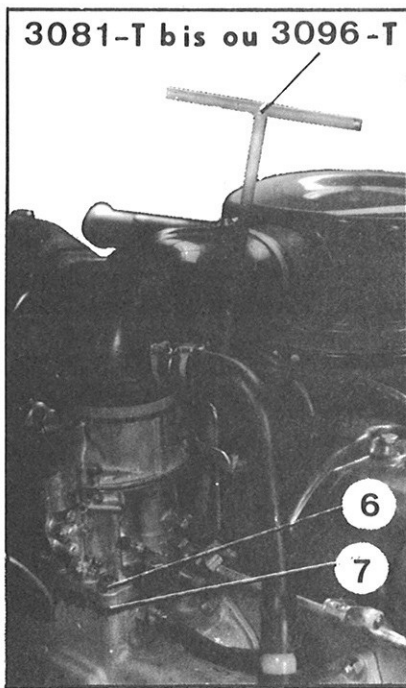

3081-T bis ou 3096-T

1276

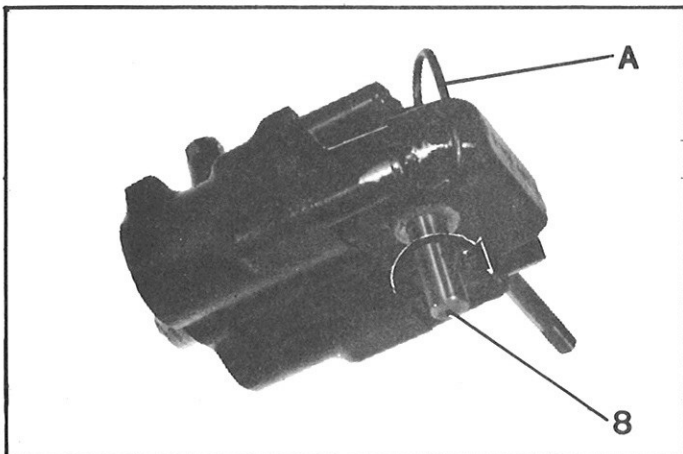

1534

DEMONTAGE

1. Draai de ontluchtingsnippel van de H.D. regelaar los. Laat de druk uit het remsysteem ontsnappen.
OPMERKING: Om te voorkomen dat de koppelingsregelaar opnieuw moet worden afgesteld, *verwijdert men de dop van het borggat.*
Schuif het pennetje A in dit gat.
2. Neem de volgende delen los:
 - de benzinetoevoerslang (4) van de carburateur,
 - de luchttoevoerslang (1) van de carburateur,
 - de chokekabel (2),
 - de nippelmoer van de toevoerleiding (3) voor de gasklepafslag,
 - de koppelingsschijf (5) tussen koppelingsregelaar en carburateur van de as van de koppelingsregelaar.
3. Neem de gasklepbediening los.
4. Verwijder de vier bevestigingsmoeren (6) van de carburateur op het inlaatspruitstuk (gebruik de sleutel 3081-T (12 mm.) voor de moeren aan motorzijde).
5. Verwijder:
 - carburateur,
 - de koppelingsschijf van de koppelingsregelaar,
 - de pakking (7),
 - de flexibele koppeling.

MONTAGE

6. **Het afstellen van de koppelingsregelaar.**

OPMERKING: Deze handeling behoeft slechts te worden uitgevoerd bij vervanging van een koppelingsregelaar, of wanneer men vergeten heeft de regelaar te blokkeren, zoals hiervoor werd beschreven in par. 1.

- a) Verwijder de dop van het borggat.
- b) Steek de pen A in het gat. Draai de as (8) van de koppelingsregelaar in de richting van de pijl, tot het moment waarop de weerstand van een veer wordt gevoeld. Draai door tot de as stuit.
- c) Draai de as vervolgens 30° terug en druk de pen (A) geheel in.

Manuel 583-2

3385

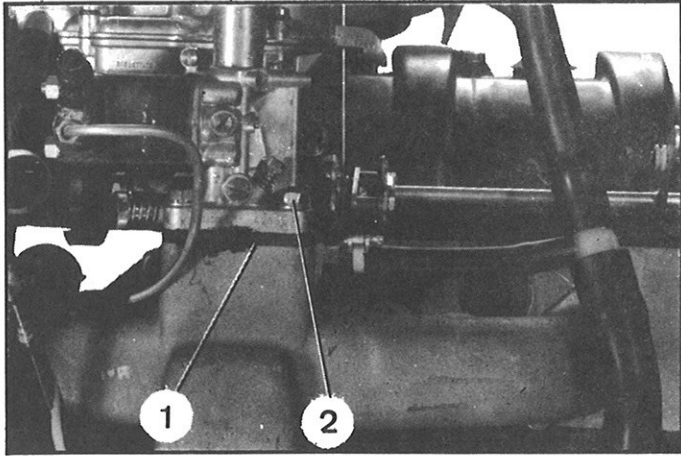

7. Monteer de carburateur met de koppelingsschijf voor de koppelingsregelaar en de pakking (1).
8. Breng de vier bevestigingsmoeren (2) van de carburateur aan en zet deze vast met sleutel 3081-T bis (12 mm.) of 3096-T (11 mm.).
9. Zet de koppelingsregelaar in lijn.
10. **Plaats de flexibele koppeling.**

Verwijder de carburateur.

Schuif de bedieningsbeugel van de koppelingsregelaar zo ver mogelijk in de richting van de regelaar en monteer de flexibele koppeling hierop.

Monteer de carburateur met de pakking (1) ingesmeerd met vloeibare pakking.

Breng de vier moeren (2) aan (platte- en kartelringen) en zet ze vast met sleutel 3081-T bis (12 mm.) of 3096-T (11 mm.).

Monteer de gasklepbediening.

Zet de gasklepbediening in de stand "stationair".

Monteer de flexibele koppeling op de bedieningsbeugel van de carburateur, met een zijdelingse speling van 0,5 mm. en zet de beugel (7) vast.

Verwijder de stelpen uit de koppelingsregelaar en plaats de dop.

1796

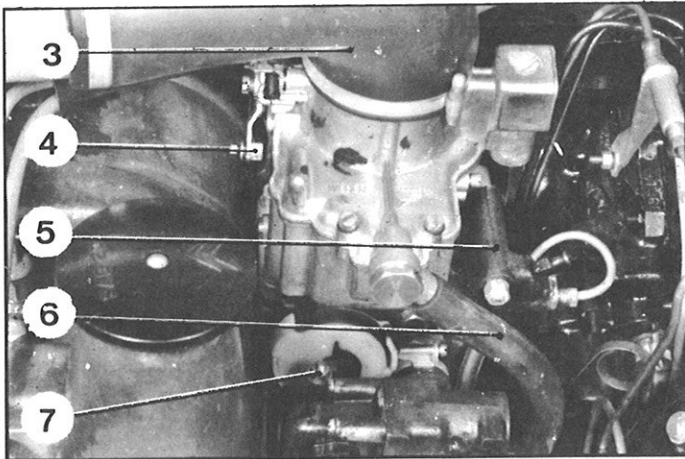

- OPMERKING: Zet de gasklep zo ver open, als de bediening dit toelaat.
- Houd de regelaar in deze stand en laat de gasklep los. De gasklep dient nu terug te vallen naar de stationairstand. Indien dit niet het geval is dient de uitlijning van carburateur en regelaar te worden gecontroleerd.
11. Monteer de gasklepafslag (5) op de carburateur. Sluit de leidingen op de gasklepafslag af.
 12. Monteer:
 - de chokekabel (4),
 - de toevoerleiding (5) naar de gasklepafslag,
 - de benzineleiding (6),
 - de luchtslang (3).
 13. Zet de ontluichtingsnippel van de H.D. regelaar vast. Start de motor om het systeem op druk te brengen.
 14. **Stel de stationaire toerentallen af.**
 15. Ontlucht de gasklepafslag.

ALLE TYPEN

I VERVANGING VAN DE GASKLEPBEDIENING

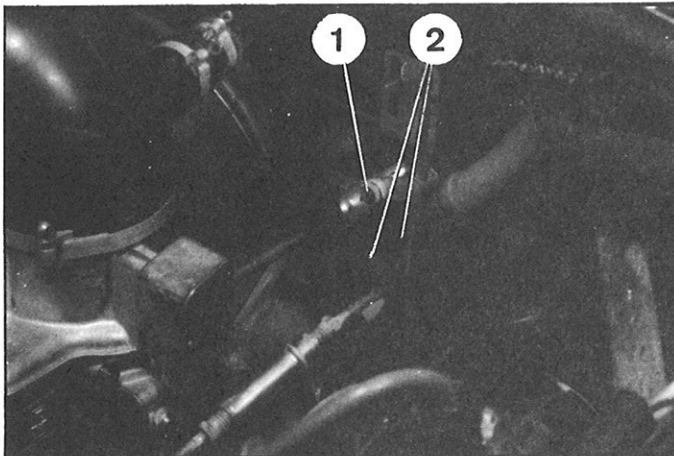

3378

DEMONTAGE.

1. Haak de twee trekveren (2) voor bediening van het gasstangetje los.
2. Neem de flexibele koppeling los.
3. Verwijder de gasklepbediening (1).

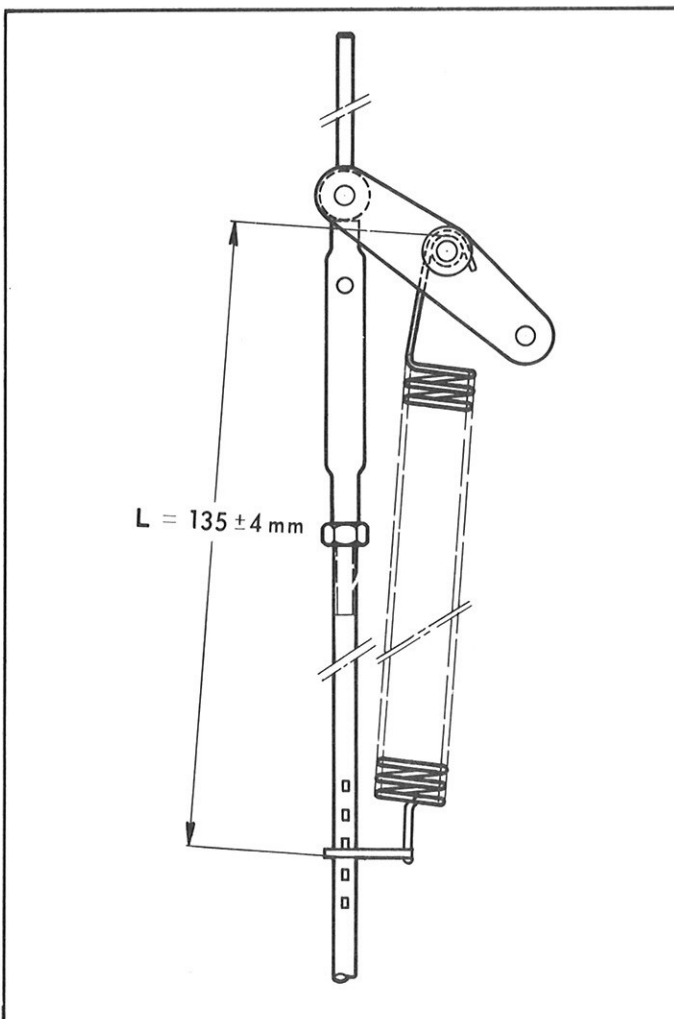

Manuel 583-2

D. 14-30

MONTAGE.

4. Smeer het asje van de gasklepbediening in met grafietvet en monteer de gasklepbediening. Bevestig de flexibele koppeling. Controleer de uitlijning.
5. Haak de twee trekveren (2) in. Stel de spanning van de veren af (zie nevenstaande afbeelding) teneinde een veerlengte te krijgen van 135 plus of min 4 mm.
6. Controleer de werking van de gasklepbediening en het openen van de gaskleppen.
7. Controleer de stationaire toerentallen en stel deze zonnodig af.

D.IE WAGENS ALLE TYPEN

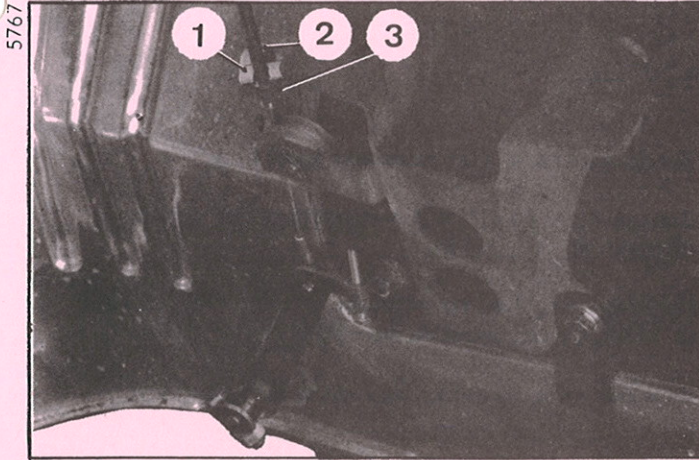

VERVANGING VAN EEN GASKABEL

DEMONTAGE

1. Houd de motorkap in geopende stand (steun MR 630-64/27).
2. Zet de wagen in *de laagste stand*: Verwijder de linker voorveerbol.
3. Verwijder de bevestigingsbout (2) van het achterste borgplaatje van de buitenkabel (1).
4. Open de luchtklep iets met de hand en verwijder de kabel (4) van het luchtklep commando (5).
5. Draai de contraoer (7) los en verwijder het geheel van stelstuk (8) en kabel (6) van het spruitstuk.
6. Plaats de voorzijde van de wagen op bokken(2505-T). Verwijder de klem (12) vanaf de onderzijde van de wagen en neem de kabel uit de hefboom (10). Neem het geheel van binnen en buitenkabel naar boven uit de wagen.

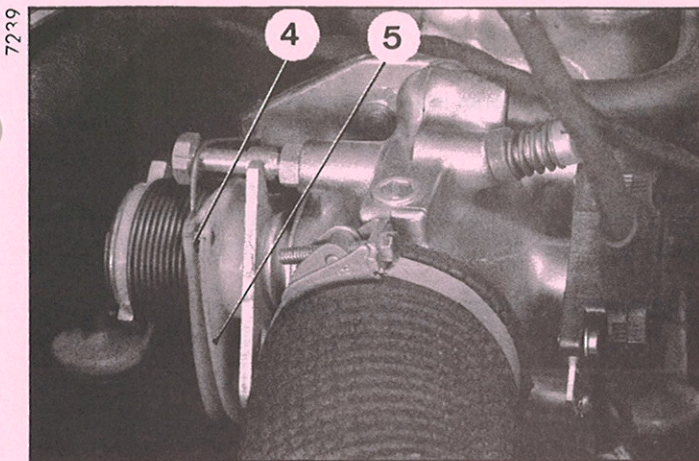

MONTAGE.

7. Breng de kabel aan en draai het stelstuk (8) op de klem (9) onder het inlaatspruitstuk.
8. Schuif de plastic ring (11) van de kabel op de hefboomas (10) (met de grootste diameter aan de hefboomzijde). Monteer de sluitring (13) en de klem (12).
9. Monteer de kabel in de borgklem (3) van de buitenkabel. Monteer het plaatje (1) en zet de bout (2) vast (kartelring).
10. Open de luchtklep iets met de hand en monteer de kabel (4) in het luchtklepcommando (5).
11. Stel de gaskabel af.
12. Monteer de linker voorveerbol. Plaats een nieuwe in LHM gedrenkte pakking in de veercilinder.
13. Zet de wagen op de grond. Zet de handbediening van de hoogteregelaar in de *rijstand* en controleer de afdichting van de verbindingen bij draaiende motor.

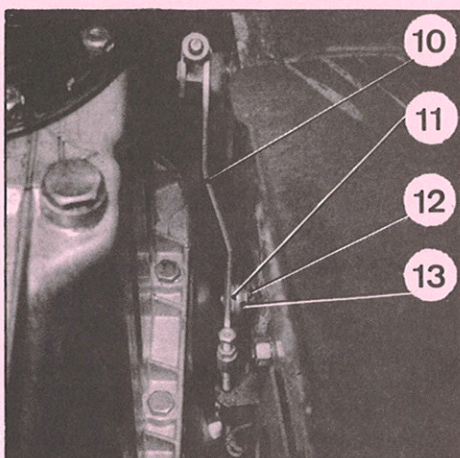
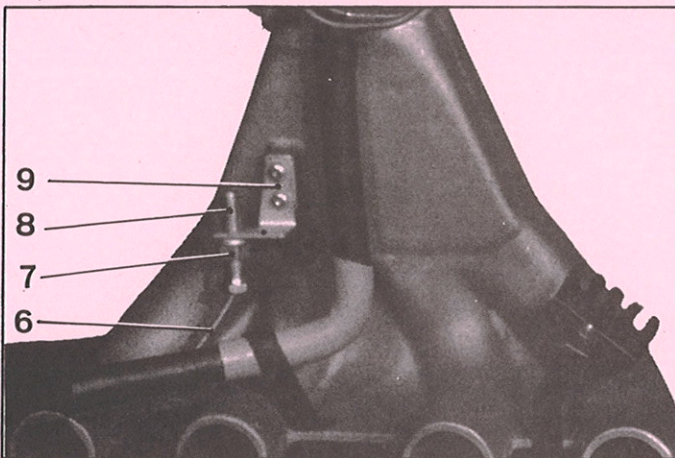

5767

7239

Manuel 583-2

5863

5887

II. VERVANGEN VAN EEN GASPEDAAL

DEMONTAGE

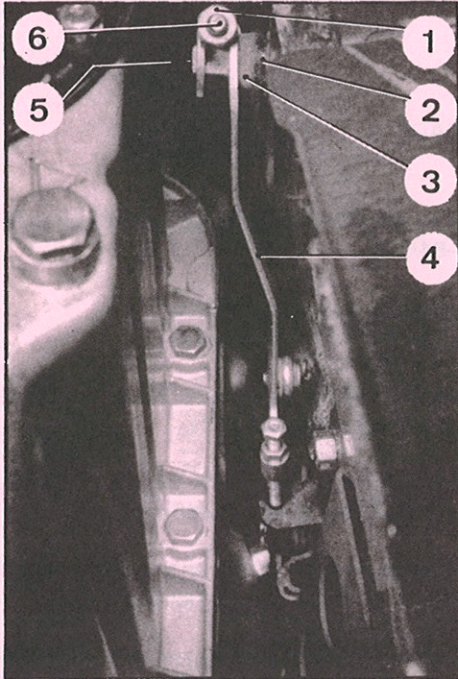

5887

1. Zet de wagen boven een smeerkuil op de brug.
2. Draai de moer (1) van de bevestigingsbout (6) van de hefboom (4) op as (5) los.
3. Verwijder het geheel van hefboom, bout en moer van de as. Verwijder vervolgens de sluitring (2) en de viltring (3).
4. Verwijder het pedaal door tegen de as (5) te drukken.

MONTAGE.

5. Breng het van te voren ingevette pedaal op zijn plaats aan. Houd het pedaal in de bovenste stand.
6. Laat het pedaal door een hulp in deze stand houden en schuif op de as (5), de viltring (3), de sluitring (2), de hefboom (4) en draai de moer (1) vast (sluitring).
7. Controleer de afstelling van de gaskabel.

VERVANGEN VAN EEN GASKLEPAFSLAG

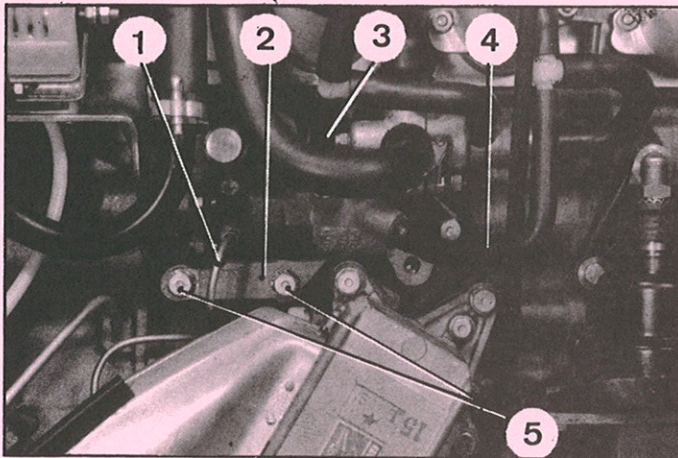

5657

DEMONTAGE

1. Plaats de handbediening van de hoogteregelaar in de *laagste stand* en verwijder de linker voorveerbol.
2. Verwijder de gasklepafslag.
 - a) Verwijder hiervan:
 - de leiding (1) naar de linker voorremunit,
 - de luchtslang (3).
 - b) Verwijder de bout (5) van de steun en het geheel van gasklepafslag met steun.
 - c) Neem de luchtslang (4) los.
 - d) Verwijder de bout (8) en de moeren (7) en verwijder de gasklepafslag van de steun (2).

MONTAGE.

3. Monteer de steun (2) op de gasklepafslag en de ringen (6). Zet de moeren (7) met kartelringen vast. Zet de bout (8) vast met sluit- en kartelring.
4. Monteer de gasklepafslag:
 - a) Breng de afslag op zijn plaats aan en sluit de luchtslang (4) aan.
 - b) Monteer de afslag en zet de bout (5) van de steun (2) vast (borg- en sluitring).
 - c) Sluit op de afslag aan:
 - de leiding (1) naar de linker voorremunit,
 - de luchtslang (3).
5. Monteer een nieuwe in LHM gedrente O-ring in de linker voorveercilinder. Monteer de veerbol en zet deze met de hand vast.
6. Start de motor. Zet de wagen in de *rijstand* en controleer de afdichting van de verbindingen.
7. Ontlucht de linker voorremunit.
8. Stel het versneld stationair toerental af.

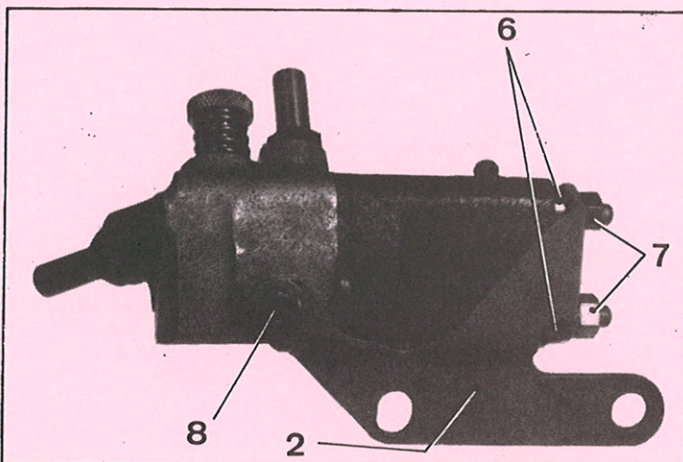

5591

I VERVANGEN VAN EEN MODULATOR

DEMONTAGE.

7179

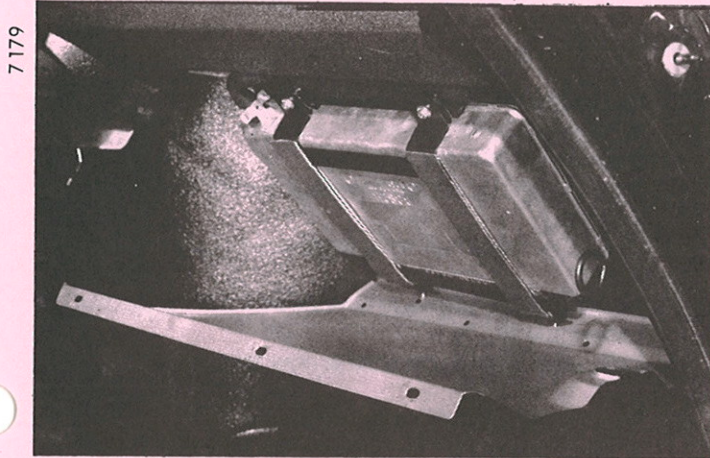

7179

1. Verwijder de massakabel van de accu.
2. Verwijder de beplating onder het dashboard.
3. Verwijder de bouten van de bovenste modulatorsteun en verwijder de modulator.
4. Draai de bout (1) van de klamband (2) van de kabelbundel los.

Laat het deksel (3) naar de richting van de kabelbundel glijden en neem het deksel weg.

Licht de steker (4) op en neem deze los van de modulator (haak MR 630-64/38).

5506

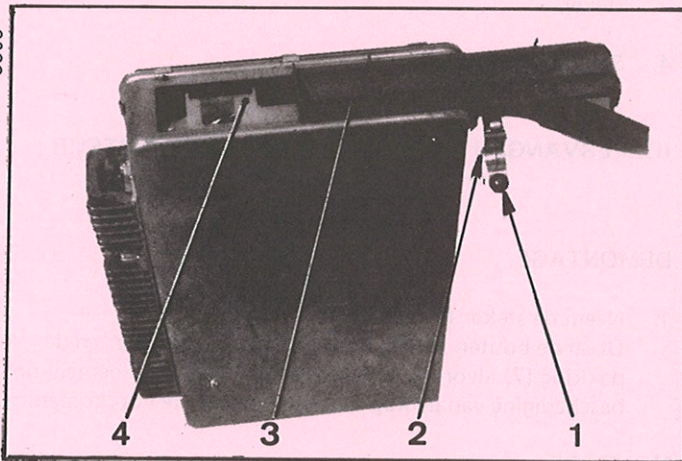

5506

Manuel 583-2

MONTAGE.

5. Sluit de kabelbundel aan op de modulator door de steker (4) in de modulator te steken.

Monteer het deksel (3). (Let op de stand van de draad-doorgang).

Zet de bout (1) van de klemband (2) vast.

6. Monteer de modulator in zijn steun en draai de boutjes van de steun vast.
7. Monteer de beplating onder het dashboard.
8. Sluit de massakabel op de accu aan.

5643

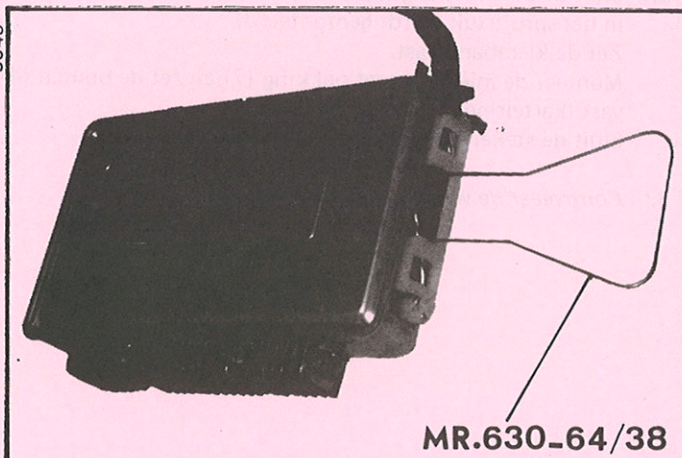

5643

MR.630-64/38

5864

5864

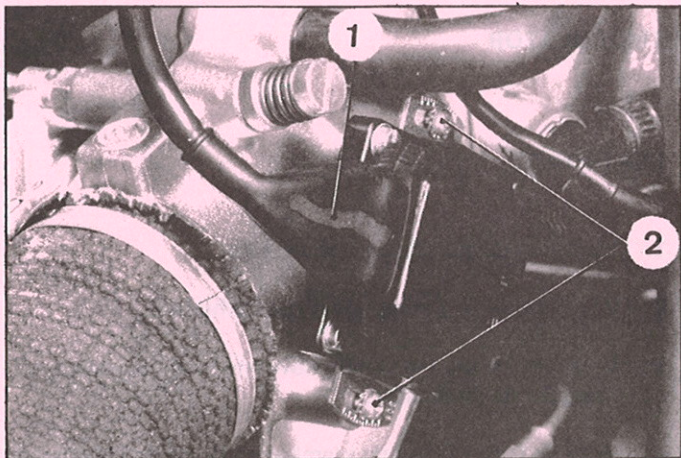

5913

II VERVANGEN VAN EEN LUCHTKLEPASCONTACT

DEMONTAGE.

1. Trek de steker (1) bij de rubber lipjes van het contact. Draai de boutjes (2) los en verwijder het contact.

MONTAGE.

2. **Controleer de afstelling van de luchtklep:**
 Neem de gaskabel los van het commando bij "a".
 Houd de kabel onder spanning.
 Haak de veer (3) uit het bevestigingspunt op het luchtklephuis.
 Controleer of de luchtklep in gesloten stand niet blijft haken.
 Bevestig de veer (3) weer en sluit de kabel aan op het commando (bij "a").
Controleer of de kabel goed is afgesteld.

5913

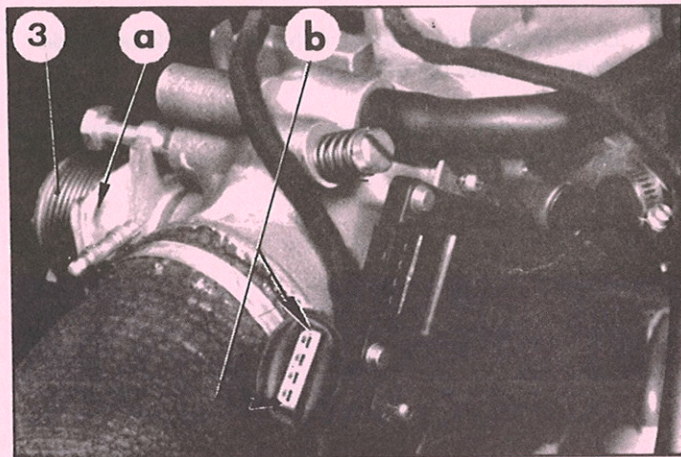

5873

3. Monteer het contact op de luchtklepas.
 Draai de boutjes (2) aan en monteer de steker (1) met de afgeschuinde kanten "b" naar voren en de rubber kap naar achteren geslagen. Sla tenslotte de rubber kap over de steker.

4. *Stel het contact af.*

III. VERVANGEN VAN EEN KOUDSTARTINJECTEUR

DEMONTAGE.

1. Neem de steker (6) van de injecteur.
 Draai de bouten (4) los en verwijder de injecteur en de pakking (7) alvorens de benzineslang (5) los te nemen, om beschadiging van de kop van de injecteur te voorkomen.

MONTAGE

2. Sluit de benzineslang (5) aan op de injecteur voordat deze in het spuitstuk wordt gemonteerd.
 Zet de klemband vast.
 Monteer de injecteur met pakking (7) en zet de bouten (4) vast (kartelring).
 Sluit de steker (6) aan op de injecteur.
3. *Controleer de werking van de injecteur.*

5873



7126

7126

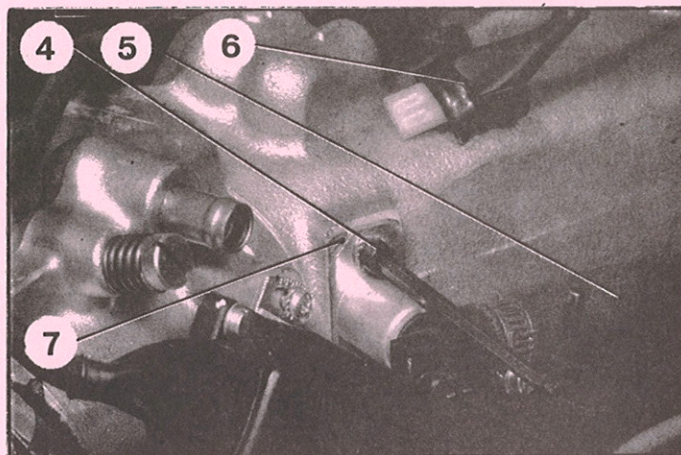

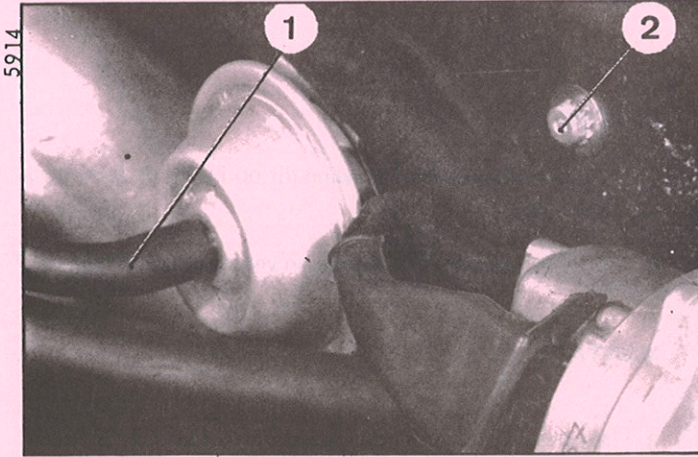

IV. VERVANGEN VAN EEN VOLLASTCONTACT

DEMONTAGE

1. Neem de luchtslang (1) en de steker los van het contact. Draai de bouten (2) los en verwijder contact met steun. Neem het contact los van de steun.

MONTAGE.

2. Monteer het contact op zijn steun (kartelring). Monteer contact met steun en zet de bouten vast (veerring).
3. Sluit de luchtslang (1) en de steker op het contact aan met de afgeschuinde kanten "a" naar boven en de rubber kap naar achteren geslagen. Breng de rubber kap tenslotte over de steker aan.

4. *Controleer de werking van het contact.*

VERVANGEN VAN EEN DRUKSONDE.

DEMONTAGE.

1. Verwijder steker (3) en luchtslang (7).
2. Verwijder de onderste steunbout (5) en draai de beide bovenste bouten (4) los. Verwijder druksonde met steun.
3. Neem sonde en steun uiteen.

MONTAGE.

4. Monteer druksonde en steun en zet de bouten (4) en (5) vast (sluitring). Controleer de juiste ligging van de rubber ringen (6).
6. Monteer luchtslang (7) en steker (3) met de afgeschuinde kanten "b" naar voren en de rubber kap naar achteren geslagen. Breng de rubber kap vervolgens over de steker aan.
7. *Controleer de werking van de druksonde.*

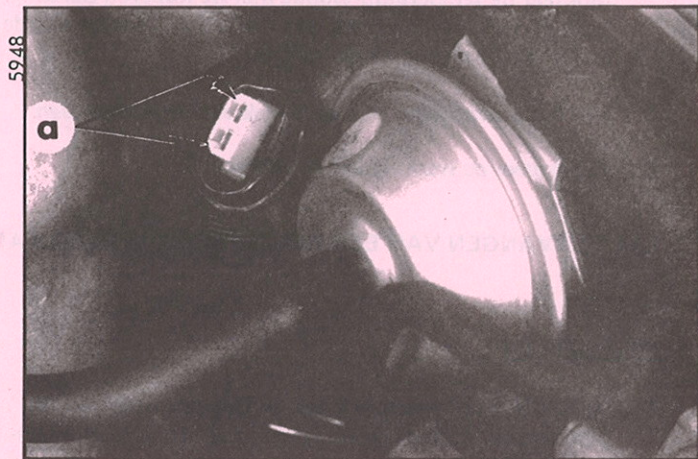

Manuel 583-2

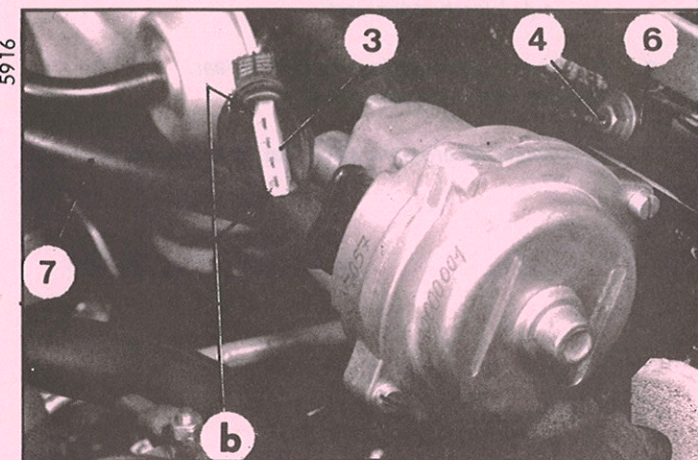
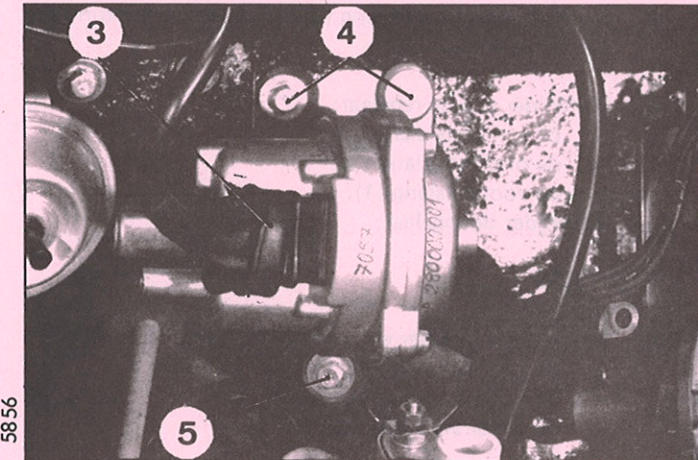

VI VERVANGEN VAN EEN TEMPERATUURSONDE
(op de cilinderkop)

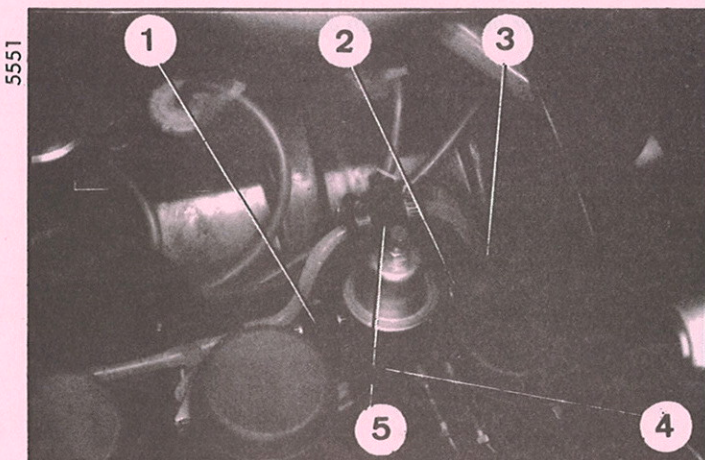
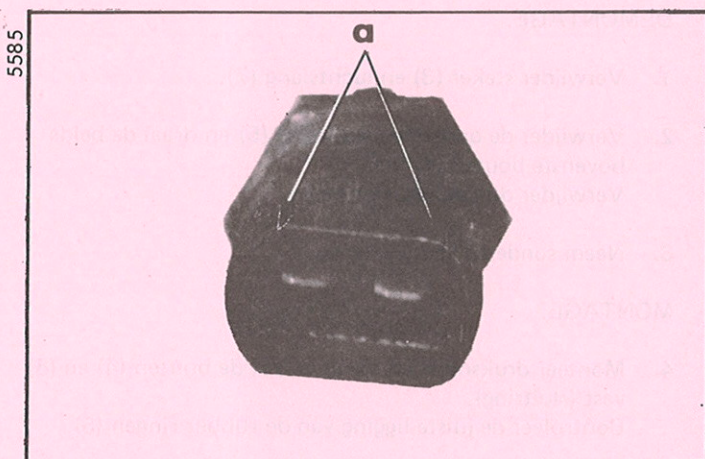
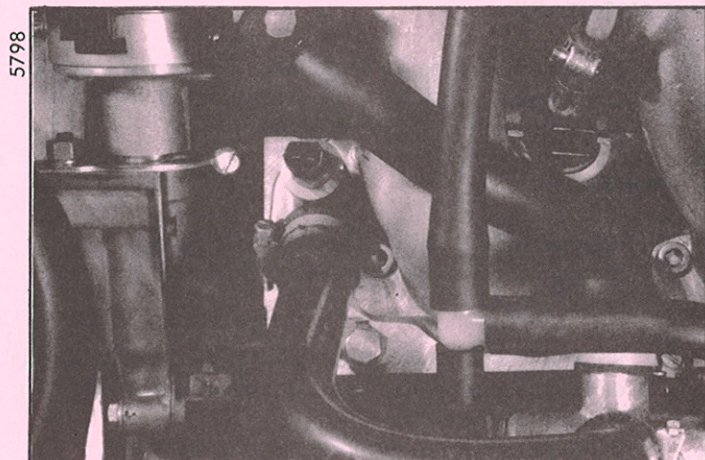

DEMONTAGE.

1. Tap het koelwater af en vang dit op i.v.m. de aanwezige antivries.
2. Trek de steker van de sonde en verwijder de sonde.

MONTAGE

3. Merk de richting van de afgeschuinde kantjes "a" met verf.
Monteer de temperatuursonde met de koperen pakking.
Sluit de steker op de sonde aan onder inachtnahme van de stand van de afgeschuinde kantjes.
4. Vul het koelsysteem met geopende verwarmingskraan.
5. Controleer de werking van de sonde.

VII. VERVANGEN VAN EEN BENZINE DRUKREGELAAR

DEMONTAGE.

1. Verwijder het inlaatspruitstuk en laat dit rusten op de cilinderkop. Stop de openingen van spruitstuk en inlaatsbuizen dicht.
2. Maak de achterste leiding (3) los van de verbindingsmof (5) van beide leidingen.
3. Verwijder van de regelaar:
 - de achterste slang (2),
 - de onderste slang (4),
 - de voorste slang (1).
 Verwijder de regelaar.

MONTAGE

4. Monteer de regelaar en sluit hierop aan:
 - de voorste slang (1),
 - de onderste slang (4),
 - de achterste slang (2).
5. Sluit de achterste leiding (3) aan op de verbindingsmof (5) en zet de klembanden vast.
6. Controleer de afstelling van de regelaar.
Monteer het inlaatspruitstuk
7. Controleer de afdichting van het benzinecircuit.

VII. VERVANGEN VAN EEN INJECTEUR

5663

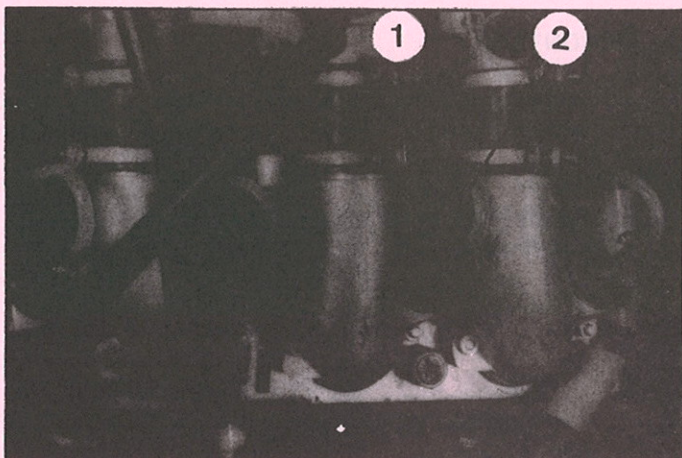

DEMONTAGE.

1. Verwijder de benzineslang en de steker van de injecteur.
2. Draai de bout (1) los en verwijder de klem (2).
3. Verwijder de injecteur en de rubber pakkingen (3) en (4) en de ring (5).

3e en 4e injecteur:

Ga rechts van de auto staan en draai de bout achter het inlaatspruitstuk los.

OPMERKING: Om de 4 injecteurs te verwijderen moet het inlaatspruitstuk en de benzinegallerei worden losgenomen.

MONTAGE

4. Monteer:
 - de ring (5) en de pakking (4) op de injecteur,
 - de pakking (3) op de inlaatbuis (bij elke reparatie vervangen).
5. Sluit de steker van de kabelbundel aan de injecteur aan met de rubber moer naar achteren geslagen. Klap de rubber moer tenslotte over de steker.
6. Monteer de benzinegallereien en het inlaatspruitstuk, wanneer deze werden verwijderd.
7. Sluit de benzineleiding op de injecteur aan. Schuif deze geheel in de slang en zet de bout vast.
8. Ontlucht het benzinecircuit door meerder malen op de impulsgever te drukken en *controleer de werking van de injecteur.*
9. Controleer de afdichting van het benzinecircuit.

Manuel 583-2

5572

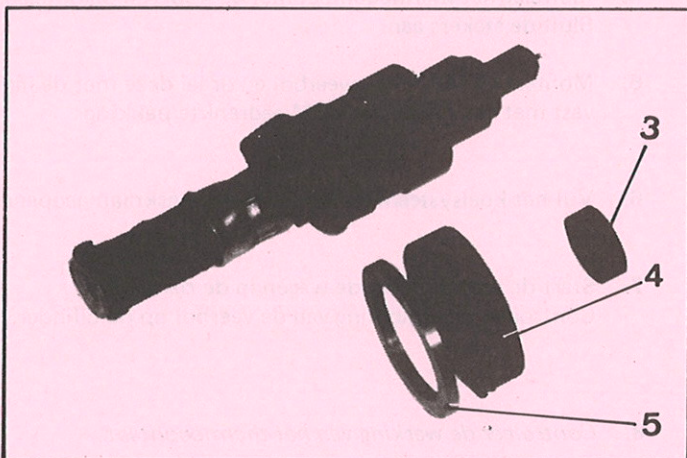

IX. VERVANGEN VAN EEN KOUDSTARTTHERMOCONTACT

5727

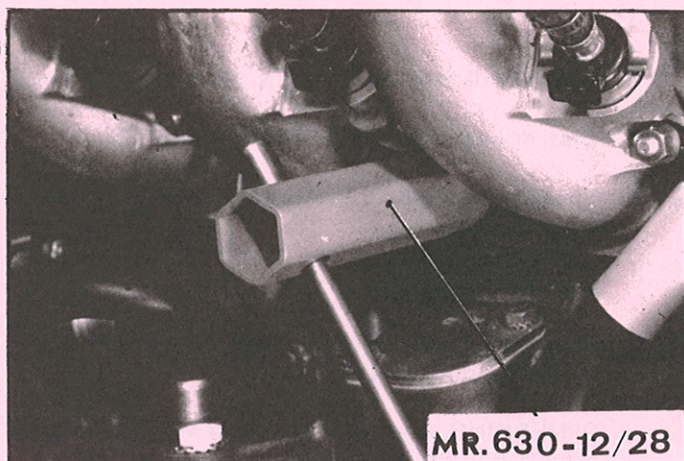

DEMONTAGE.

1. Tap het koelsysteem af en vang het water op daar dit anti-vries bevat.
2. Zet de wagen in *de laagste stand* en verwijder de linker voorveerbol.
3. Verwijder de stekers van het thermocontact. Verwijder het thermocontact en de pakking (sleutel MR 630-12/28).

MONTAGE

4. Monteer het thermocontact met de koperen pakkingen. Sluit de stekers aan.
5. Monteer de linker voorveerbol en draai deze met de hand vast met een nieuwe in LHM gedrenkte pakking.
6. Vul het koelsysteem met de verwarmingskraan geopend.
7. Start de motor en zet de wagen in de *rijstand*. Controleer de afdichting van de veerbol op de cilinder.
8. *Controleer de werking van het thermocontact.*

X. VERVANGEN VAN EEN KOUDSTARTLUCHTKLEP (COMPLEET)

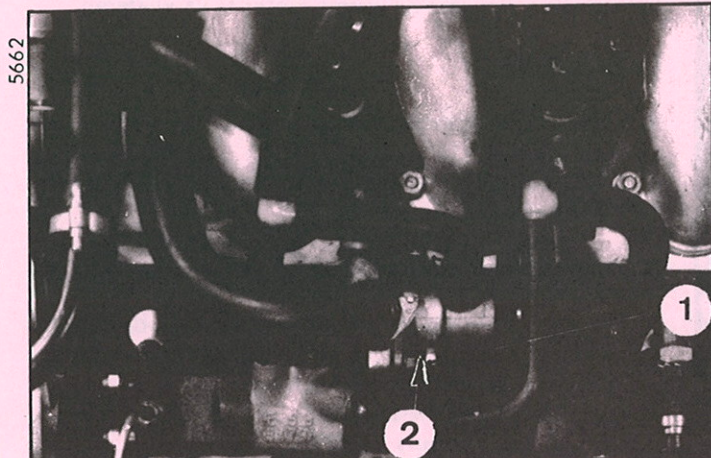

DEMONTAGE.

1. Tap het koelsysteem af en vang het koelwater dat antivries bevat op.
2. Zet de wagen in *de laagste stand* en verwijder de linker voorveerbol.
3. Maak de draden los van het thermocontact en de lucht- en waterslangen van de koudstartluchtklep.
4. Verwijder de moeren (1) en verwijder de luchtklep van de steun (2).

MONTAGE

5. Monteer de luchtklep. Zet de moeren (1) vast (sluitringen aan weerszijden van de steun (2)).
6. Sluit de waterslangen aan de voorzijde en de luchtslangen aan de achterzijde van de luchtklep aan. Zet de klembanden van de waterslangen vast.
7. Sluit de draad van het thermocontact aan.
8. Monteer de linker voorveerbol en draai deze met de hand aan. Monteer daarbij een nieuwe in LHM gedrenkte pakking.
9. Vul het koelsysteem met draaiende motor en geopende verwarmingskraan.
Zet de wagen *in de rijstand* en controleer de afdichting van veerbol op veercilinder.
10. Controleer de werking van de koudstartluchtklep.
Controleer de afdichting van de waterslangen.

XI VERVANGEN VAN EEN BENZINEGALLEREI (VOORSTE GEDEELTE)

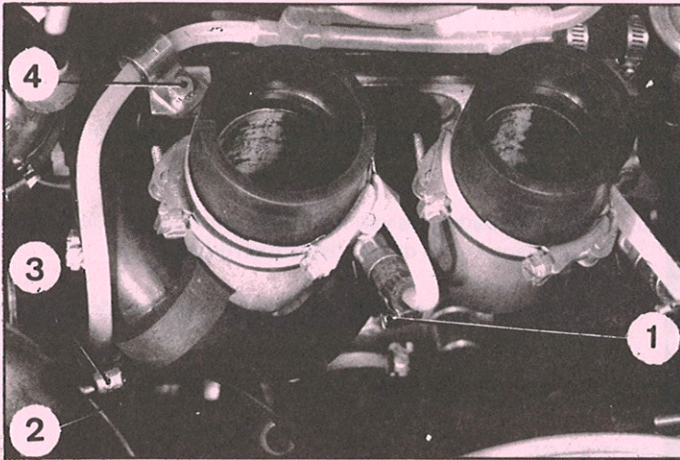

OPMERKING: Om breuk van de gallerei te vermijden verdient het voorkeur om deze bij warme motor te verwijderen.

DEMONTAGE.

1. Maak de massakabel los van de accu.
2. Zet de wagen in *de laagste stand* en vervang de linker voorveerbol.
3. **Verwijder het inlaatspruitstuk.**
4. Neem de bout (4) los van de klemband van de benzineleiding.
Draai de volgende klembanden los:
 - van de benzineslang (3),
 - op de injecteurs 1 en 2 (1),
 - van de mof (5),
 - van de mof (7) op de drukregelaar.
5. Losnemen:
 - de gallerei van de slang (2) en de mof (6),
 - de mof (8) van de drukregelaar,
 - de benzinegallerei.
6. Neem de gallerei in onderdelen uiteen:
 - Verwijder het geheel van verbindingsleiding en koudstartinjecteur.
 - Verwijder de mof (8).
 - Verwijder de voorste klemband.

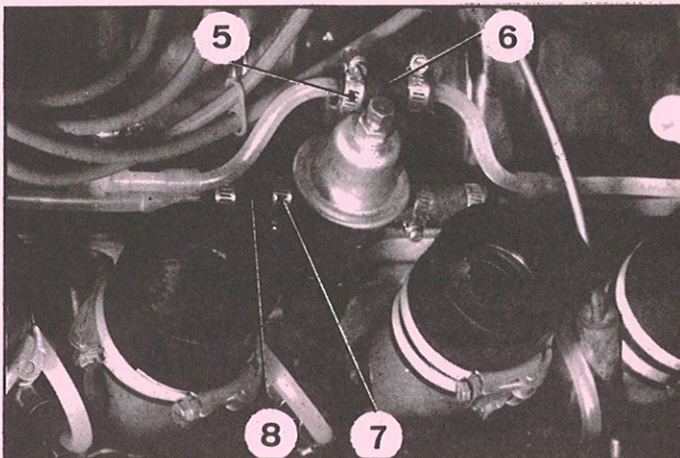

MONTAGE.

7. Monteer de mof (8) en de voorste klemband op de gallerei.
Bring de gallerei aan en sluit deze aan op de injecteurs, de mof (8) op de drukregelaar, de gallerei op de mof (6) en op de slang (2), het geheel van verbindingsleiding en koudstartinjecteur op de gallerei.
8. Zet de klembanden (3), (1); (5) en (7) vast en monteer de bout (4) van de benzineslangklemband.
9. **Monteer het inlaatspruitstuk.**
10. Monteer de linker voorveerbol; draai deze met de hand vast met een nieuwe in LHM gedrenkte pakking.
11. Sluit de massakabel van de accu aan. Start de motor. Zet de wagen *in de rijstand* en controleer de afdichting van de circuits (benzine en LHM).

XII. VERVANGEN VAN EEN BENZINEGALLEREI (ACHTERSTE GEDEELTE)

OPMERKING: Om breuk van de gallerei te vermijden verdient het voorkeur om deze bij warme motor te verwijderen.

7217

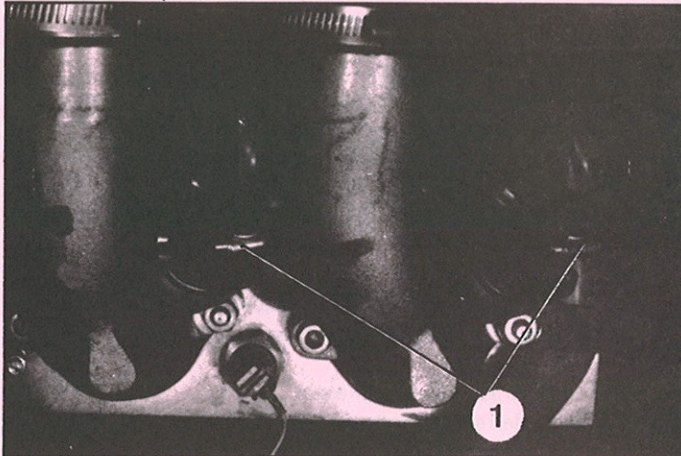

DEMONTAGE.

1. Maak de massakabel los van de accu.
2. Zet de wagen in *de laagste stand* en verwijder de linker voorveerbol
3. **Verwijder het inlaatspruitstuk.**
4. Draai de klembanden los van:
 - (1) de injecteurs 3 en 4,
 - (3) de verbindingsmof van de beide gallereien,
 - (4) de verbindingsmof aan de drukregelaar.
5. Losmaken:
 - de gallerei van de mof (2),
 - de mof (5) van de regelaar,
 - de gallerei van de injecteurs,
 - de mof (5) van de gallerei.

Manuel 583-2

5877

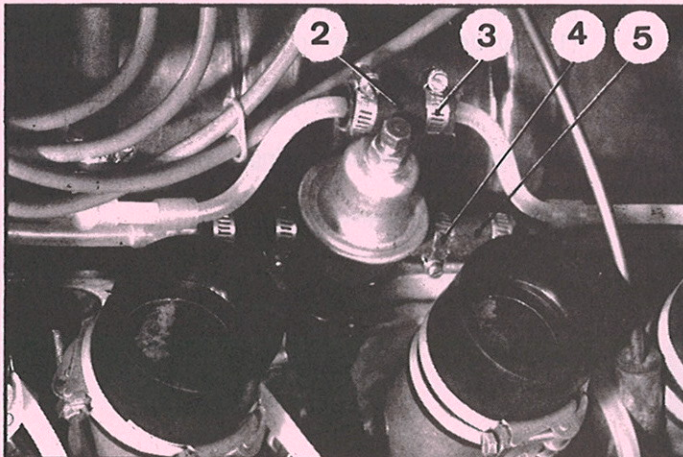

MONTAGE

6. Monteer de gallerei met mof (5) en sluit deze op de injecteurs aan.
Sluit de mof (5) aan op de regelaar en de galerei op de mof (2).
Zet de klembanden (1), (3) en (4) vast.
7. **Monteer het inlaatspruitstuk.**
8. Monteer de linker voorveerbol en zet deze met de hand vast met een nieuwe in LHM gedrenkte pakking.
9. Sluit de massakabel op de accu aan.
10. Start de motor en zet de wagen *in de rijstand*.

Controleer de afdichting van de circuits (benzine en LHM).