

I VERVANGEN VAN EEN KOPPELINGSREGELAAR

DEMONTAGE

1. Leg een doek op het scherm (11) om morsen van hydraulische vloeistof hierop te voorkomen bij het losnemen van de leidingen.
2. Draai de klemband los en neem de luchtslang los van het luchtklephuis.
3. Draai de moer (6) los en de klemmen (5) en (7) van de kolom (3).
4. Neem de leidingen (8) en (9) los van de aansluitnippels op de regelaar. Neem de retourleiding (10) los van de regelaar.
5. Verwijder de borgring en maak het drijfstangetje (2) los van het regelaarscommando (12).
6. Verwijder de moer (4) en de kolombout (3). Verwijder koppelingsregelaar met pakkingplaatje (14), leidingaansluitstuk (15) en regelaarcommando (12).
7. Neem de koppelingsregelaar in onderdelen uiteen:
 - draai de moer (13) los en verwijder het commando (12),
 - verwijder de twee bouten (16). Verwijder de beugel van het leidingaansluitstuk (15) en het pakkingplaatje (14).

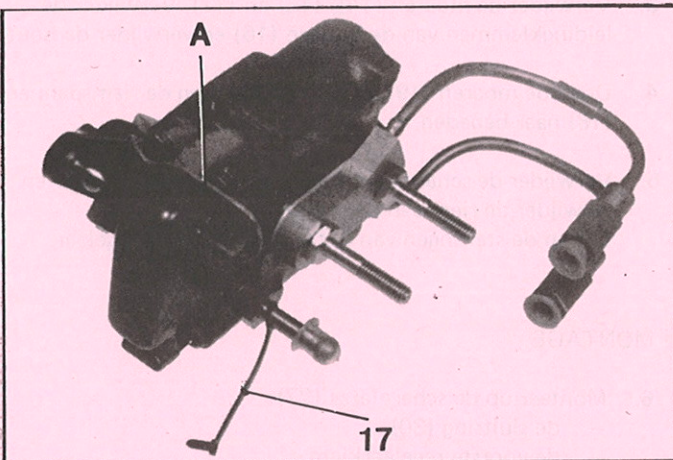
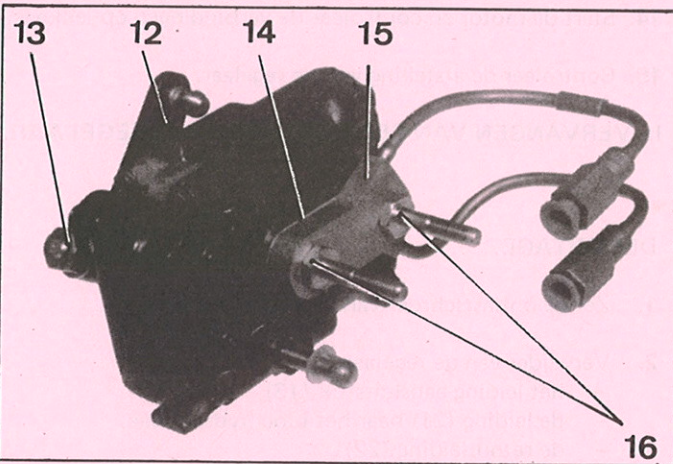

MONTAGE.

8. **Het afstellen van de koppelingsregelaar.**
 - Verwijder de dop (17) van de afstelopening en schuif er de pen A in.
 - Draai de as (18) in de richting van de pijl totdat de weerstand van een veer wordt gevoeld. Draai door tot men niet verder kan. Laat het asje nu ongeveer 30° terugdraaien en druk de pen A geheel naar binnen. **OPMERKING:** Wanneer de as zover gedraaid is dat het niet verder kan, is het ook mogelijk om het stangetje naar binnen te schuiven. In deze stand is de regelaar echter verkeerd afgesteld.
9. Monteer het leidingaansluitstuk (15) op de regelaar, met het pakkingplaatje (14) met nieuwe in LHM gedrenkte O-ringen. Zet de bouten (16) vast.
10. Monteer de zo uitgeruste regelaar op het luchtklephuis. Zet de kolombout (3) en de moer (4) vast.

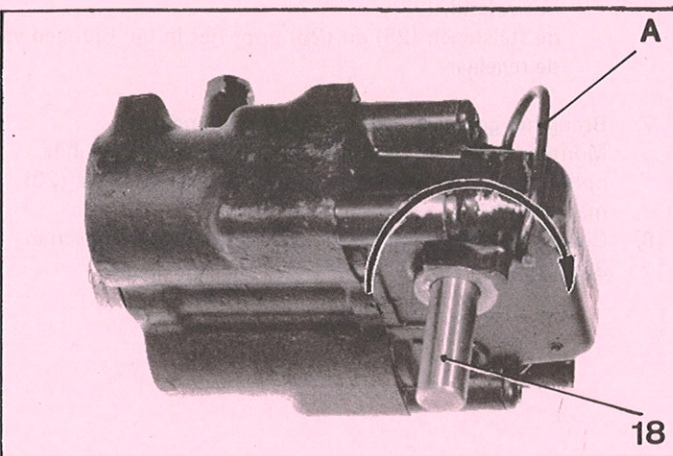

7098
Manuel 583-2

7099

3481

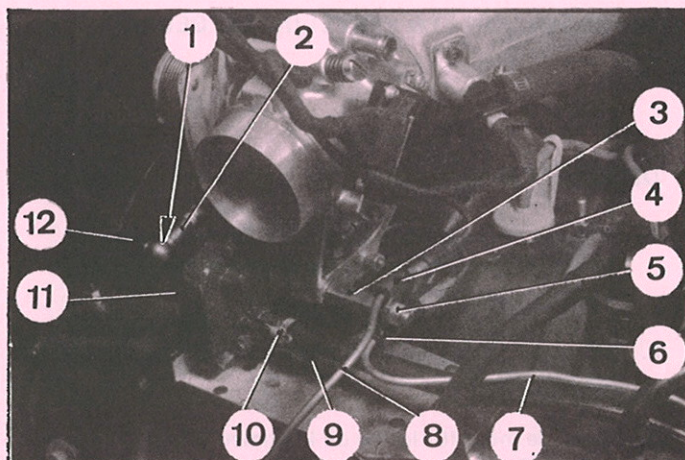

7059

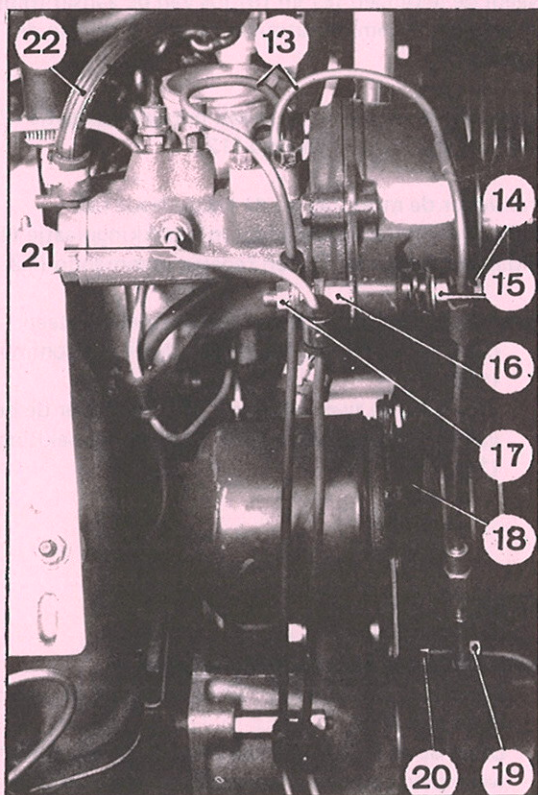

5837

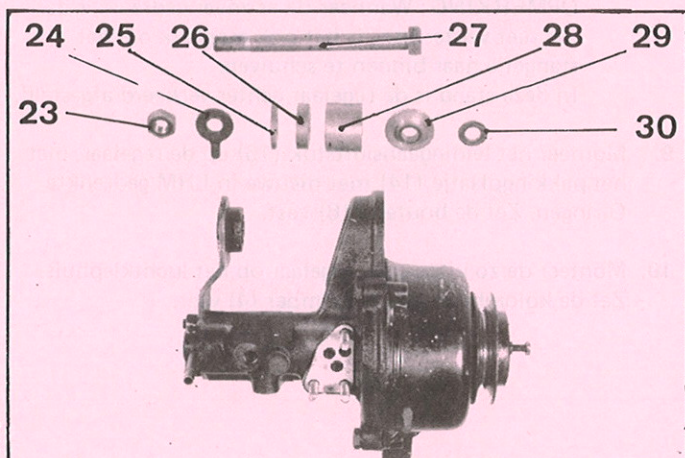

1298

11. Sluit de leidingen (7) en (8) op de regelaar aan en zet de aansluitnippels vast met 0,8–0,9 kgm. Sluit de retourleiding (9) op de regelaar aan en zet de klemband (10) vast.
12. Sluit de klemmen (4) en (6) van de leidingen (7) en (8) op de kolombout (3) aan zet de moer (5) met een borgring vast.
13. Monteer het commando (12) op de regelaar en sluit het op het drijfstangetje (2) aan. Monteer de borgring (1) en zet de moer (11) vast. *Verwijder de afstelpen.* Stop de afstelopening dicht met een dopje.
14. Start de motor en controleer de verbindingen op lekkage.
15. Controleer de afstelling van de regelaar.

II. VERVANGEN VAN EEN CENTRIFUGAALREGELAAR.

DEMONTAGE.

1. Zet de ontlastschroef van de H.D. regelaar open.
2. Verwijder van de regelaar:
 - het leiding-aansluitstuk (13),
 - de leiding (21) naar het bloc hydraulique,
 - de retourleiding (22).
3. Verwijder de moeren (14), (15) en (17). Verwijder de leidingklemmen van de bouten (16) en verwijder de bout.
4. Draai de moeren (19) en (20) los en buig de riemspanner (18) naar beneden.
5. Verwijder de scharnieras van de centrifugaal regelaar en verwijder de riem van de regelaar. Let op de stelringen van het uitlijnen van de regelaar.

MONTAGE.

6. Monteer op de scharnieras (27):
 - de sluitring (30),
 - de voorste regelaarklem,
 - de ring (29),
 - het vulstuk (28),
 - de stelringen (25) en (26) voor het in lijn brengen van de regelaar.
7. Breng het geheel aan op het waterpompdekseel. Monteer de as en vervolgens de stelring (24) voor het opheffen van de zijdelingse speling en zet de moer (23) matig vast.
8. Controleer het in lijn liggen van de poelie (gereedschap 3082-T).

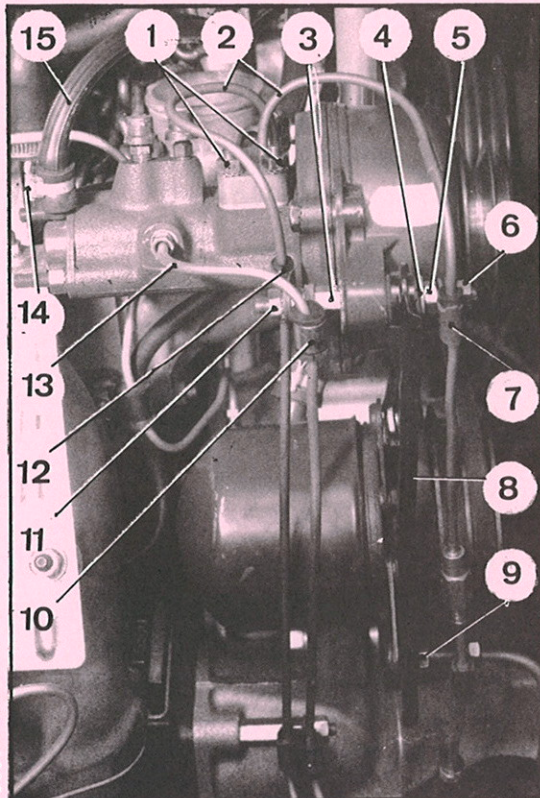

9. Draai de scharnieras van de regelaar los.
Monteer de riem op de poelie.
10. Monteer het aansluitstuk (2) op de regelaar met een pakkingplaatje met nieuwe, in LHM gedrenkte O-ringen. Zet de moeren (1) met een borgring vast.
11. Monteer:
 - de kolombout (3) van de riemspanner (8) en sluit de spanner op de regelaar aan,
 - de sluitring (4),
 - de moer (5).
12. Span de riem en zet de volgende moeren vast:
 - (9) van de riemspanner op de H.D. pomp,
 - (50 van de riemspanner op de regelaar en de moer van de scharnieras van de centrifugaalregelaar.
13. Sluit op de regelaar aan:
 - de leiding (13) naar bet bloc hydraulique (zet de nippel vast met 0,8–0,9 Kgm),
 - de retourleiding (15) en zet de klemband (14) vast,
 - de leidingklemmen (7), (10) en (12) en zet de moeren (6) en (11) met een borgring vast.
14. Zet de ontlastschroef van de H.D. regelaar vast en controleer de afdichting van de verbindingen.
15. Ontlucht de centrifugaal regelaar en het rechter voorrem-blok.
16. Stel het slipmoment af.

5837

