

## XII. VERVANGEN VAN EEN BENZINEGALLEREI (ACHTERSTE GEDEELTE)

OPMERKING: Om breuk van de gallerei te vermijden verdient het voorkeur om deze bij warme motor te verwijderen.

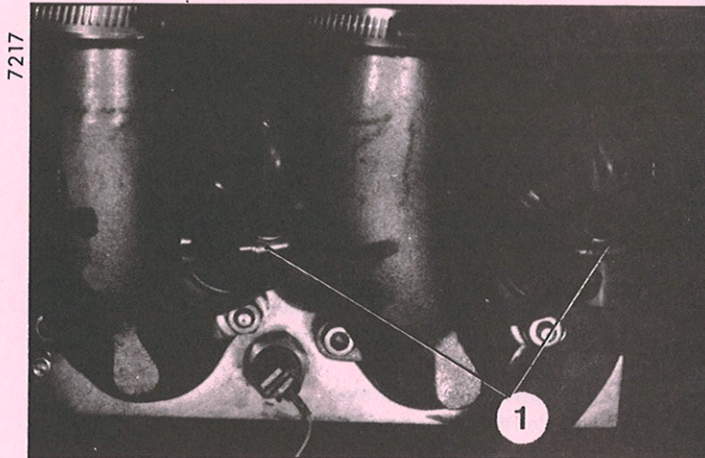

## DEMONTAGE.

1. Maak de massakabel los van de accu.
2. Zet de wagen in *de laagste stand* en verwijder de linker voorveerbol
3. **Verwijder het inlaatspruitstuk.**
4. Draai de klembanden los van:
  - (1) de injecteurs 3 en 4,
  - (3) de verbindingsmof van de beide gallereien,
  - (4) de verbindingsmof aan de drukregelaar.
5. Losmaken:
  - de gallerei van de mof (2),
  - de mof (5) van de regelaar,
  - de gallerei van de injecteurs,
  - de mof (5) van de gallerei.

## MONTAGE

6. Monteer de gallerei met mof (5) en sluit deze op de injecteurs aan.  
Sluit de mof (5) aan op de regelaar en de galerei op de mof (2).  
Zet de klembanden (1), (3) en (4) vast.
7. **Monteer het inlaatspruitstuk.**
8. Monteer de linker voorveerbol en zet deze met de hand vast met een nieuwe in LHM gedrenkte pakking.
9. Sluit de massakabel op de accu aan.
10. Start de motor en zet de wagen *in de rijstand*.  
  
Controleer de afdichting van de circuits (benzine en LHM).

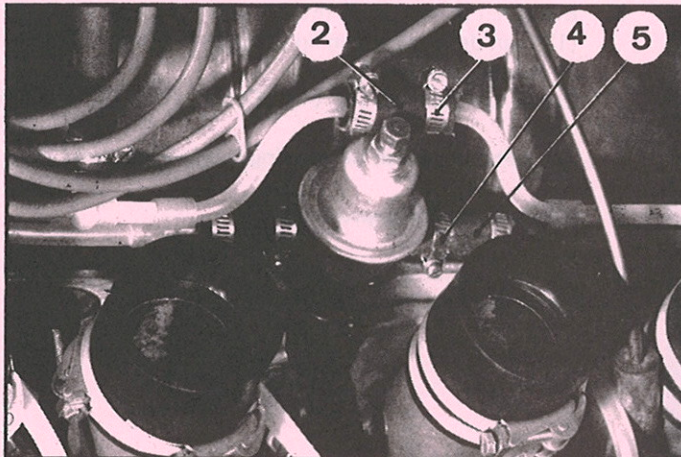



## XIII. VERVANGEN VAN EEN BENZINEGALLEREI (COMPLEET)

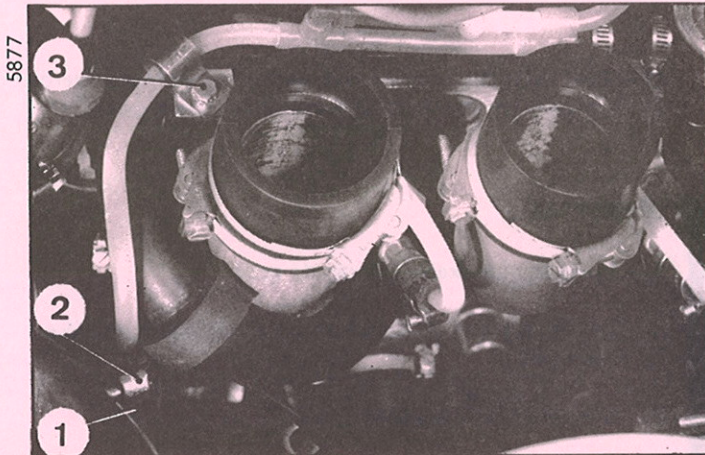

OPMERKING: Om breuk van de gallerei te vermijden verdient het voorkeur om deze bij warme motor te verwijderen.

## DEMONTAGE.

1. Verwijder het inlaatspruitstuk.
2. Draai de klembanden los van:
  - (2) de benzineslang,
  - (4) en (10) de injecteurs,
  - (11) de benzineretourslang.

Verwijder de bout (3) van de benzineslangklemband.

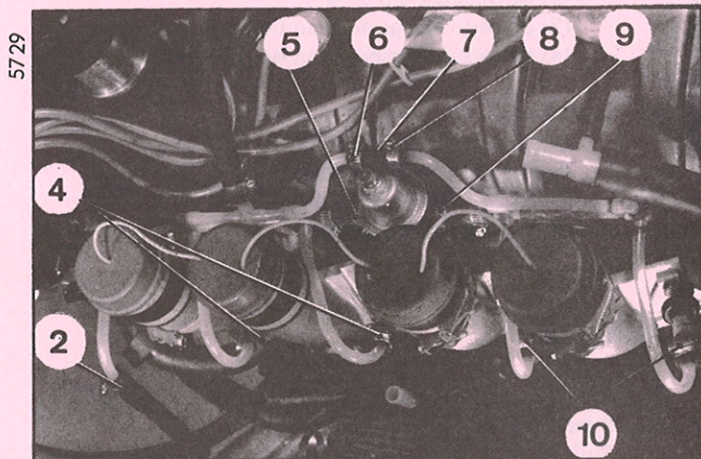

3. Maak de gallerei los van de slang (12) en de benzineleiding (1) en verwijder het geheel van gallerei en drukregelaar.
4. Losnemen van de gallerei:
  - de regelaar met slangen,
  - de mof (7),
  - de voorste klemband,
  - de verbindingsleiding van de koudstartinjecteur

## MONTAGE.

5. Sluit de regelaar op de gallerei aan en monteer de mof (7), de voorste klemaband en de verbindingsleiding naar de koudstartinjecteur.
6. Breng het geheel op de motor aan en sluit de retour slang (12) aan de regelaar aan en de gallerei op de injecteurs en de voedingsleiding (1). Zet de klembanden (2), (4), (6), (5), (10), (8), (9) en (11) vast. Zet de bout (3) van de voedingsleidingklemband vast.
7. Monteer het inlaatspruitstuk.
8. Monteer de linker voorveerbol en controleer de afdichting van de circuits (benzine en LHM).

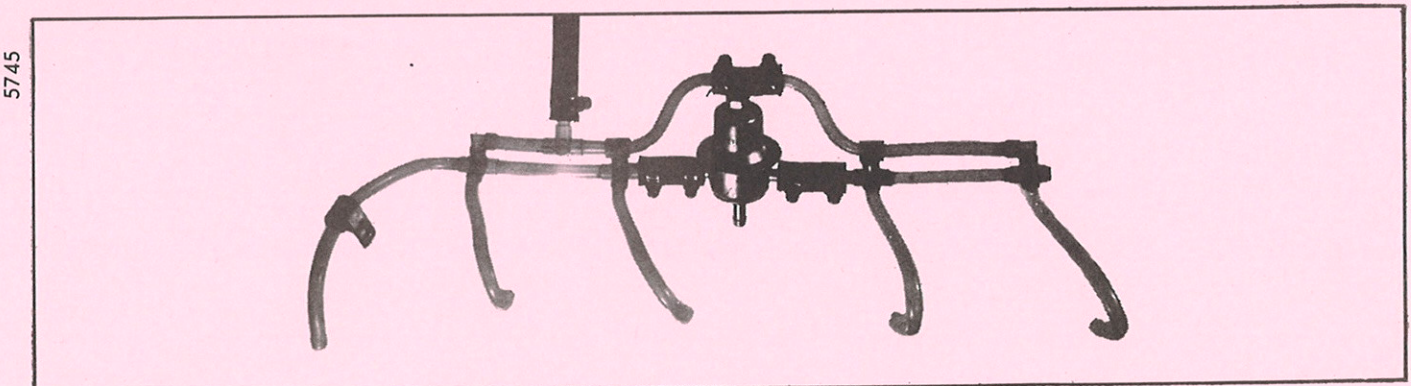
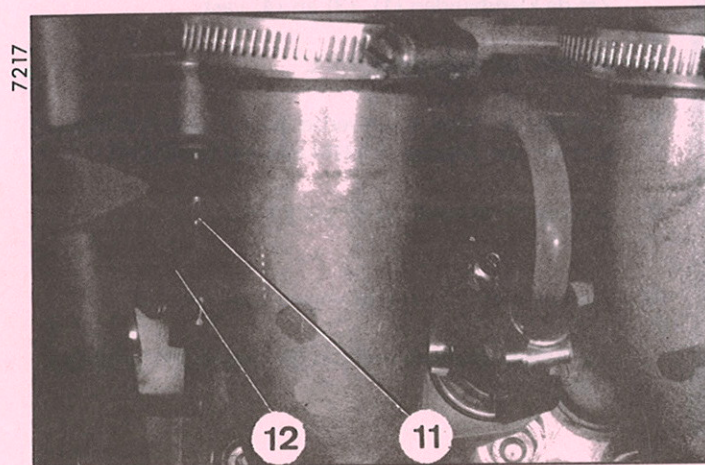



ALLE TYPEN  
behalve D.IE

## I. VERVANGEN VAN EEN BENZINEPOMP

2408

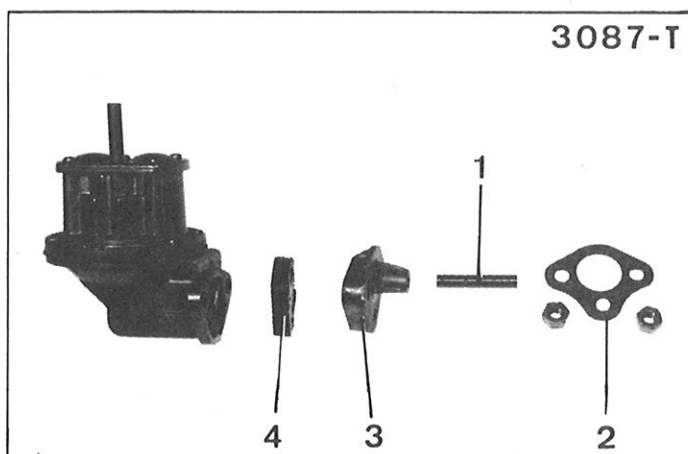

### DEMONTAGE

1. Draai de ontlastschroef van de H.D. regelaar open. Zet de handbediening voor de hoogtéafstelling in *de laagste stand.s*, Demonteer de linker voorveerbol.
2. Neem de rubberslangen voor de aan- en afvoer van de benzinepomp los.
3. Draai de bevestigingsmoeren van de pomp los. Verwijder:
  - de benzinepomp,
  - de pakking (4),
  - de stoterpen (1),
  - de stoterpengeleider (3),
  - de papieren pakking (2).

### MONTAGE

#### OPMERKINGEN:

- a) Er zijn 3 verschillende lengten van stoterpen:
    - Lengte 48,06 mm., kenmerk: 1 groef in de pen.
    - Lengte 48,57 mm., kenmerk: 2 groeven in de pen.
    - Lengte 49,08 mm., kenmerk: 3 groeven in de pen.
 Bij het vervangen van een benzinepomp is het niet nodig de lengte van de pen te bepalen. Dit is alleen noodzakelijk indien men een slechte opbrengst van de pomp constateert, of na vervanging van een pakking, een geleider, een carter of een motor.
  - b) De rubber benzineslangen worden zonder klembandje gemonteerd.
4. Controleer zonodig de lengte van de stoterpen:
    - a) Plaats:
      - een nieuwe papieren pakking (2),
      - de stoterpengeleider (3),
      - de pakking (4) met de afgeschuinde kant naar de stoterpengeleider gekeerd,
      - de stoterpen (1).
 Monteer de plaat (A) (3087-T) voor bevestiging van de benzinepomp. Breng de moeren (5) aan, en draai deze vast met 2 tot 2,8 kgm (sluitringen onder de moeren).

Manuel 583-2

2007

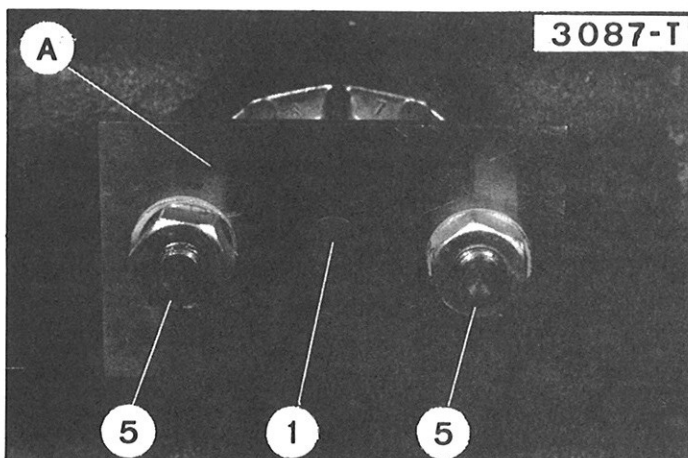

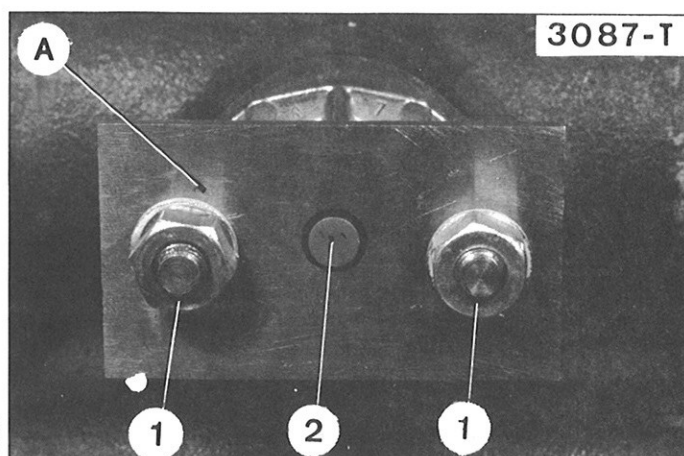

b) Controleer de lengte van de stoterpen:

*Twee gevallen kunnen zich voordoen:*

- 1<sup>e</sup> — Draai aan de motor tot de stoterpen (2) zijn *hoogste stand* heeft bereikt.  
In deze stand mag de stoterpen (2) niet boven de plaat (A) uitsteken, (op z'n hoogst mag de stoterpen precies gelijk met de bovenkant van de plaat komen te liggen). Controleer dit met een lineaal.
- 2<sup>e</sup> — Draai aan de motor teneinde de stoterpen in z'n laagste stand te brengen.  
In deze stand plaatst men het kaliber (B) (set gereedschap 3087-T). De grootste diameter van het kaliber mag niet in het gat van de plaat (A) komen als het uiteinde van de kleinste diameter van het kaliber tegen de stoterpen (2) aanligt. Kies tussen de stoterpen die door onze afdeling onderdelen worden geleverd een pen die aan deze condities voldoet.  
Verwijder de plaat (A).  
Overtuig u ervan dat de drukvlakken van de isolatieblokpakking van de pomp goed schoon zijn.

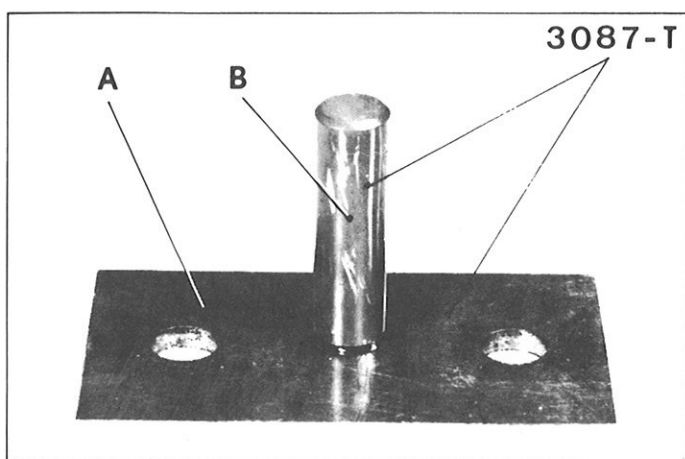

#### 5. **Monteer de benzinepomp.**

*Voor april 1966:*

Smeer de stoterpen in met kogellager vet.

*Na april 1966:*

De stift wordt gesmeerd door de smeerolie van de motor.

*Doe in geen geval vet in de benzinepomp.*

Voorzie de pakking en de drukstiftgeleider van vloeibare pakking.

Monteer de pomp en zet de moeren (1) vast met 2,1 à 2,8 kgm.

#### 6. **Monteer de toe- en afvoerleiding aan de pomp.**

#### 7. **Plaats de linker voorveerbol.**

Zet de onlastschroef van de H.D. regelaar vast.

Zet de wagen in de *rijstand*.



ALLE D.IE TYPEN

I. VERVANGEN VAN EEN BENZINEPOMP

5510

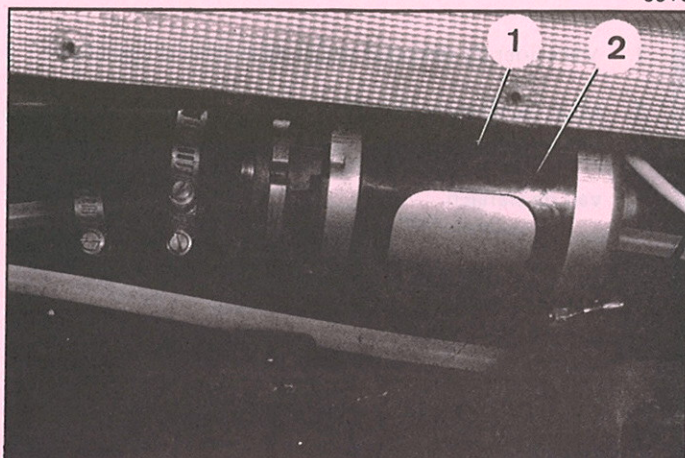

DEMONTAGE.

1. Verwijder de dekplaat onder de rechter drempelbalk.
2. Draai de bout (1) van de halve klemsteun (2) los. verwijder de klem: iets oplichten en naar de drempelbalk drukken.
3. Trek de steker (7) van de pomp.
4. Maak de klembanden los en trek de slangen (3), (4) en (5) van de pomp.

MONTAGE.

5607

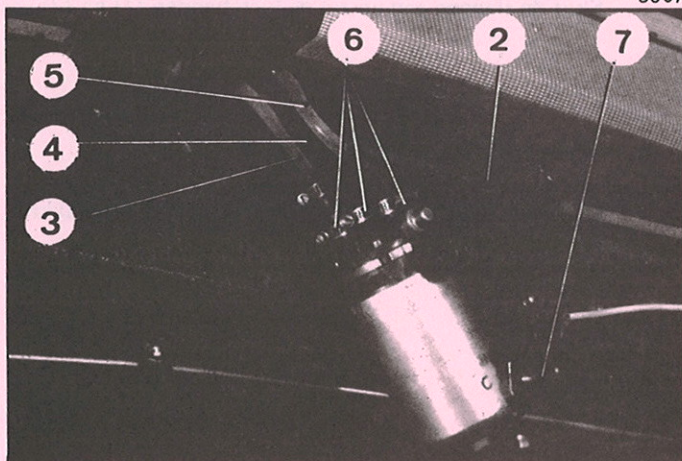

5. Breng de pomp aan en richt deze zodanig dat de uitmondningen "a", "b" en "c" in een horizontaal vlak liggen en de stroomaansluiting naar buiten gekeerd is.
6. Sluit de volgende slangen op de pomp aan:
  - de aanzuigleiding (3) op "a" (merkteken "s" op de pomp),
  - de retourslang (5) op "c" (gemarkt "R").
 Zet de klembanden (6) vast.
7. Sluit de steker (7) op de stroomaansluiting (8) aan en breng de pomp in de drempelbalk aan.
8. Monteer de halve klemsteun (2) en zet de bout (1) vast (contactring).
9. Monteer de dekplaat onder de rechter dempelbalken.
10. Ontlucht het benzinecircuit door het contactslot enige malen aan en uit te zetten.

5511

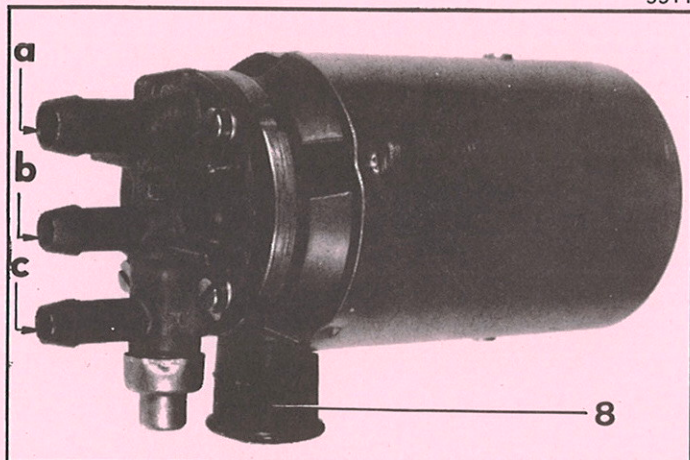

Manuel 583-2

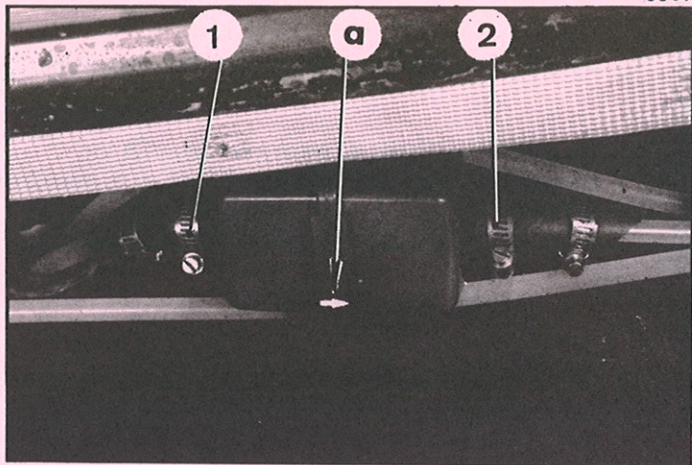

**II. VERVANGEN VAN EEN BENZINEFILTER****DEMONTAGE.**

1. Verwijder de dekplaat onder de rechter drempelbalk.
2. Maak de klembanden (1) en (2) los en neem het filter los van de slangen.  
  
van de slangen.

**MONTAGE.**

3. Breng het filter aan met de pijl "a" naar de voorzijde van de wagen gericht.  
Sluit de slangen aan en zet de klembanden (1) en (2) vast.
4. Monteer de drempelbalk-dekplaat.

**OPMERKING:** Het benzinefilter moet elke 30.000 km. worden vervangen.



ALLE TYPEN

## VERVANGING VAN EEN BENZINETOEVOERLEIDING

## DEMONTAGE.

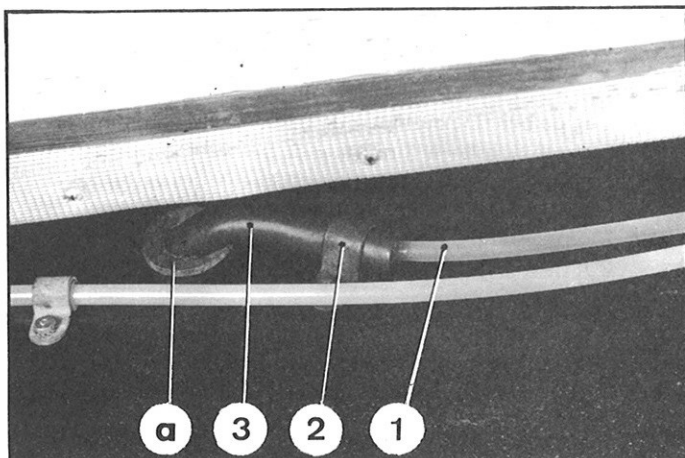

1. Plaats de voorzijde van de wagen op bokken (steun 2505-T).  
Demonteer:
  - het rechter voorspatscherm en het zijpantser.
  - de dekplaat van de rechter langsligger.
2. Demonteer de schroeven van de bevestigingsklemmetjes (2) waarmee de benzineleiding (1) is vastgezet op de langsligger, op de schutbordplaat en op de voortraverse onder de motor (onderzijde).  
Verwijder de benzineleiding en de klemmetjes.
3. Verwijder:
  - de achterzitting.
  - de beschermplaat van de benzinetank.
4. Maak de benzineleiding (1), tezamen met de rubberslang (3) los van de benzinetank en verwijder de leiding uit het doorvoergat (a) aan de achterzijde van de langsligger.
5. Verwijder de rubber slang (3) waarmee de benzineleiding op de tank is aangesloten. Verwijder de rubber verbindingsslang van de benzinepomp en van de benzineleiding.
6. Neem het voorste deel van de benzineleiding van de voortraverse onder de motor af en verwijder de leiding van de rechter langsligger en van de schutbordplaat.
7. Maak de leiding los van de langsligger door deze naar voren weg te trekken.
8. Sluit de benzineleiding aan voor- en achterzijde af met een plugje.  
Tap de benzinetank af door losdraaien van de rechter aftapplug.

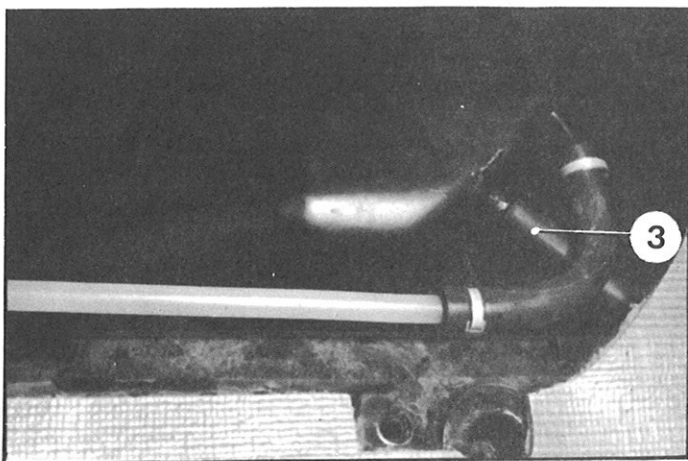

## MONTAGE.

9. Steek het achtereind van de leiding in het schutbord in het gat en schuif de leiding onder de bevestigingsklemmetjes (2) op de langsligger.
10. Schuif het vernauwde gedeelte van de rubber slang (3) op de benzineleiding (1) totdat het achterste gedeelte van de leiding (1) 370 mm. van het uiteinde van de benzineleiding (3) verwijderd is.  
Gebruik uitsluitend zeepwater om de leidingen gemakkelijker over elkaar te laten schuiven.

1955

Manuel 583-2

1952



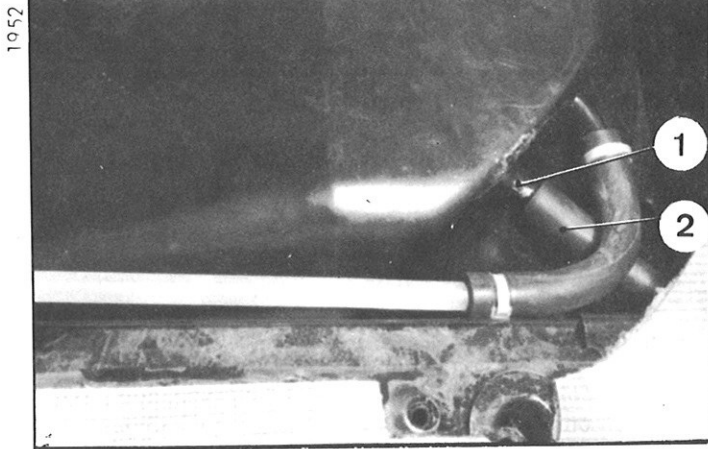

11. Steek het achtereind van de benzineleiding in de tank en druk het achtereind van de rubber slang (2) geheel op de tanknippel (1).

12. **BELANGRIJK:** *Snijd de benzineleiding aan het uiteinde in de tank schuin af en monteer de aftapplug met filter met pakkingring in de tank.*

13. Monteer de beschermplaat boven de tank. Zet de bevestigingsschroeven met een sluitring vast.

14. Monteer de achterzitting en de rugleuning.

15. Leg de benzineleiding in de bevestigingsklemmetjes op de rechter langsligger (monteer de beschermrubbertjes) en zet de boutjes van de bevestigingsklemmetjes vast.

17. Monteer de dekplaten van de langsligger. Zet de boutjes vast na sluitringen onder de kop gelegd te hebben.

18. Leg het voorste gedeelte van de benzineleiding (3) tegen de afsluitplaat en geleid vervolgens de leiding achter de voorste draagarm om, tegen de langsligger en in de voorste traverse onder de motor. Steek de leiding tenslotte door het gat dat in de onderzijde links in de traverse zit.

19. Monteer het rubber slangetje waardoor de leiding met de benzinepomp verbonden is op het voorste uiteinde van de benzineleiding. Gebruik zeepwater om het rubber slangetje gemakkelijk op de leiding te laten glijden. Sluit het rubber slangetj op de benzinepomp aan.

20. Leg de benzineleiding (3) in de bevestigingsklemmetjes van de dekplaat, langsligger en voortraverse onder de motor (monteer de beschermrubbertjes). Monteer de aftapplug na het filter op de (rijsan) benzineleiding te hebben geschoven.

21. Monteer het zijpantser en het rechter voorspatscherm. Laat de wagen op de grond zakken. Vul de tank met benzine en beweeg het pomparmpje (indien aanwezig) tot de pomp gevuld is.

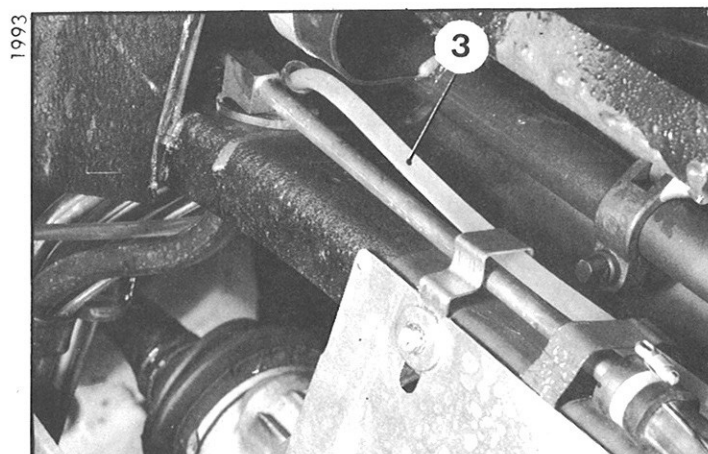
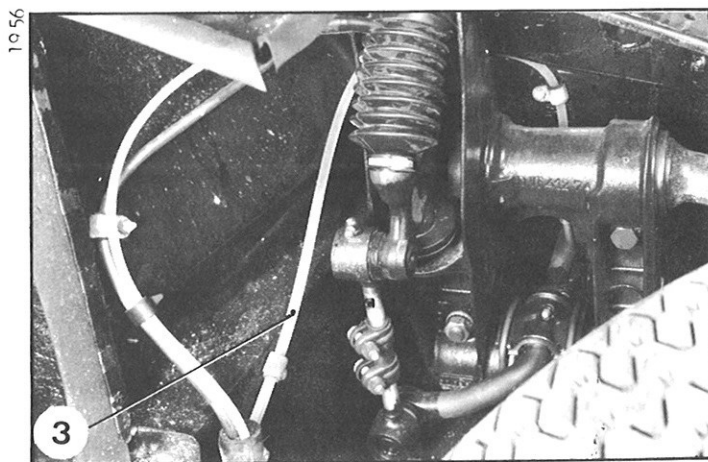

ALLE TYPEN

I. VERVANGING VAN EEN BENZINETANK

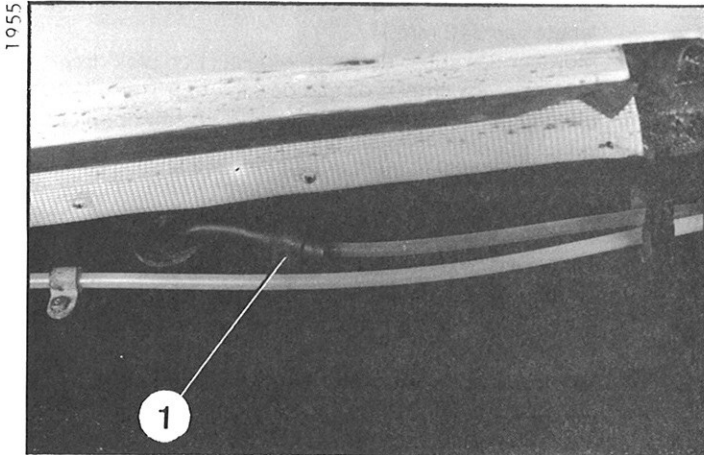

DEMONTAGE.

1. Maak de massakabel van de accu los.
2. Tap de benzinetank af.  
(Verwijder de pluggen aan rechter en linkerzijde).  
OPMERKING: Het benzinefilter bevindt zich in de rechter plug en wordt gelijktijdig met de plug verwijderd (let op het plastic plaatje op de bodem van de plug).
3. Verwijder de achterzitting en de rugleuning. Verwijder de dekplaat van de benzinetank.
4. Verwijder de achterste afsluitplaat onder de rechter langsligger. Verwijder het bevestigingsklemmentje (1) van de benzineleiding.
5. Maak de drukcompensatieleiding los van de benzinetank, alsmede de benzineleiding en sluit de openingen van leidingen en tank met plugjes af.
6. Verwijder het rechter achterspatschermscherm alsmede de beschermplaat van de hoogteregelaar. Maak de omgeving van de leiding en de verbindingsslang tussen vuldop en tank goed schoon. Maak de voorste slangklem (3) los en maak de slang (4) los van de tank (2). Sluit de openingen van tank en slang met pluggen af.
7. Maak de bedrading van de benzinemeterweerstand los.
8. Buig de klemmetjes open waarmede de tankopsluitblokjes zijn vastgezet en verwijder deze blokjes. Demonteer de tankbeugels en de achterste rubberblokjes. Neem de benzinetank uit de wagen.
9. Demonteer de benzinetank als volgt:  
Verwijder:
  - de benzinemeterweerstand (7),
  - de rubberblokjes (5) voor de geluiddemping,
  - de beschermstroken (6) van de tank.

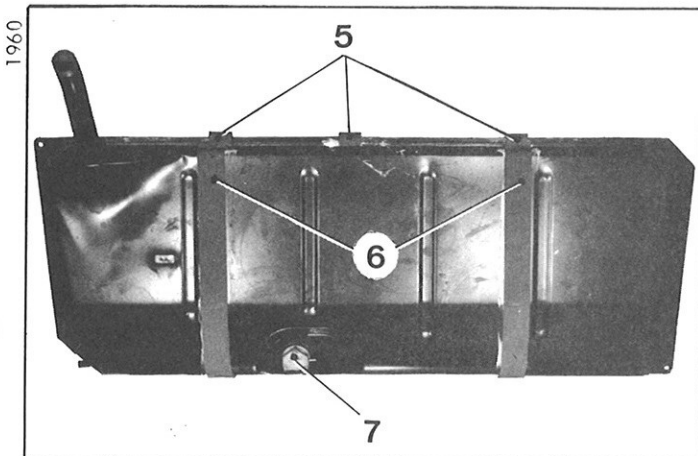
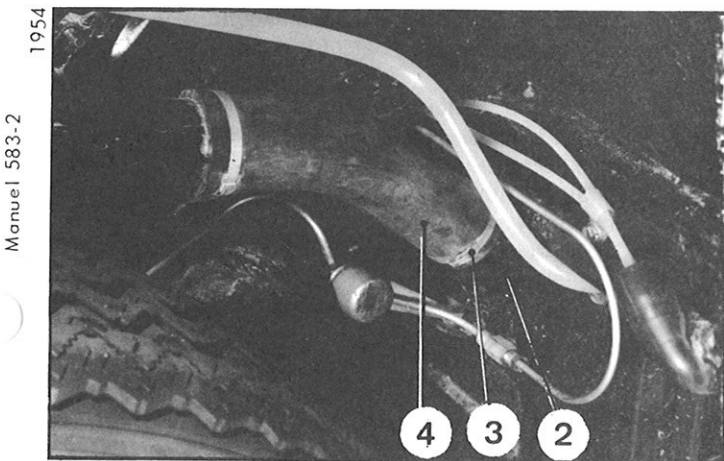



MONTAGE

10. Monteer de benzinetank als volgt:

- a) Breng de benzinemeterweerstand (3) op zijn plaats tezamen met de bijbehorende rubber pakking. Zet de bevestigingsboutjes vast met 0,1 kg na een fiber ringetje onder de kop gemonteerd te hebben.
- b) Monteer de linker aftapplug en zet deze vast (met een fiber ringetje tussen plug en tank).
- c) Plak met Bosticklijm de beschermstroken (2) op de tank ter plaatse van de bevestigingsbeugels (over een lengte van 340 mm.).  
Monteer de rubber demperblokjes (1) en plak deze aan voor- en achterzijde van de tank vast (twee ter plaatse van de beschermstroken (2) en één ongeveer in het midden).

11. Montage van de tank:

- a) Schuif de vulpijp (4) door de opening in de carrosserie in de slang (6). Monteer de tank. Monteer een slangklem (5). Monteer de beschermplaat van de hoogteregelaar en het spat-scherm.
- b) Monteer de bevestigingsbeugels (7) van de tank tezamen met de achterste rubber blokjes. Zet de spanboutjes (8) vast.
- c) Monteer de opsluitblokjes aan weerszijden van de tank en buig de bevestigingsklemmetjes om.
- d) Steek de rilsan benzineleiding over een lengte van ongeveer 370 mm door de vulpijp (13) van de tank, zodanig dat het achtereinde van de rilsan leiding ter hoogte van de rechter aftapopening uitkomt; schuif vervolgens de rubber slang (13) op de vulpijp (12) van de tank.
- f) Monteer de rechter aftapplug:  
Breng het plastic plaatje en het benzinefilter in de plug. Breng de pakkingring aan. Schuif de rilsan aanzuigleiding in het filter. Zet de aftapplug vast.  
OPMERKING: Nimmer een filter en plaatje in een D.IE wagen monteren.
- g) Sluit de compensatieleiding op de tank aan en monteer de klemband (10).

1960

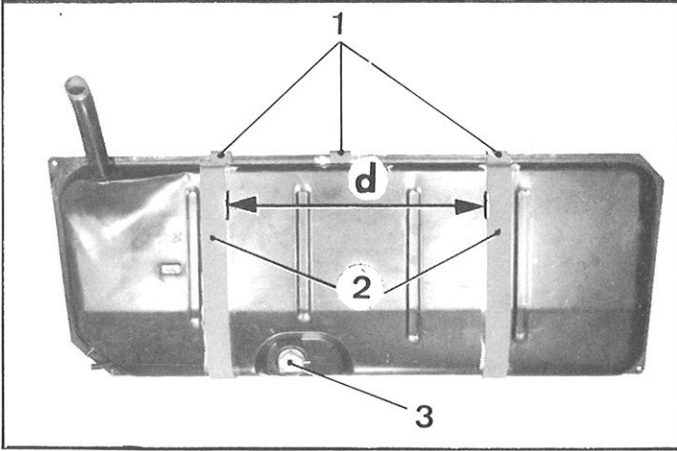

1954

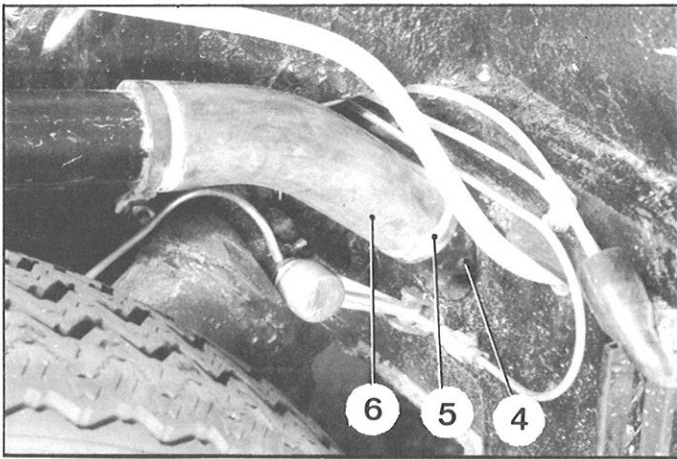

1953

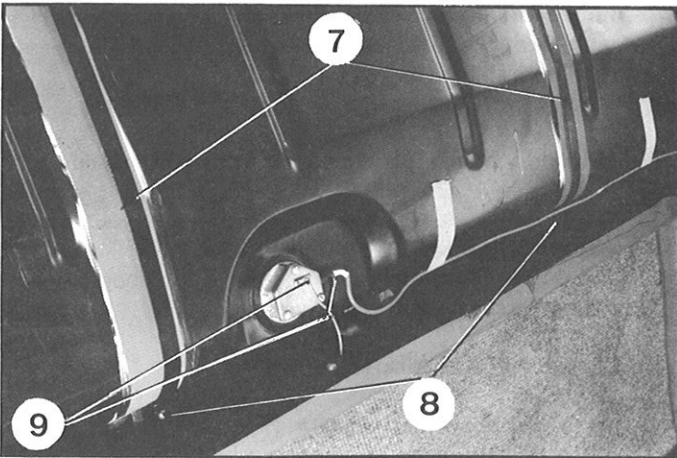

1952

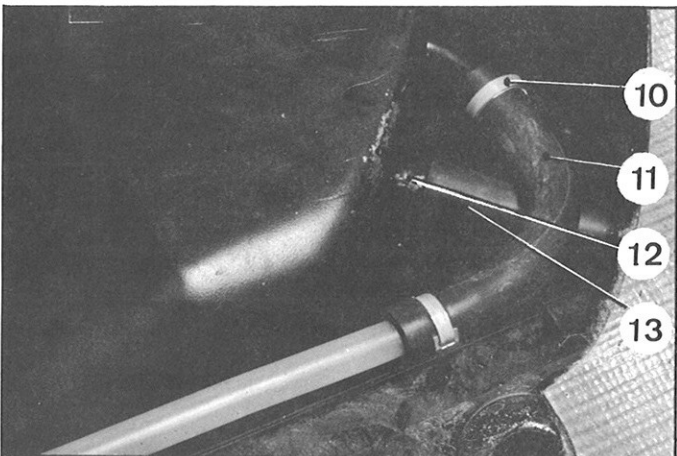



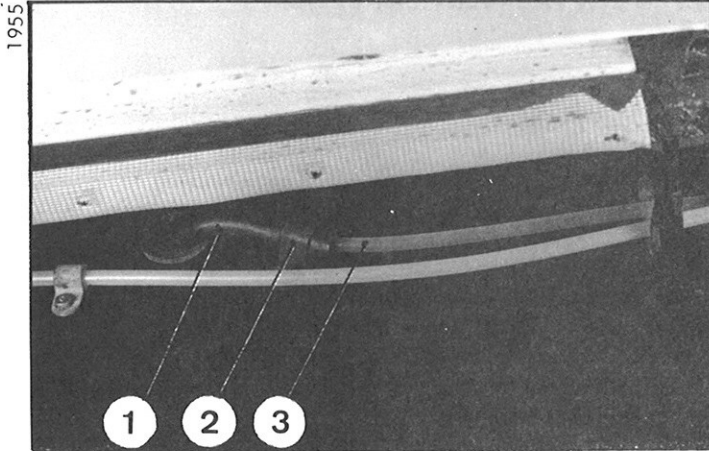

h) Monteer het bevestigingsklemmetje (2) van de rubber verbindingsslang (3) van de toevoerleiding naar de benzinepomp.  
Zet het klemboutje vast.

12. Monteer de afsluitplaat van de langsligger. Monteer de bevestigingsbouten met sluit- en kartelringen onder de kop.
13. Monteer de benzinetankdekplaat. Zet de bevestigingsboutjes vast.
14. Monteer de achterzitting en de rugleuning.
15. Sluit de massakabel op de accu aan.

## II. VERVANGING VAN EEN FILTER.

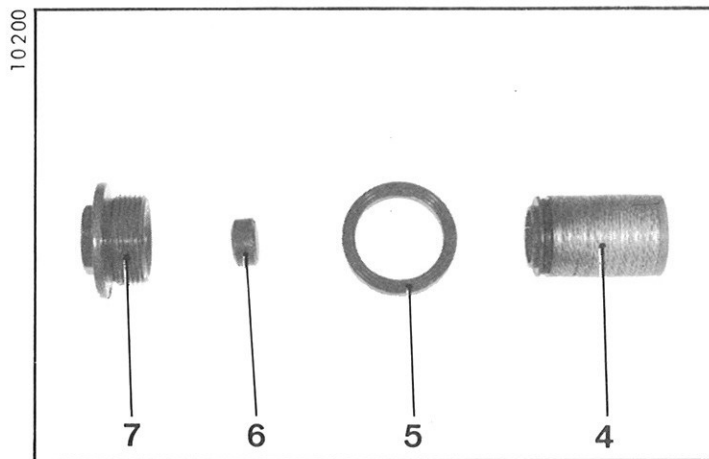

### DEMONTAGE.

1. Tap de benzinetank af.
2. Demonteer de aftapplug met filter (rechterzijde van de tank).
3. Neem het filter (4), de pakkingring (5) en het plastic plaatje (6) van de aftapplug (7).

### MONTAGE.

**BELANGRIJK:** Nimmer een filter het plaatje monteren in de tank van een D.IE wagen.

4. Plaats het plaatje (6) en het filter in de plug (7). Monteer de pakking (5).
5. Steek de rilsan aanzuigleiding in het filter en draai de aftapplug vast (7).

## III. VERVANGING VAN EEN BENZINEMETERWEERSTAND

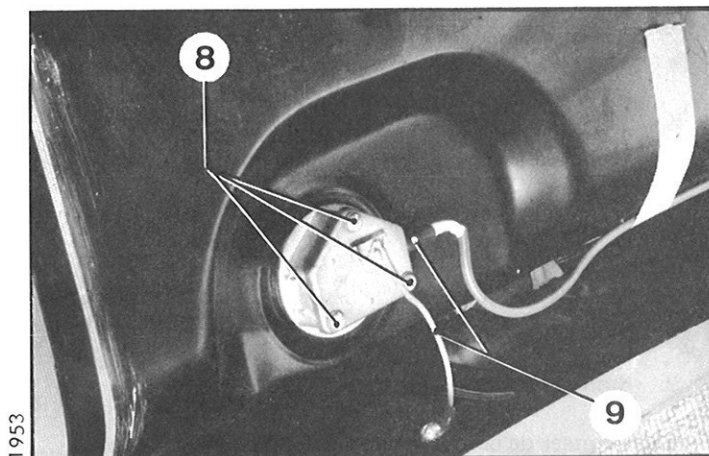

### VERWIJDEREN.

1. Verwijder de achterzitting en de rugleuning. Verwijder de dekplaat van de benzinetank.
2. Maak de massakabel van de accu los. Maak de draden (9) van de aansluitingen op de benzinemeterweerstand los.

3. Verwijder de schroeven (8) waarmee de weerstand op de tank is bevestigd.

### Verwijder:

- de weerstand, compleet met vlotter,
- de pakking tussen de weerstand en de tank.

### MONTEREN.

4. Leg een nieuwe rubber pakking op de benzinetank.
5. Steek de vlotter van de weerstand in de tank en breng de weerstand op zijn plaats. Zet de bevestigingsschroeven vast (met fiber ringen onder de kop).
6. Aansluiten:
  - de draden op de weerstand,
  - de massakabel op de accu.
7. Zet het contact aan. Controleer of de benzinemeter funktioneert.
8. Monteer de dekplaat van de benzinetank, zet de schroeven vast.
9. Monteer de achterzitting en de rugleuning.



**IV. VERVANGING VAN EEN LUCHTLEIDING EN EEN TANKVENTILATIELEIDING**

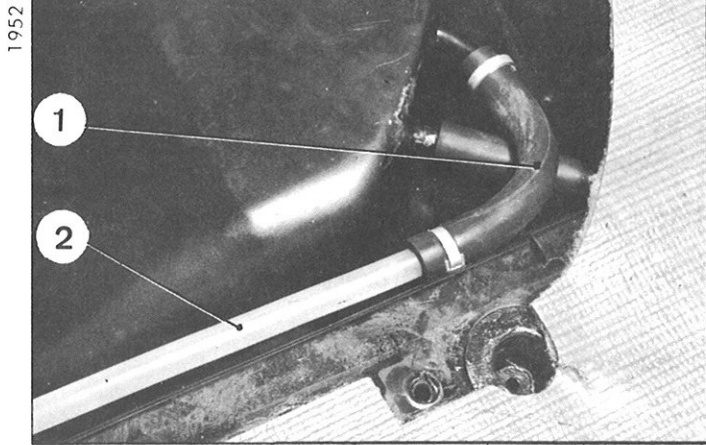

**VERWIJDEREN.**

1. Verwijder de rugleuning van de achterzitting.
  - Verwijder de achterzitting.
  - Verwijder de dekplaat van de benzinetank.
2. Maak de slang (1) waarmee de luchtleiding (2) op de tank is aangesloten bij de tank los.
3. Verwijder het rechter achterspatscherm en de langsliggende beschermplaat.
  - Maak de omgeving waar gewerkt moet worden zorgvuldig schoon.
4. Verwijder de twee boutjes (6) waarmee de leidingssteuntjes op het binnenspatscherm zijn vastgezet.
  - Verwijder de bevestigingsklem van het ontluichtingskamertje (5),
  - Verwijder de schroef en de moer (3) van de achterste aansluiting van de luchtleiding.
  - Verwijder de aansluiting met de pakking.

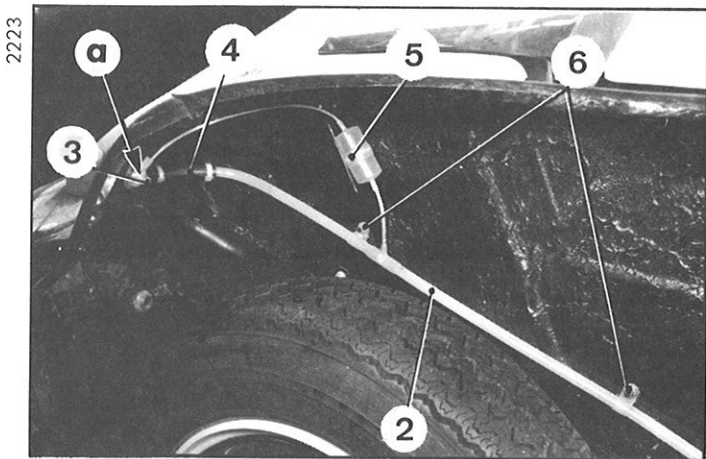

**MONTAGE.**

5. Steek de leiding (2) door het gat "b." in de achterste afsluitplaat van de rechter langsligger. Controleer of het gat in de plaat is voorzien van een rubber tule (7).
6. Sluit de luchtleiding (2) op de slang (1) op de tank aan met een slangklem. Sluit het achterste uiteinde van de luchtleiding aan op de verbindings slang (2) tussen de benzine vulpijp en de tank en monteer een slangklem. Monteer de twee leidingsteuntjes (6) op het binnenspatscherm. Zet de moeren vast (sluitring). Monteer de aansluiting van de luchtleiding met de rubber pakkingen. Zet de moer (3) matig vast (sluitring). Zet de bevestigingsklem van het ontluichtingskamertje (5) vast (sluitring). Controleer of het luchtvereveningsgat bij "a" niet verstopt is.
7. Monteer de langsliggende beschermplaat. Zet de bouten en moeren vast (sluitringen en veerringen).
8. Monteer het spatscherm.
9. Monteer de dekplaat van de benzinetank en zet de schroeven vast (met sluitringen).
10. Monteer de achterzitting en de rugleuning.

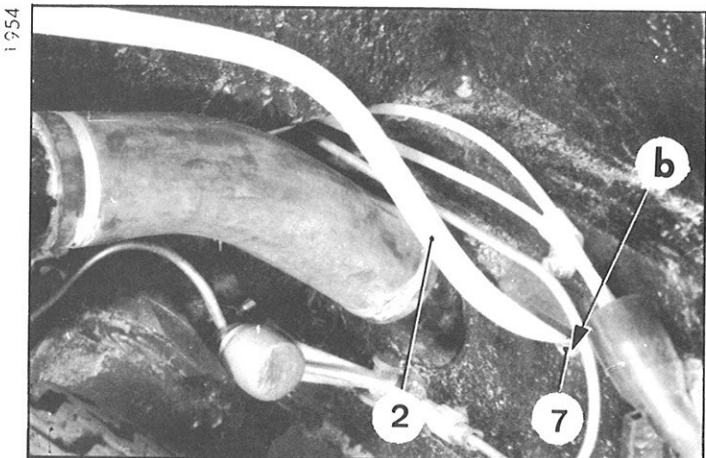

ALLE TYPEN

VERVANGEN VAN EEN OLIEPOMP OF EEN ONDERCARTER

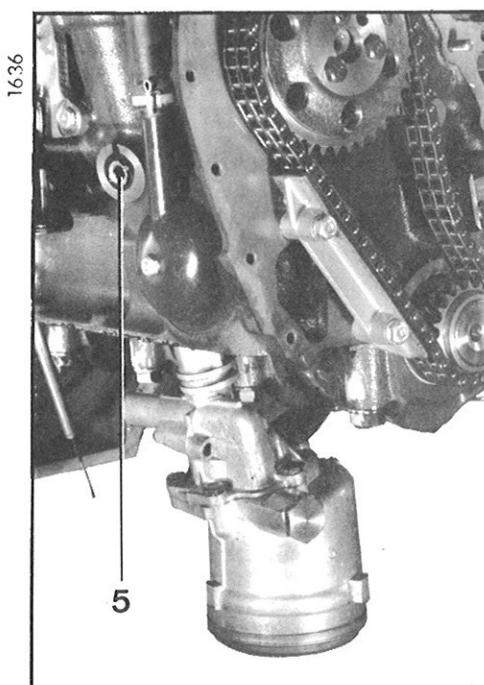
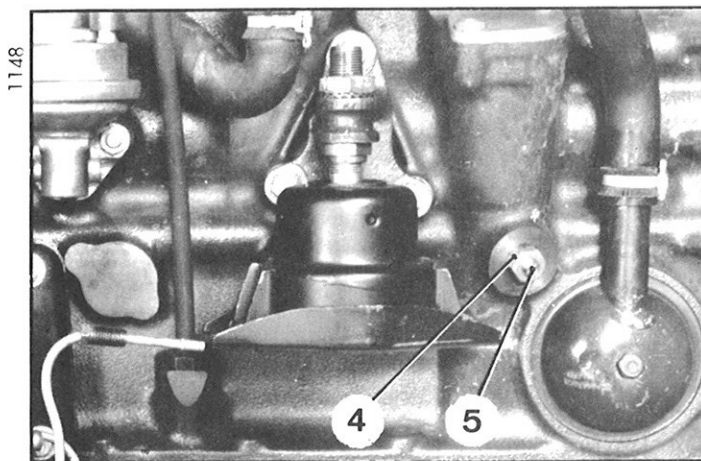
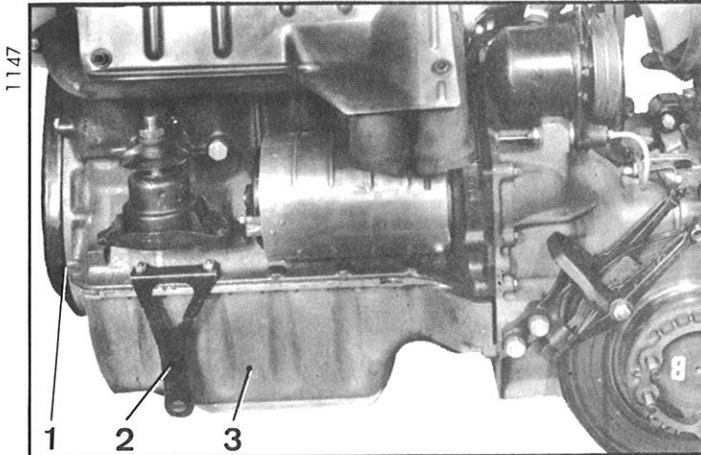

DEMONTAGE.

1. **Verwijder het motor-versnellingsbakaggregaat.**  
Laat het motor-versnellingsbakaggregaat in de takel hangen.  
Tap de motorolie af.
2. Verwijder:
  - het distributiedeksel (1),
  - de steun (2) van de voorste uitlaatpijp,
  - het ondercarter (3),
  - de stroomverdeler (DY en DV wagens tot 9/68)
3. **Verwijder de oliepomp.**  
Draai de conramoer (4) los en verwijder de bevestigingsbout van de oliepomp.  
Draai de bevestigingsbout van de oliepomp steun op het derde krukaslager los.  
Verwijder de oliepomp.

MONTAGE.

4. **Montage van de oliepomp.**  
*DY en DV wagens tot 9/68.*
  - a) Het vastzetten van de oliepomp.
    - Zet de zuiger van de 1e cilinder (frictiezijde) in het B.P.P. einde compressieslag).
    - Schuif de pomp zodanig in zijn huis, dat (wanneer de puntbout aangebracht is) de meenemer "a" van de stroomverdeler evenwijdig loopt aan de nokkenas en de kleinste zijde naar de motor gekeerd is.

*Alle typen met inbegrip van DY en DV vanaf 9/68.*  
Brend de oliepomp op zijn plaats aan.  
Zorg dat het conische gat in het pomphuis correspondeert met de tapse punt van de pompbevestigingsbout (5).

  - b) Zet de oliepomp vast.
    - *Wagens van voor oktober 1966.*

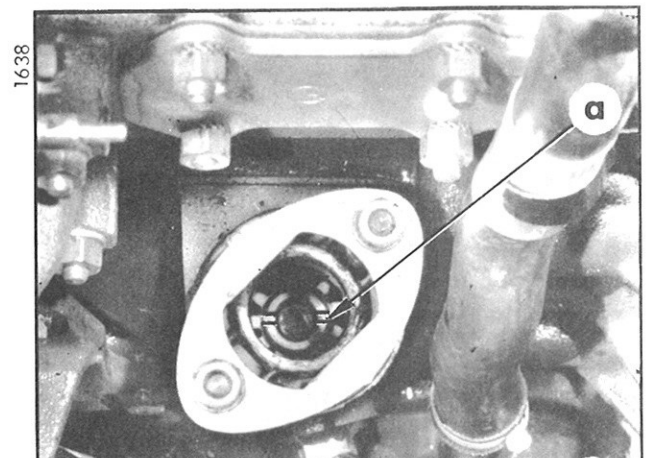

Manuel 583-2



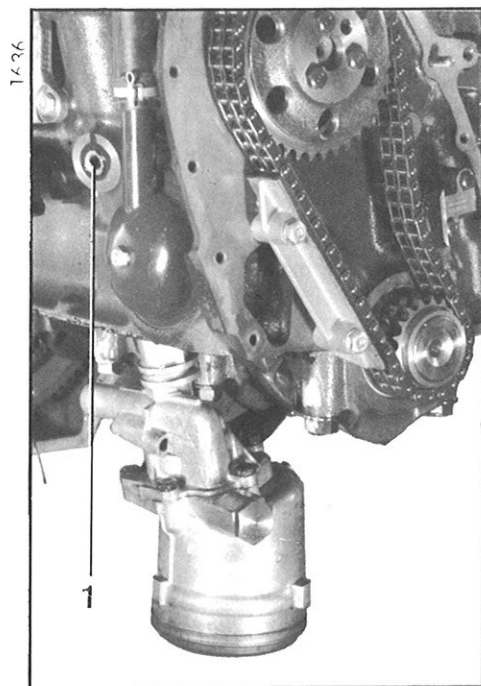

Smeer de pompbevestigingsbout in met masti-joint HD 37 en zet hem vast met 0,5–0,7 kgm.  
Smeer het vlak van de contrarmoer in met masti-joint HD 37 en zet de moer vast.  
Vervang de bout en de moer bij voorkeur door die van het nieuwe type (na 10/66).

*Wagens vanaf oktober 1966.*

De bout (1) is gewijzigd (kleinere diameter rechts naast de spleet) en de contrarmoer is van het type "Nylstop".

In dat geval behoeven de onderdelen niet met masti-joint te worden ingesmeerd.

LET OP: Monteer nimmer een "Nylstop" moer op een oud type bout.

- c) Alle typen.  
Zet de bout van de pompvoet op de derde hoofd-lagerkap vast met 3–4 kgm.

**5. Montage van het ondercarter.**

- a) Plaats de krukpakking (2) in de groef van het lager aan vliegwielzijde.  
Smeer de twee draagvlakken van het carter op het blok met masti-joint HD 37 in.
- b) Breng het carter op zijn plaats aan.
- c) Monteer de steun van de voorste uitlaatpijp aan de rechterzijde van de motor.  
Plaatsing van de lange bouten:
  - 1 bout links van het vijfde lager (distributiezijde).
  - 2 bouten (met kartelringen) aan de rechterzijde (de 2e en 3e vanaf het vijfde lager, (distributiezijde)).

Zet de bevestigingsbouten van het carter, alsmede de bevestigingsmoeren van de uitlaatsteun vast met 1,4–1,7 kgm.

**6. Monteer het distributiedeksel.**

Leg een kurkpakking tussen deksel en blok.  
Zet het deksel vast met de drie moeren (3) (afstandsbus onder de moer) en de bouten (platte ring onder de kop).  
Zet de moeren en bouten vast met 1,4–1,8 kgm.

- 7. Vul het motorcarter.
- 8. Plaats het motor-versnellingsbakaggregaat in de wagen.
- 9. Monteer de stroomverdeler en stel de ontsteking af. (*DY en DV wagens tot 9/68*).

1637

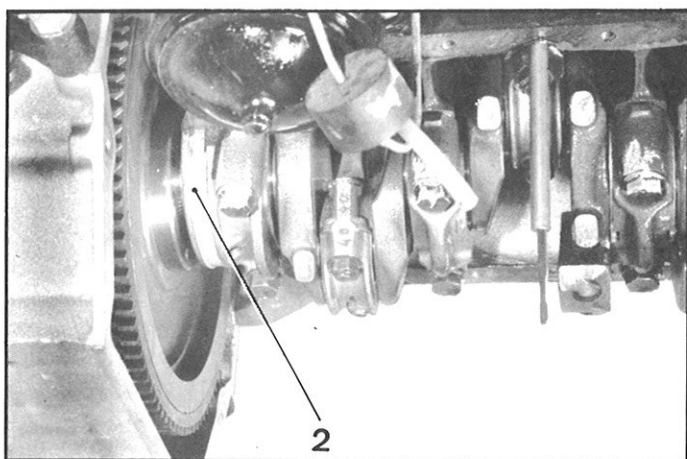

1152

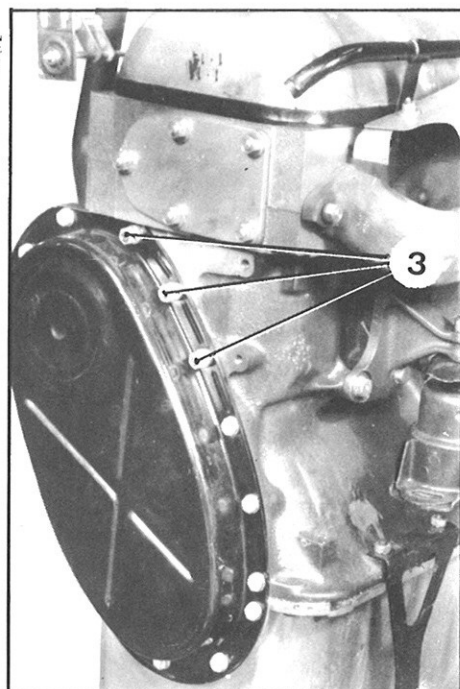



ALLE D.IE typen

## VERVANGEN VAN EEN OLIEDRUK-MANOCONTACT

## DEMONTAGE.

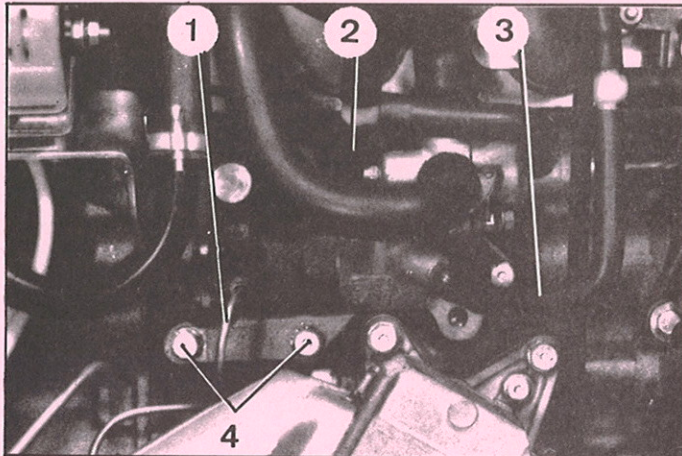

5657

1. Zet de wagen in de laagste stand en verwijder de linker voorveerbol.
2. **Verwijder het commando voor versneld stationair toerental met steun:**  
Neem daartoe de leiding (1) naar de remmen en de luchtslang (2) van het commando los.  
Draai de boutjes (4) van de steun los en verwijder het geheel van commando en steun zonder de luchtretourslang (3) los te koppelen.
3. Draai de moer (7) van het mancontact los en trek de draad (5) uit de steker van de kabelbundel.
4. Verwijder het mancontact met zijn draad.

## MONTAGE

5. Sluit de draad (5) op de klem van het mancontact (7) aan.  
Draai de moer aan (niet vastzetten).  
Monteer het mancontact met de koperen pakking.  
Zet de moer vast waarmee de draad op de klem van het mancontact wordt bevestigd en sluit de draad op de kabelbundel aan.
6. Monteer het commando voor versneld stationair toerental met steun. Zet de bouten (4) vast met borg- en sluitringen.
7. Sluit op het commando de volgende onderdelen aan:
  - de luchtslang (2),
  - de remleiding (1) (zet de nippel vast met 0,8–0,9 kgm).
8. Monteer de veerbol met een nieuwe in LHM gedrenkte pakking in de veercilinder.
9. Start de motor en zet de wagen in *de rijstand*. Controleer de afdichting van de verbindingen.
10. Ontlucht de linker voorrem.
11. Controleer de afstelling van het versneld stationair toerental.  
Wijzig dit zonodig met bout (6).

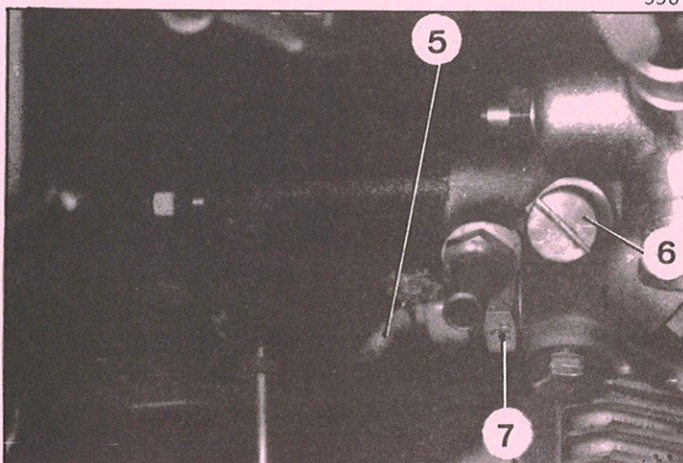

5589





ALLE TYPEN

VERVANGEN VAN EEN FILTERELEMENT

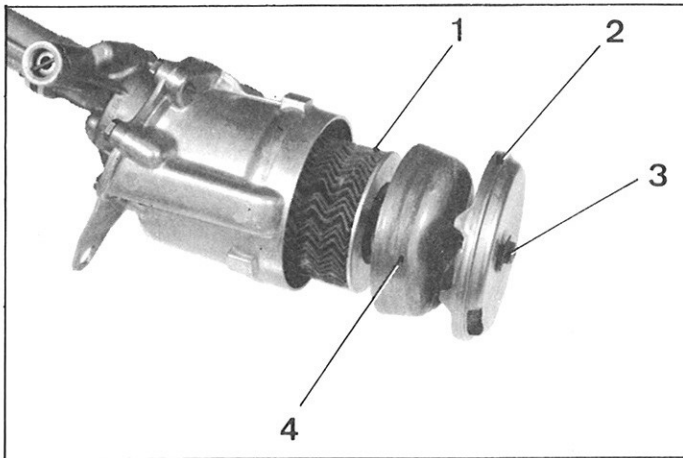

1441

DEMONTAGE.

1. Zet de wagen aan de voorkant op steun 2505-T of op een hefbrug.  
Tap de olie af.
2. Verwijder het deksel van het oliefilter aan de onderkant van het carter.  
*OPMERKING: Het is niet nodig te wachten tot de olie eruit druppelt.*
3. Draai de bout (3) los en verwijder de zeef (2) met het filterelement (1).
4. Maak de zeef in benzine schoon en blaas het droog met perslucht.  
*OPMERKING: Monteer nimmer een gebruikt filterelement.*

MONTAGE.

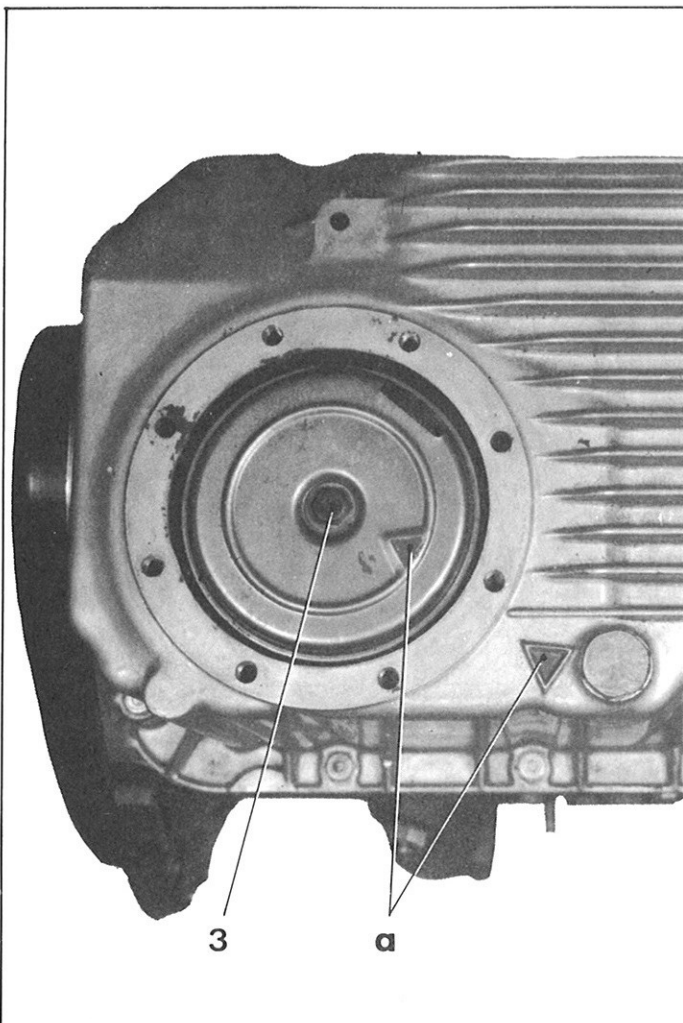

Manuel 583-2

1899

5. Plaats het nieuwe filterelement. Houd onderstaande volgorde aan:
  - de bout (3),
  - de sluitring,
  - de zeef (2),
  - de klok (4),
  - de veer,
  - de sluitring,
  - de "O" ring,
  - de drukschaal van het filter,
  - het filterelement (1).
6. Plaats de aldus gevormde set zodanig in het huis dat de rode driehoeken (a) op de zeef en carter zich tegenover elkaar bevinden.  
*Houd de set in het huis gedrukt en breng met de hand de bout (3) aan.*  
*Zet de bout nog niet vast.*  
*OPLETTEN: Overtuig u ervan dat de bout (3) niet scheef zit, wat erop zou wijzen dat de bout niet in het getapte gat van het oliepomphuis terecht is gekomen, doch tussen de verdikking en het filterelement. In dit geval zou de smering van de motor gevaar lopen daar de plaatsing niet juist is.*
7. Controleer of het deksel van de zeef niet kan draaien, alvorens de bout (3) vast te zetten.  
Zet de bout vast met 0,8-1 mkg.
8. Plaats het deksel van het filter op het ondercarter.  
Vervang zonodig de pakking.
9. Vul het carter met olie en plaats de wagen op de grond.
10. Laat de motor enkele minuten draaien en controleer of het oliedrukcontrolelampje normaal uitgaat.





## ALLE D.IE TYPEN

## VERVANGEN VAN EEN OLIEKOELER, HET TUSSENSTUK OF DE PAKKINGEN.

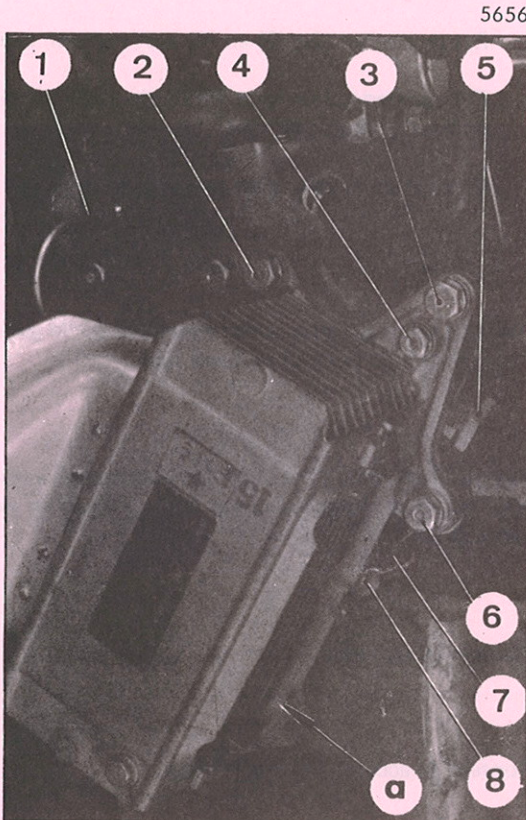

## DEMONTAGE

1. Verwijder het steunframe van de accu zonder de kabels los te nemen en verwijder de accu.
2. Verwijder de dynamo.
3. Maak de remleiding (1) los van het commando voor versneld stationair toerental en van de toerenbout op het frictiecarter.
4. Verwijder de koelsing van de oliekoeler.
5. Plaats de voorzijde van de wagen op bokken (2505-T). Zet de wagen in de laagste stand en verwijder de linker voorveerbol.
6. **Verwijder de oliekoeler:**
  - Draai van bovenaf de bouten (2), (3) en (4) los.
  - Draai van onderaf de bout (6) en de moer die zich bij "a" achter de oliekoeler bevindt los.
  - Verwijder de koeler door deze naar boven en naar voren te kantelen (zie foto hiernaast).
7. **Verwijder het tussenstuk:**
  - Maak de draad van het manocontact los van de hoofdbundel.
  - Maak de bout (8) van onderaf los en verwijder het tussenstuk (7).
  - Verwijder van het tussenstuk de O-ringen, het manocontact en de dop (5).

## MONTAGE.

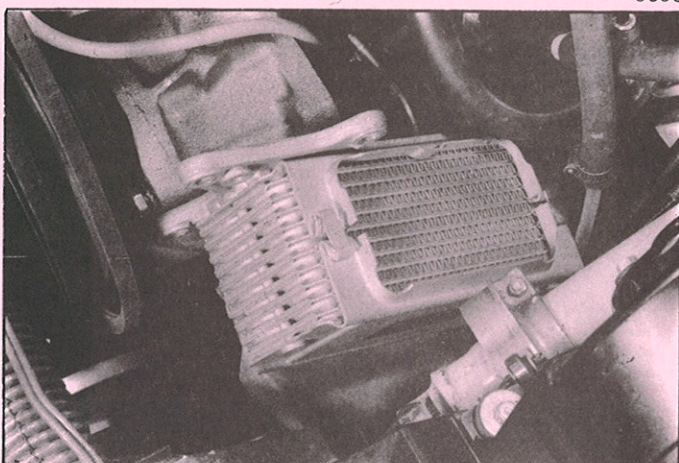

8. **Voorzie het tussenstuk van zijn onderdelen:**
  - Monteer de dop (5) met koperen pakking.
  - Monteer het manocontact met koperen pakking en draad.
  - Monteer de O-ringen gedrenkt in motorolie.
9. **Monteer het tussenstuk:**
  - Breng het tussenstuk (7) van onderaf aan en zet de bout (8) met een sluitring vast.
  - Sluit de draad van het manocontact aan op de hoofdbundel.



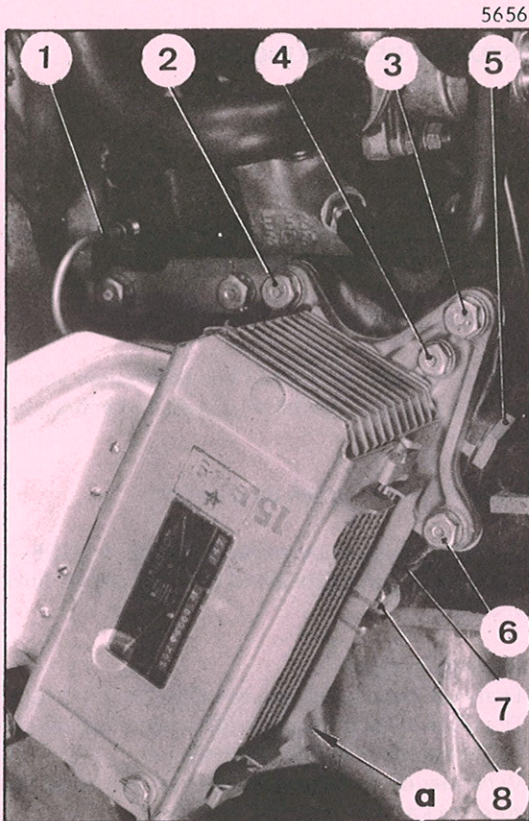

#### 10. Monteer de oliekoeler:

- Breng de oliekoeler aan zoals getoond word op nevenstaande foto. Laat hem naar beneden en naar achteren kantelen.
- Zet de bouten (2), (3) en (4) vast met een sluitring.
- Zet van onderaf de bout (6) en de moer "a" achter de oliekoeler (sluitring) vast.
- Verbind de koelslang en zet de klemband vast.

#### 11. Plaats de voorveerbol met een nieuwe in LHM gedrenkte O-ring en zet de bol *met de hand* vast.

#### 12. Sluit de remleiding (1) aan op het commando voor versneld stationair toerental en op de torenbout op het frictiecarter.

#### 13. Monteer de dynamo.

#### 14. Monteer de accu en het steunframe.

#### 15. Zet de wagen op de grond.

Start de motor en zet de wagen in de *rijstand*. Controleer de afdichting van de verbindingen (motorolie en LHM).

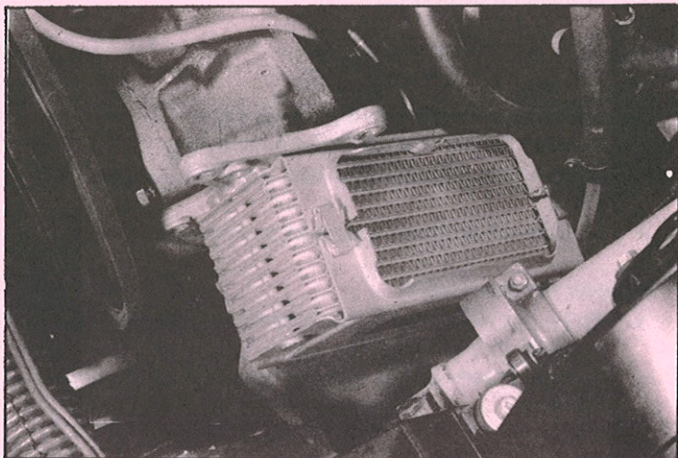



VERVANGEN VAN EEN WATERPOMP.

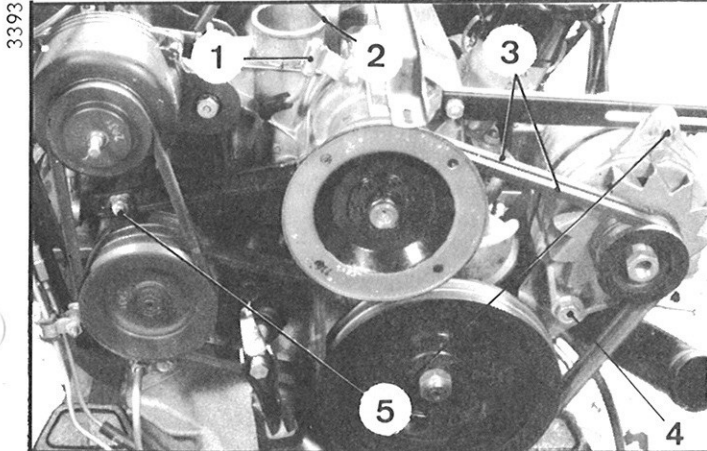

DEMONTAGE.

1. **Het verwijderen van de waterpomp.**  
 Tap de radiator en motorblok af (bewaars het water, daar dit het antivries bevat).  
 Verwijder de ventilateur, zonder deze uit de tunnel te nemen.  
 Neem de moeren (5) van de riemspanners voor de dynamo en H.D. pomp los.  
 Draai de moeren van de riemspanners van de dynamo en de H.D. pomp op de waterpomp los.  
 Verwijder de riemspanners van de waterpomptapeinden.  
 Draai de bout (4) van de dynamo op het frictiecarter los, kantel de dynamo naar de motor en verwijder de dynamo-riemen (3).  
 Neem de aanzuigslang van de waterpomp los.  
 Verwijder de smerleiding (1) (sommige uitvoeringen) en maak de massadraad (2) los.  
 Verwijder de moeren voor bevestiging van de waterpomp aan het deksel en de cilinderkop.  
 Verwijder de twee lange bevestigingstapeinden.  
 Verwijder de waterpomp met de pakking.

2. **Het verwijderen van het waterpompedksel.**  
 Verwijder:
  - de steun voor het hijsen van de motor en verwijder de massakabel van de accu,
  - de radiatorsteun.
 Neem de verwarmingsslang van de carburateur en de afvoerslang los.  
 Neem de stroomdraad van het thermo-element (8) los.

3. Verwijder de centrifugaalregelaar  
*(alleen bij hydraulique),*
4. Verwijder de moeren (6) en (7) voor bevestiging van het waterpompedksel aan de cilinderkop en verwijder het deksel en de pakking.

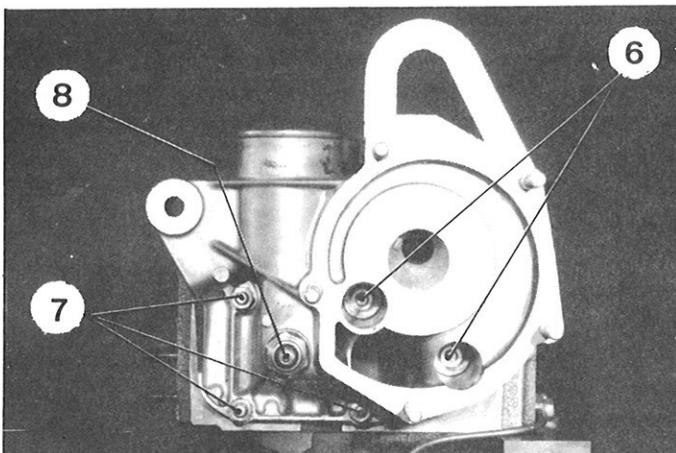



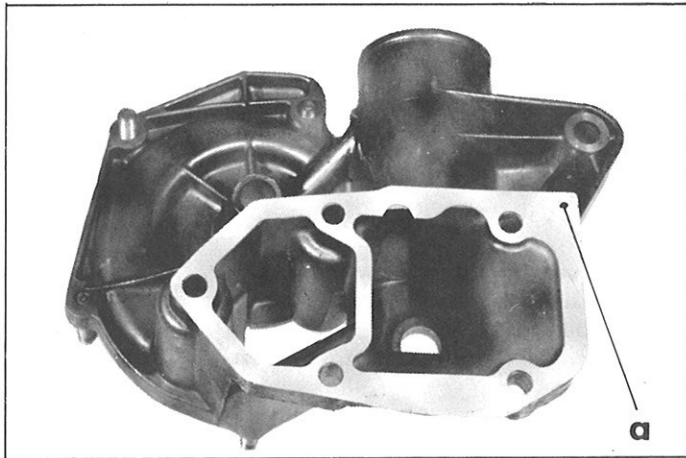

## MONTAGE.

## 5. Monteren van het waterpompdeksel:

Plaats:

- de pakking (let op de montagerichting; zie "a" in foto); de pakking droog monteren,
- het waterpompdeksel,
- het klemmetje voor bevestiging van de stroomdraad van de verdeler.

Breng de twee lange bevestigingstapeinden aan.

Zet de pompdekselbevestigingsmoeren vast en verwijder de twee lange tapeinden.

Monteer:

- de radiatorsteun (1),
- de massakabel (2) van de accu,
- de takelsteun van de motor,
- de startmotorsmeerleiding (sommige uitvoeringen).

Zet de moeren vast.

Verbind de verwarmingsslang met de carburateur en sluit de bovenste waterslang aan.

Sluit de stroomdraad van het thermo-element aan.

## 6. Montage van de waterpomp:

Monteer de pomp met pakking (droog).

Breng de twee lange tapeinden aan en zet de moeren vast. Plaats de riemspanner (4) van de dynamo op het tapeinde (3).

Plaats de riemspanner voor de H.D. pomp op het schuin tegenover gelegen tapeind.

Sluit de aanzuigslang van de waterpomp aan.

## 7. Controleer het in lijn liggen van de poelies.

Zonodig afstellen.

## 8. Plaats de riemen op de dynamo.

Span de riemen. Zet de moeren van de riemspanners en de bevestigingsbouten van de dynamo en de H.D. pomp vast.

## 9. Alleen voor hydraulique:

Monteer de centrifugaalregelaar. Indien het waterpompdeksel werd vervangen, moet de poelie worden uitgelijnd.

## 10. Plaats de ventilateur. Zet de bouten vast met maximaal 1 mkg.

## 11. Vul de radiator. Start de motor, open de verwarmingskraan en vul zonodig de radiator bij.

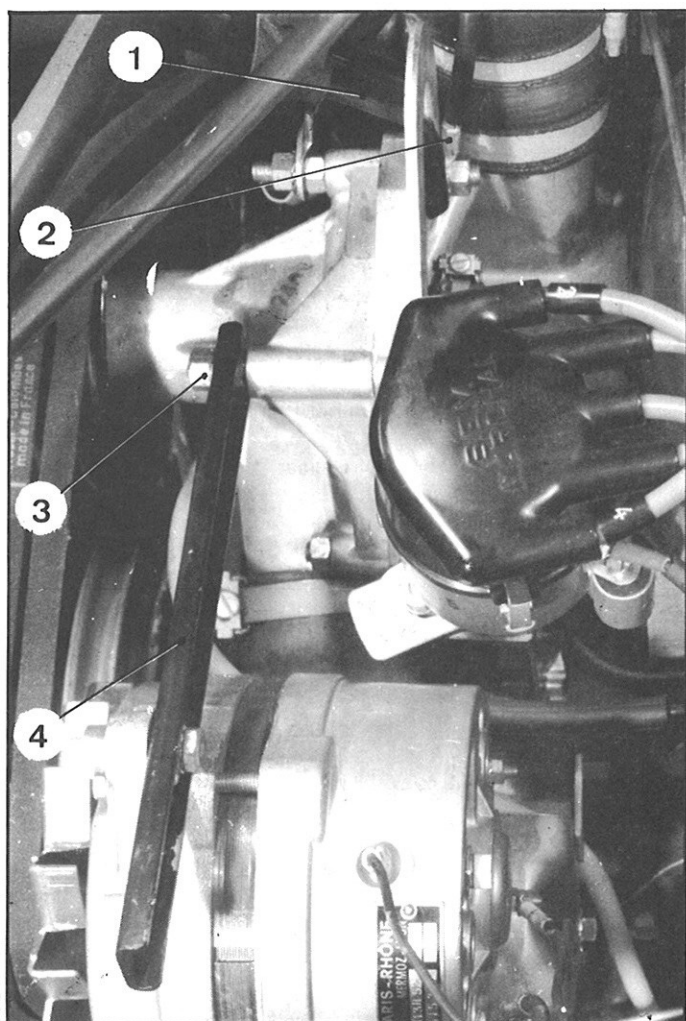

## ALLE TYPEN

## I. VERVANGEN VAN DE WATERPOMP- EN DYNAMO RIEMEN.

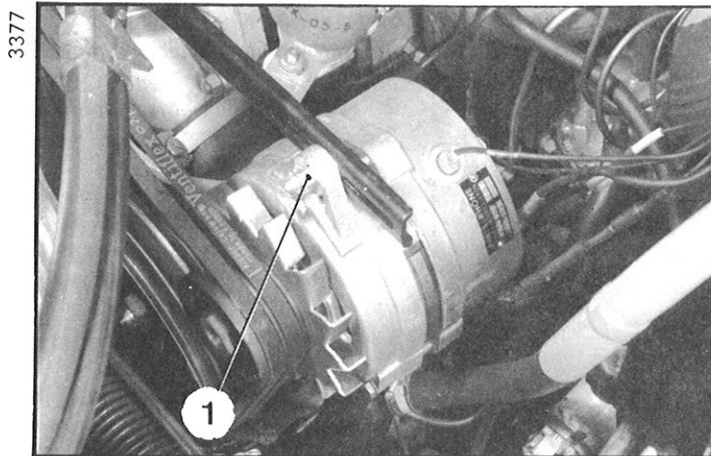

OPMERKING: Waar onderdelen door twee riemen worden aangedreven, levert ons magazijn slechts sets van twee stuks. Deze riemen horen bij elkaar, hun maten zijn precies gelijk en het is daarom noodzakelijk steeds twee riemen tegelijk te vervangen, ook al is er slechts één riem defect.

## DEMONTAGE

1. Maak de massakabel van de accu los.
2. Draai de bevestigingsbout van riemspanner van de dynamo op de waterpomp los.  
Draai de bevestigingsbout (1) van riemspanner op de dynamo los.
3. Dus de dynamo zover mogelijk naar de motor.
4. Verwijder de riemen tussen de bladen van de ventilateur door.

OPLETTEN: Bij zeer koud weer is de ventilateur kwetsbaar.

## MONTAGE.

5. **Breng de riemen op dezelfde wijze op hun plaats.**  
Stel de riemspanningen af.
6. Zet de bouten van de riemspanner vast.  
Draai de bevestigingsbouten van de dynamo vast.
7. Sluit de massakabel op de accu aan.



ALLE TYPEN  
BEHALVE DE, DV en DT

## II. VERVANGEN VAN DE H.D. POMPRIEMEN

92 378

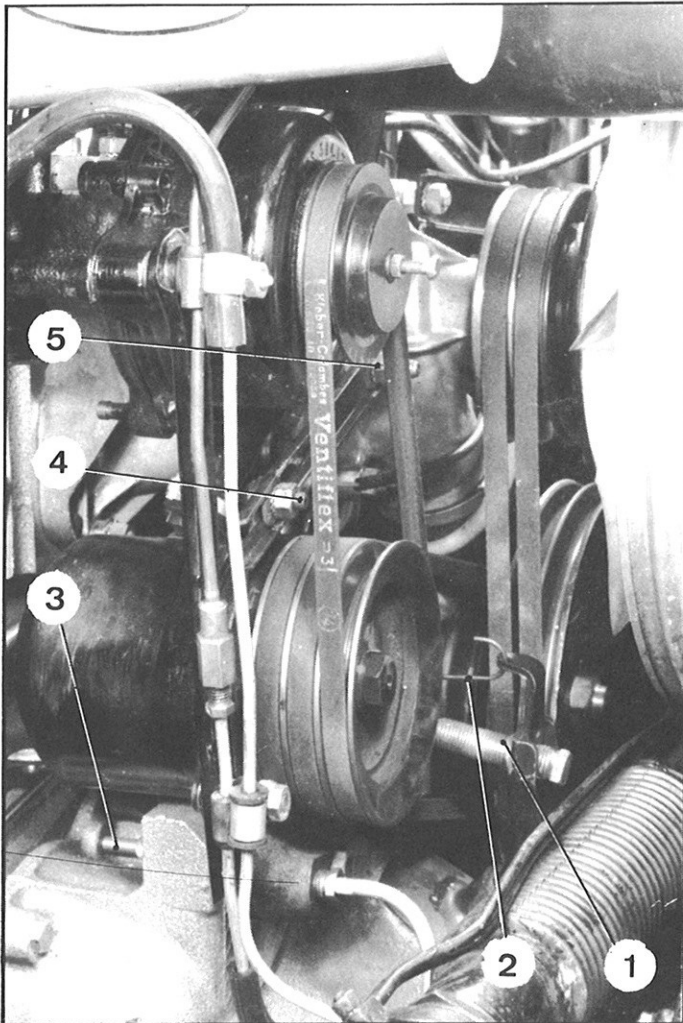

### DEMONTAGE

1. Maak de massakabel van de accu los.
2. Verwijder de riemen van dynamo en waterpomp.
3. Plaats de handel voor de handfrictiebediening in de stand "gekoppeld".
4. Haak de veer (2) van de frictievork los.  
Draai de bout (1) voor het afstellen van de vrije slag van de koppeling zover mogelijk uit.  
Verwijder het afdichtrubber van de frictiecylinder van de bout (1).
5. Verwijder de riemspanner tussen de H.D. pomp en centrifugaalregelaar.
6. Draai de moeren (4) en (5) van de H.D. pomp riemspanner.  
Draai de bevestigingsmoer van de scharnieras (3) van de H.D. pomp los (ringsleutel 16 of 2280-T).
7. Verwijder de riemen.

### MONTAGE.

8. Reinig de poelies van oliesporen.
9. Plaats de riemen op de aandrijfpoelie en op de poelie van de H.D. pomp.
10. Span de riemen. Zet de bokken (4) en (5) van de H.D. pomp riemspanner vast.  
Zet de moer van de scharnieras (3) vast.
11. Monteer de riem van de centrifugaalregelaar.
12. Monteer de riemspanner tussen H.D. pomp en centrifugaalregelaar.
13. Span de riem van de centrifugaalregelaar.
14. Monteer de riemen van de dynamo en de waterpomp.
15. Draai de bout (1) voor de afstelling van de vrije slag van de koppeling aan en overtuig u ervan dat het asje goed op z'n plaats zit in de holle bout (1), *de borst van het asje naar de stelchroef gekeerd*.  
Schuif het afdichtrubber over de bout (1).  
Monteer de veer (2).
16. Plaats de handel voor de handfrictiebediening *in de rijstand*.
17. Stel het slipmoment af.
18. Sluit de massakabel op de accu aan.

## UITVOERING HYDRAULIQUE

## III. VERVANGING VAN EEN RIEM VAN DE CENTRIFUGAALREGELAAR

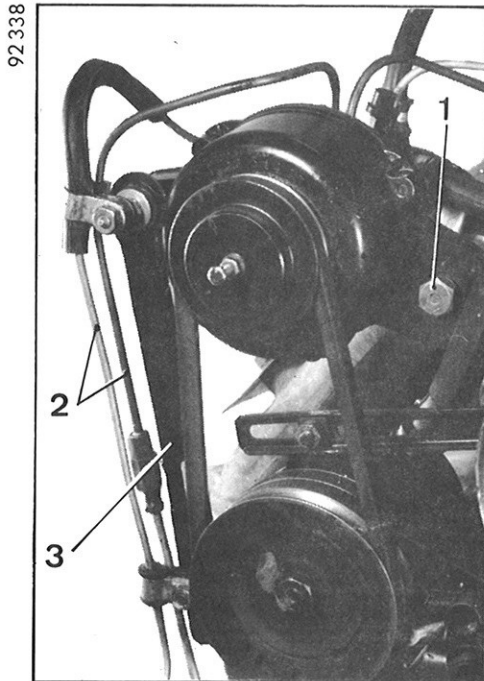

## DEMONTAGE.

1. Demonteer de klemmetjes voor bevestiging van de leidingen (2).
2. Draai de moer, voor bevestiging van de riemspanner (3) aan de pomp, los.  
Draai de moer van de scharnierende as (1) van de centrifugaalregelaar los.  
Draai de regelaar naar beneden en verwijder de riem.

## MONTAGE.

3. Monteer de riem.
4. Span de riem.
5. Draai de moer voor bevestiging van de riemspanner (3) aan de pomp vast.  
Zet de moer (1) van de scharnierende as vast.
6. Monteer de klemmetjes voor bevestiging van de leidingen (2).

ALLE TYPEN

## IV VERVANGING VAN EEN AANDRIJFPOELIE VAN DE WATERPOMP, DYNAMO EN H.D. POMP.

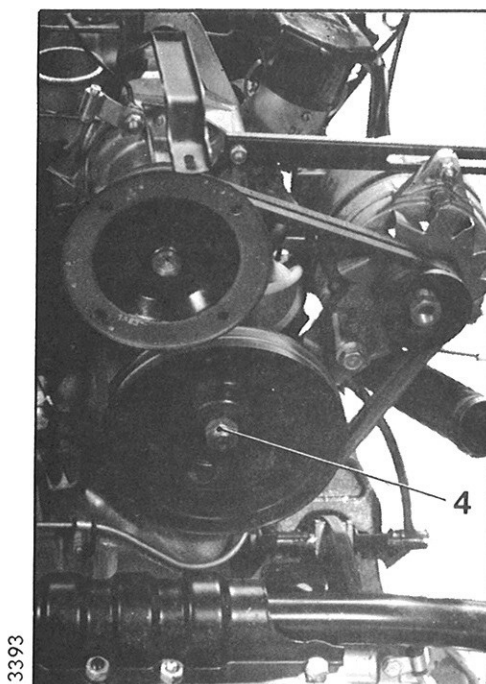

## DEMONTAGE

1. Maak de massakabel van de accu los.
2. **Verwijder:**
  - de radiator
  - de ventilateur
  - de stuurinrichting,
  - de riemen van de dynamo en H.D. pomp.
3. Draai de bevestigingsbouten van het linker handremblok los.
4. Sla de borg voor de bevestigingsmoer (4) van de poelie om en draai de moer los.  
Verwijder de poelie; denk aan de stelringen.



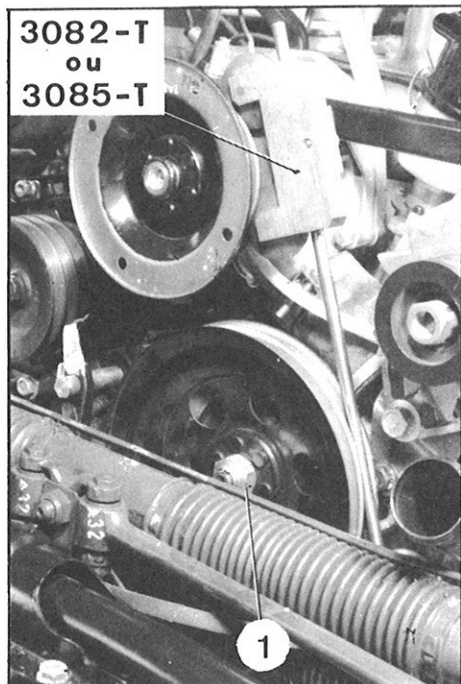

3406

## MONTAGE.

5. Plaats de poelie.  
Zet de bevestigingsmoer (1) vast.
6. Plaats het uitlijnapparaat 3082-T of 3085-T om een van de groeven van de poelie van de waterpomp.  
De pen moet precies in het midden van de corresponderende groef van de aandrijfpoelie liggen; verwijder in het tegenovergestelde geval de poelie.  
Stel de poelie af met stelringen *erachter*.
7. Monteer de poelie en borg de moer (1) zonodig door materiaal in de groef van de as te tikken.
8. Zet de bouten voor bevestiging van het handremblok vast.  
Zorg voor een speling van 4 mm tussen remschijf en beugel.
9. **Monteer:**
  - de riemen van de dynamo en H.D. pomp,
  - de stuurinrichting,
  - de ventilateur,
  - de radiator.
10. Sluit de massakabel op de accu aan.

## V. VERVANGING VAN HET LAGER VAN DE BEDIENINGSAS

## DEMONTAGE

1. Verwijder de poelie.
2. Verwijder de bevestigingsbouten (2) van het lagerhuis.  
Neem het lagerhuis met lager van de bedieningsas.  
Neem het lager uit het huis.

## MONTAGE.

3. Plaats het lager in het lagerhuis.  
Schuif het geheel van lager met lagerkooi op de as. Breng de bouten (2) met de hand aan.
4. Verwijder het kleppendecksel en draai de motor zodanig dat de uitlaatklep van de 4e cilinder maximaal geopend staat.  
**OPMERKING:** *Deze voorzorg is nodig om de as vrij in het lager te kunnen laten draaien.*
5. Zet de bouten (2) vast.
6. Monteer de stelringen.
7. Monteer de commandopoelie en controleer het in lijn liggen met de waterpomppoelie.
8. **Controleer de klepspeling.**

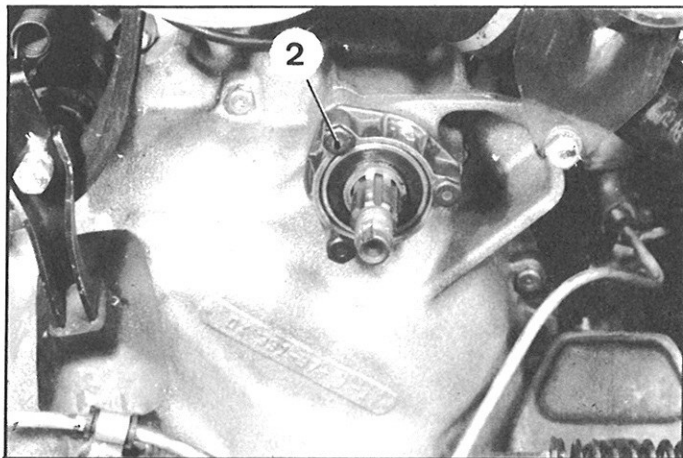

1337

## I. VERVANGEN VAN EEN KOPPELINGSVERGREDELING

UITVOERING HYDRAULIQUE

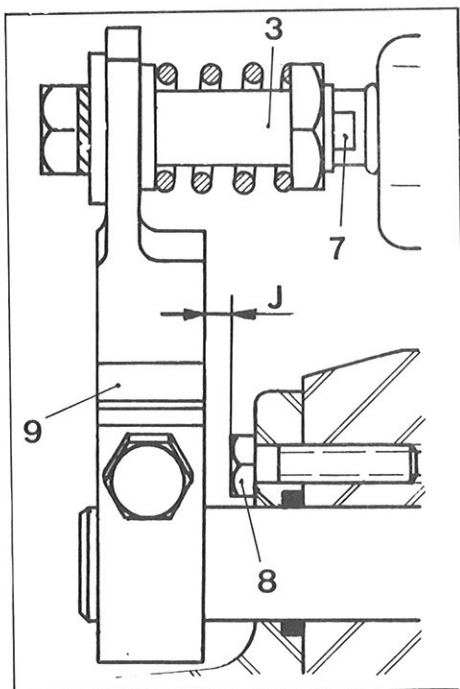
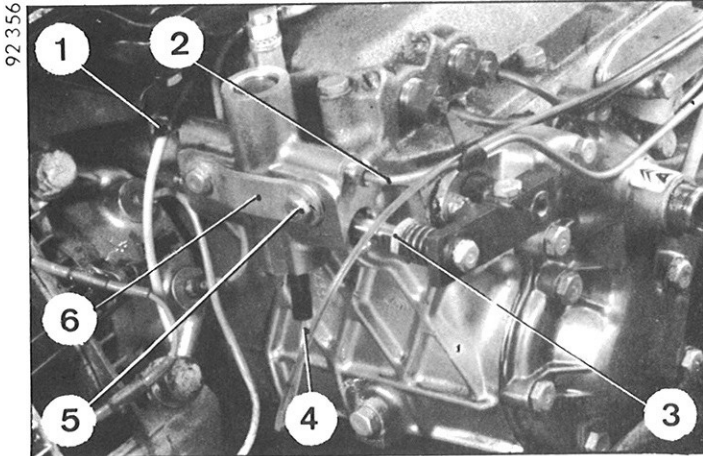

## DEMONTAGE.

1. Verwijder het reservewiel, de reservewielsteun met de luchtunnel.
2. Laat de druk uit het systeem ontsnappen.
3. Maak de leidingen (1) en (2) en de lekleiding (4) van de vergrendeling los.
4. Draai de moer (3) los, waarmee de vergrendelas op de vergrendelbediening is bevestigd.  
(Houd de as (7) tegen met een platte sleutel 8).  
Verwijder de bouten (5) waarmee de vergrendeling op de versnellingsbak is bevestigd.  
Verwijder de vergrendeling.

## MONTAGE

5. Breng de vergrendeling op z'n plaats.  
Plaats de strips (6), en breng de bouten (5) aan zonder ze vast te zetten.  
Sluit de as aan op de bediening van de vergrendeling.  
**OPMERKING:** De as heeft een kogelvergrendeling met drie standen; plaats de as in de middelste stand (baladeuras 1-2 in de neutrale stand).  
Zet de bouten (5) vast.
6. Schakel de 1e versnelling in en controleer of er een speling ("j") is tussen de boutkop (8) en het ascommando (9).
7. Sluit de leidingen (1) en (2), alsmede de lekleiding (4) aan.
8. Breng het systeem onder druk, controleer de aansluitingen op lekkage en controleer het inschakelen van de versnellingen.
9. Monteer de reservewielsteun met de luchtunnel.
10. Plaats het reservewiel.

II. VERVANGEN VAN EEN KOPPELINGSREGELAAR  
(of flexibele koppeling)

UITVOERING HYDRAULIQUE

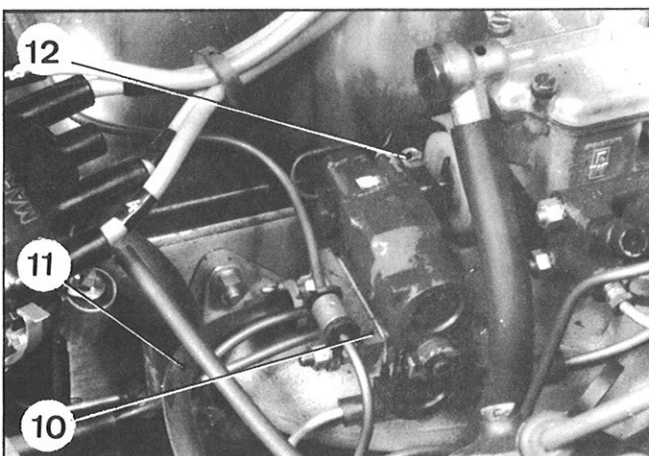

## DEMONTAGE.

1. Laat de druk uit het systeem ontsnappen.
2. Neem de aansluitpen (10) los en verwijder de pakkingplaat, de retourleiding (11) naar het reservoir, de moer van de gasklepbediening (12) en verwijder de bediening aan de regelaarszijde.  
Neem de benzinetoevoerslang van de carburateur.
3. Draai de bevestigingsmoer onder het inlaatspruitstuk.  
Verwijder de regelaar. Verzamel de stelplaatjes tussen de regelaar en inlaatspruitstuk.