

**III. DEMONTAGE EN MONTAGE VAN DE NIET BEWEEGBARE KOPLAMPEN**

3549

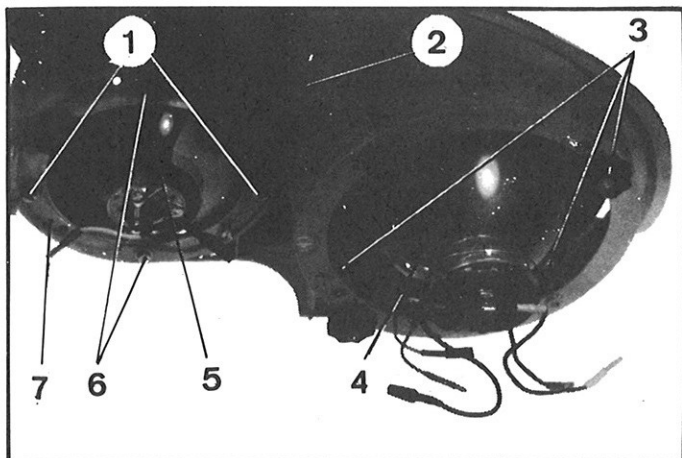

**DEMONTAGE**

1. Verwijder het koplamphuis (2) uit het scherm.
2. Trek aan de koplamp (4) om deze los te nemen uit de drie stelbouten (3) van de koplamp.
3. Verwijder de verstraler (5).

3550

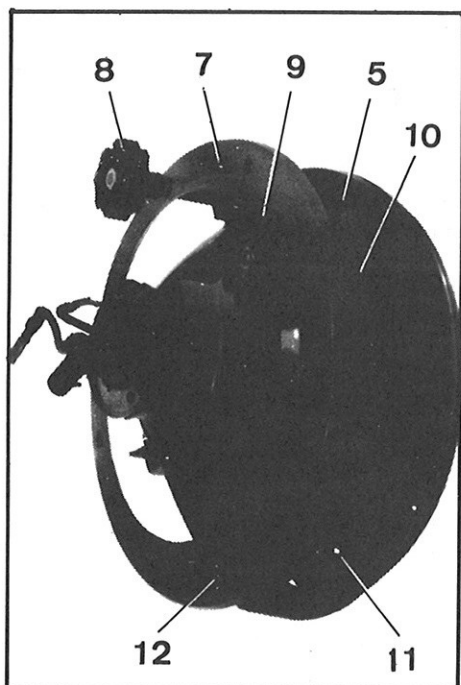

- Verwijder de verstraler (5) met de steun (7) van het koplamphuis.
- Verwijder de twee bouten (6).
- Verwijder de twee bouten (1) met de steuntjes.
- Verwijder de verstraler (5) met de steun (7).
4. Verwijder de verstraler (5) van de steun (7).
- Draai de stelbouten (8), (9) en (12) los.
- Verwijder:
- de steunring (7)
  - de drie veren (10)
  - de sierplaat (11)
  - de verstraler (5).

3551

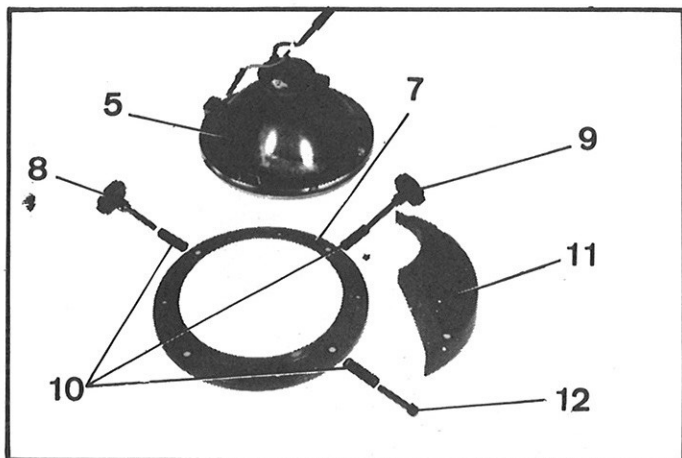

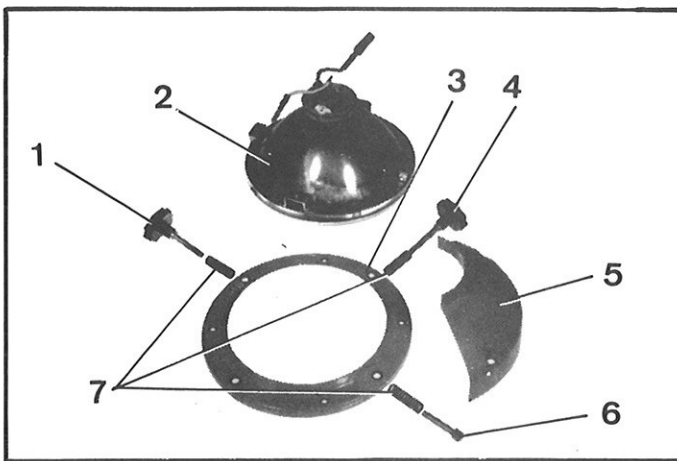

**MONTAGE**

5. Monteer de verstraler (2) op de steuning (3).

De lamp (2) moet worden gericht zoals deze op de wagen moet worden aangebracht en plaats de sierplaat (5):

- aan de rechter kant voor de rechter verstraler
- aan de linker kant voor de linker verstraler.

6. Monteer de drie veren (7):
  - een op de koplamp (2)
  - twee op de sierplaat (5)

De steuning (3) ligt tegen de drie veren.

Schroef de stelbouten (1), (4) en (6) voorlopig 7 tot 8 gangen in de koplamp (2).

7. Bevestig het aldus gereedgemaakte geheel op het koplamphuis (9).

Schroef de twee bouten (12) boven en onder in (kertelring).

Schroef de twee horizontale bouten (8) in en plaats de twee steuntjes (13) en de kertelringen.

8. Monteer de koplamp (11) in het huis (9).

Druk de koplamp (11) geheel in tot de drie stelbouten (10) in de plastic uitsparingen vallen.

9. Monteer het koplamphuis aldus uitgerust in het scherm. Monteer het scherm in de wagen.

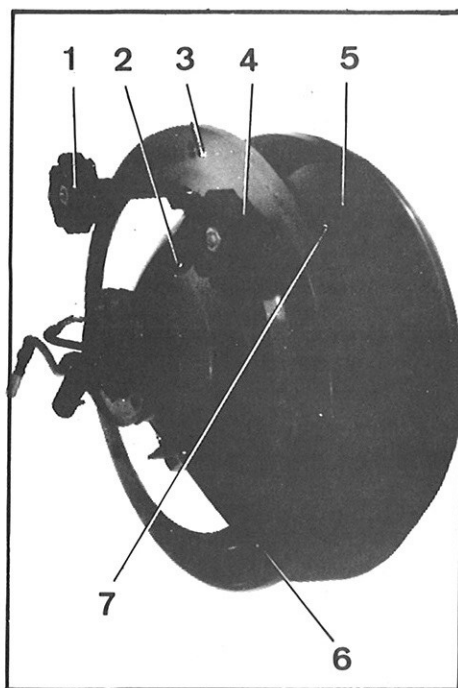

3549

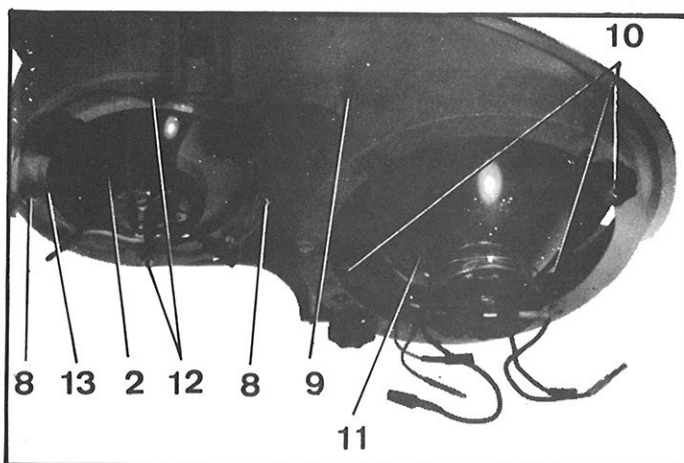

10. Stel de koplampen af.

WAGENS vanaf 9/1967

## IV. DEMONTAGE EN MONTAGE VAN EEN KOPLAMPGLAS

3711

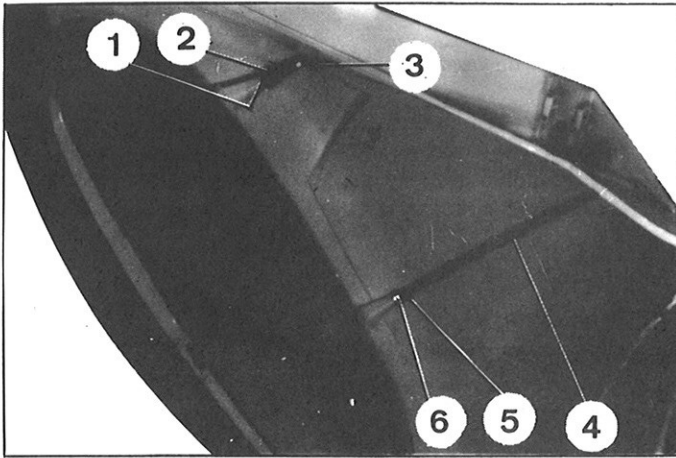

## DEMONTAGE

1. Verwijder:
  - het scherm,
  - het koplamphuis.
2. Draai los:
  - de contraoeren (2) en (5)
  - de moeren (1) en (6) van de stangen (3) en (4).
3. Verwijder de stangen (3) en (4) voor de bovenste glasbevestiging.  
Draai de moeren los en verwijder de onderste steunen (7) en (9).
4. Verwijder het glas (8).  
Trek de rubber lijst (11) los.  
Verwijder de sierrand (10) van de opening.

3294

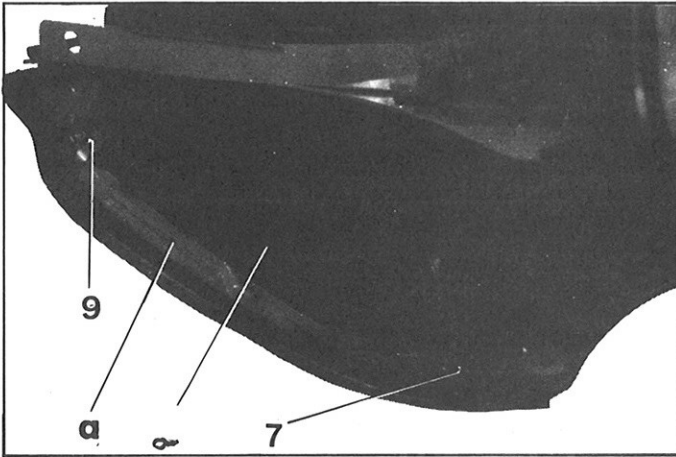

## MONTAGE

5. Monteer de sierrand (10) in de opening en druk deze overall geheel over de rand.
6. Lijm het rubber (11) op de binnenrand van de ruitopening binnen de lijst (10) (Colfix, Bostik 1400, Minnesota).
7. Plaats de ruit (8) via de binnenkant van het scherm en laat deze rusten tegen de rand "a" met het rubber.  
Plaats de twee steuntjes (7) en (9) aan de onderzijde. Zet de moeren vast (sluitringen).
8. Plaats de stangetjes (3) en (4) in de uitsparingen van het scherm. Plaats de plastic uiteinden van de spanners tegen het glas (8).  
Houd de stangen (3) en (4) tegen en draai de moeren (1) en (6) (sluitring) met de hand aan tot alle speling is opgeheven.  
Draai de moeren nu 1½ slag verder.  
Zet de contraoeren (2) en (5) vast en houd daarbij de stangen tegen.
9. Monteer het koplamphuis en het scherm.

3293

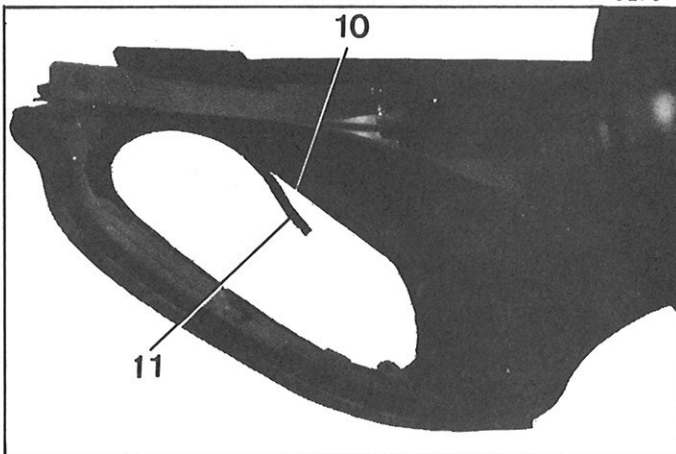

N.B.: Vanaf april 1969 is de koplampglaslijst gewijzigd. De metalen lijst is vervangen door een plastic lijst. De ruitrant moet voorzien zijn van putjes voor het vastklemmen van de sierlijst in het geval van een metalen lijst. Deze putjes zijn niet aangebracht bij toepassing van een plastic lijst. (zie de verschillende montage gevallen van de lijst op de volgende pagina).

VERSCHILLENDE MONTAGES VAN DE KOPLAMPGLASSIERLIJST.

4787

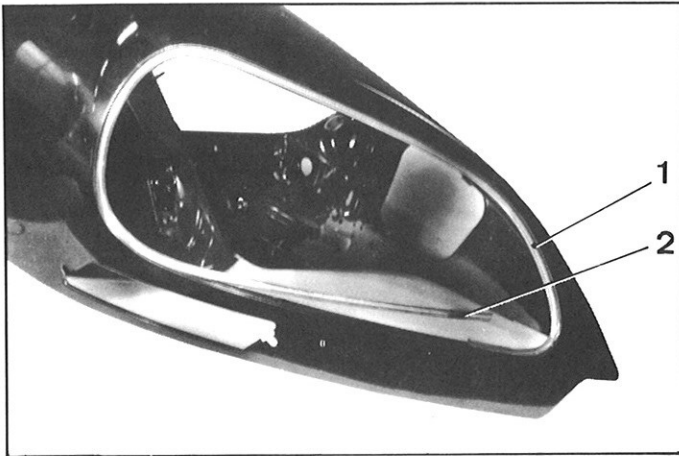

1e GEVAL: Montage van een plastic lijst op een scherm zonder putjes:

- a) Monteer de lijst (1) en zorg ervoor dat deze geheel over de rand gedrukt wordt.
- b) Schuif de lijsthouder (2) over de lijst en zorg ervoor dat de sierlijst niet beschadigt door opstropen van de lijst.
- c) Monteer het koplampglas.

2e GEVAL: Montage van een roestvrijstalen sierlijst op een scherm zonder puntjes:

Het is nodig putjes aan te brengen om de roestvrijstalen lijst op z'n plaats te houden.

- a) Bepaal voor het spuiten de plaats van de acht putjes (a, b en c) op 2 mm van de rand. De uiteinden van de lijst (1) moeten bij de putjes "b en c" over elkaar vallen, de lijstklem houdt beide einden vast.
- b) Sla de putjes met behulp van een centerpunt naar buiten. Maak acht putjes van ca 1,5 mm dikte. Plaats een blokje hout aan de buitenkant om te voorkomen dat de rand vervormd wordt.
- c) Monteer de lijst zoals in het eerste geval.

Manuel 583-2

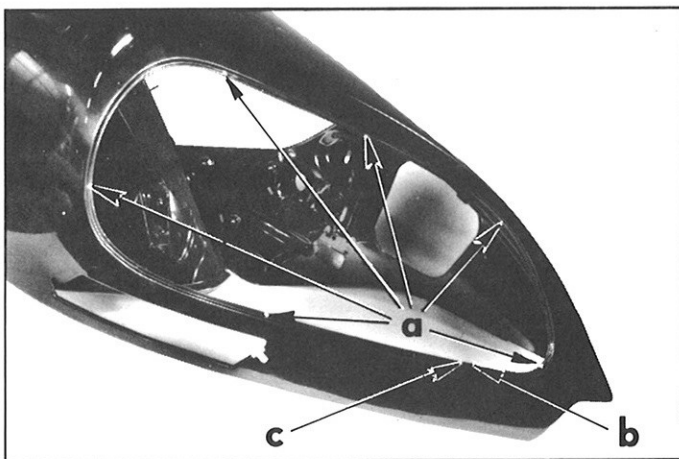

3e GEVAL: Montage van een plastic lijst in een scherm met putjes:

- a) Verwijder voor het spuiten de putjes door de rand te vlakken.
- b) Monteer de lijst zoals in het eerste geval.

4788

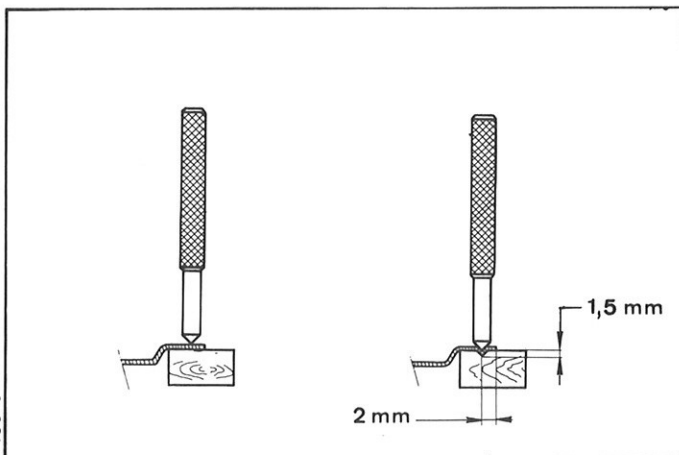

D.85-50



## DEMONTAGE EN MONTAGE VAN EEN RUITWISSERMOTOR (en van het tandemstel)

### DEMONTAGE

1. Neem de min-kabel los van de accu.  
Neem de bedrading los van de ruitwissermotor.
2. Verwijder het dashboard.
3. **Verwijder de ruitwissermotor:**
  - a) Neem de bedieningskruk (3) los van de aandrijfstang (2) van de motor. Verwijder daarvoor met een schroevendraaier de nylon nok van de druk (3) uit de kogel van de drijfstang (2) van de motor.
  - b) Verwijder de drie bouten (1) van de plaat (4).
  - c) Verwijder de plaat (4) en verwijder de ruitwissermotor (5).
4. **Verwijder het tandemstel.**
  - a) Draai de bout (6) los en verwijder de wisserarm (7).
  - b) Verwijder het schuine plaatje en het afdichtrubber.
  - c) Verwijder met behulp van een schroevendraaier het kit van de voorruit rond de boutkoppen (8). Verwijder de drie bouten (8) van de steun van de ruitwisseras.  
Voer deze handeling achtereenvolgens rechts en links uit.

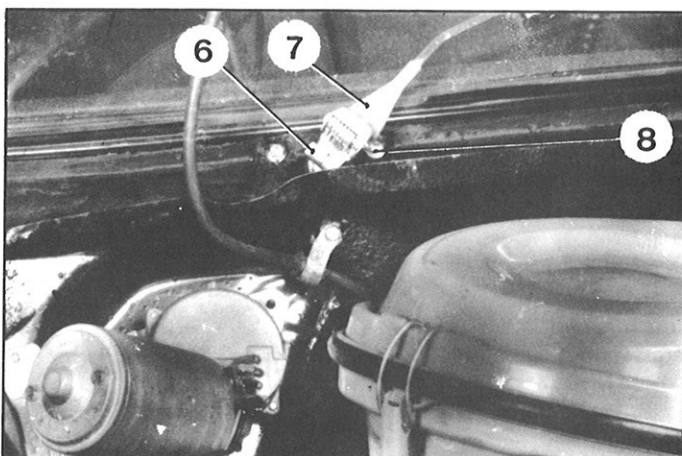
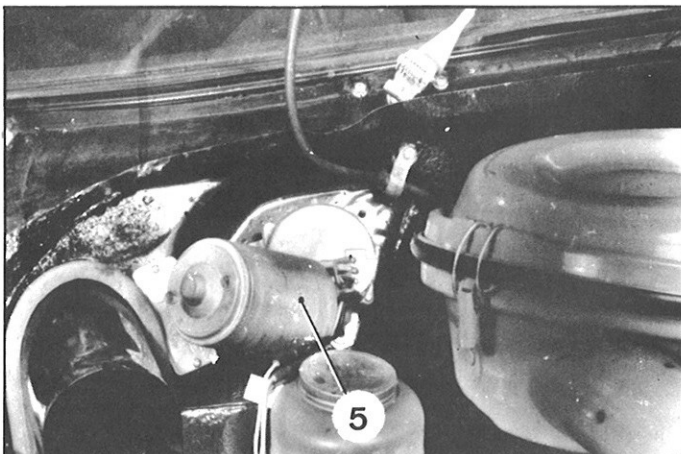
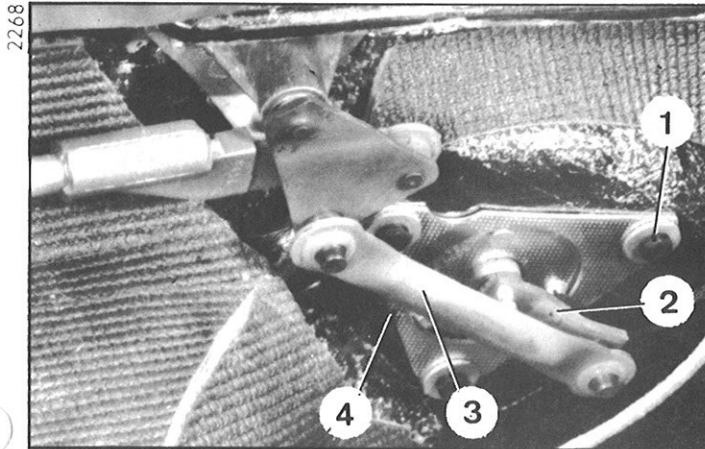

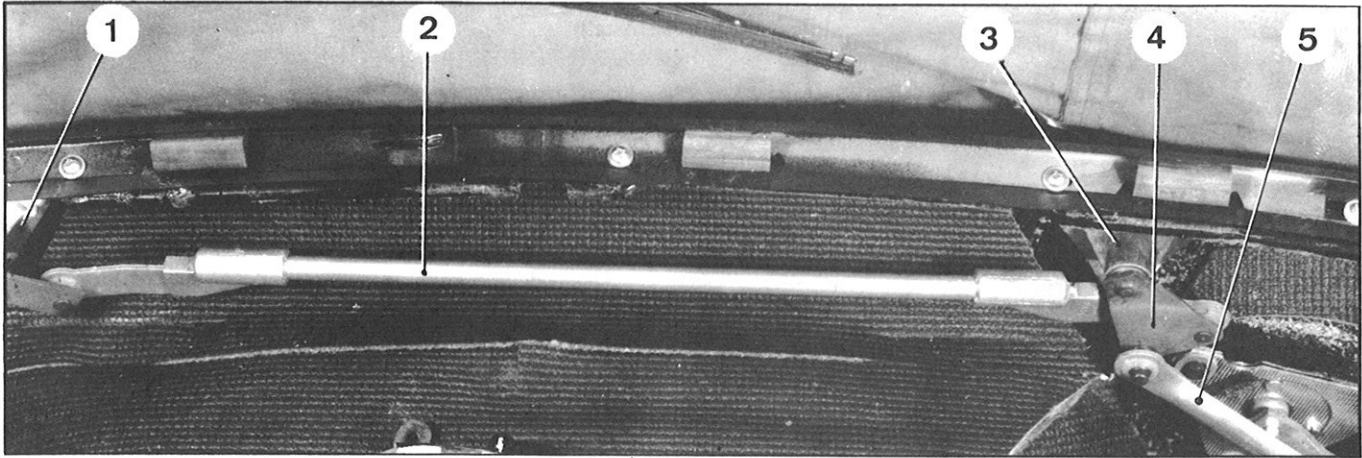

2269

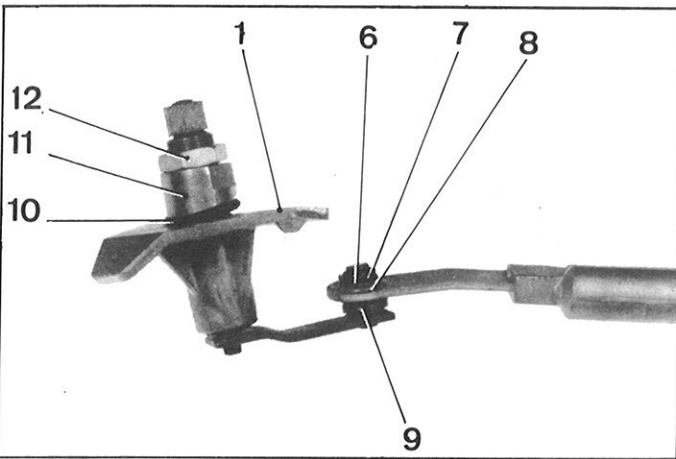

2887

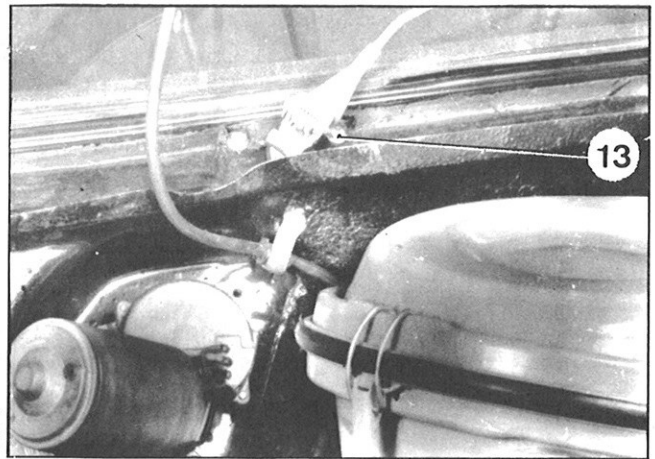

2270

d) Verwijder de steun (1) en (3) van de linker en rechter ruitewisserassen met de stang (2) en de kruk (5).

**5. Verwijder de onderdelen van het tandemstel.**

- a) Verwijder de circlip (7), de sluitring (6) en de nylon ring (8).  
Verwijder de hylon nok en houd de stang (2) op de kogel van de kruk met behulp van een schroevendraaier tegen.  
Verwijder de steun van de linker ruitewisseras (1) en de nylon ring (9).
- b) Verwijder de steun van de rechter ruitewisseras (3) op dezelfde wijze.

**MONTAGE.**

**6. Maak het tandemstel gereed.**

- a) Plaats de nylon ring (9). Smeer met speciaal cardan-vet de kogel van de kruk van de ruitewisseras links (1) en de nylon nok van de stand (2) in. Monteer de stang (2) op de kruk met behulp van een waterpomptang (Vergelijk de montagerichting op de foto).  
Plaats een nylon ring (8), de sluitring (6) en de circlip (7).
- b) Bevestig de rechter ruitewisserarm (3) op de stang (2) op dezelfde wijze.
- c) Plaats de kruk (5). Smeer met speciaal cardan-vet de kogel en de nok van nylon en plaats de kruk op commandoschijf (4) met behulp van een waterpomptang.

**7. Monteer het tandemstel.**

- a) Plaats de linker en rechter steunen (1) en (3) van de ruitewisserassen.
- b) Bevestig de steunen van de linker en rechter ruitewisserassen met de bouten (13) (sluitring en kartelring onder de kop).  
Zet de bouten (13) vast met 0,5 mkg.  
Breng de kit van de voorruit rond de boutkoppen (13).
- c) Plaats de rubbers (10), de schuine plaatjes (11) en draai deze tot zij goed tegen het schutbord liggen. Zet de moeren (12) vast met 0,5 mkg.

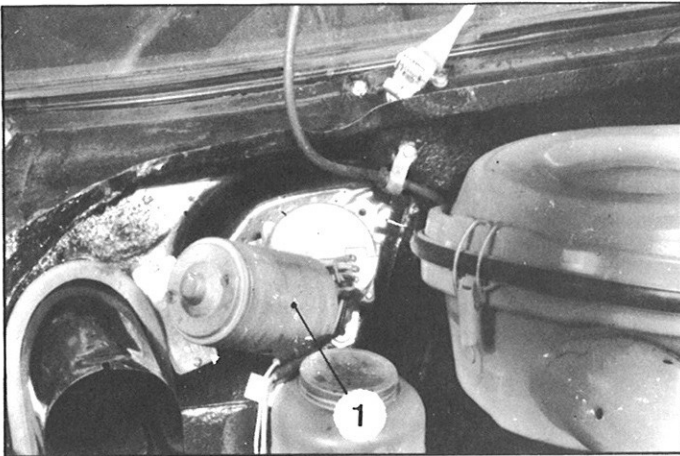

2268

**8. Monteer de ruitwisermotor (1):**

- Controleer of de motor in de automatische afslag staat.
- Plaats de motor op het schutbord (plaats de pakking tussen de motorplaat en het schutbord).
- Houd de motor tegen en plaats de plaat (5) met de uitsparing "a" naar boven.
- Monteer de bouten (2) (sluit- en kartelring)

**9. Sluit de kruk (4) op de drijfstang (3) van de motor.**

Smeer met speciaal cardan-vet de kogel en de nylon nok. Druk ze in elkaar met een waterpomptang.

**BELANGRIJKE OPMERKING:**

Wanneer de motor in de automatische afslag staat moet de kruk (4) over de drijfstang (3) van de motor vallen. Wanneer dit niet zo is moet de stang (3) worden losgenomen van de motoras en uitgelijnd worden met de kruk (4).

**10. Monteer het dashboard.****11. Sluit de bedrading van de motor aan en denk daarbij om de kleuren.**  
Sluit de min-kabel aan de accu.**12. Plaats de ruitwissers.**

Plaats de ruitwissers op de assen zoals in onderstaande afbeelding is aangegeven. Zet de bouten vast met 0,4 mkg.

Manuel 583-2

2270

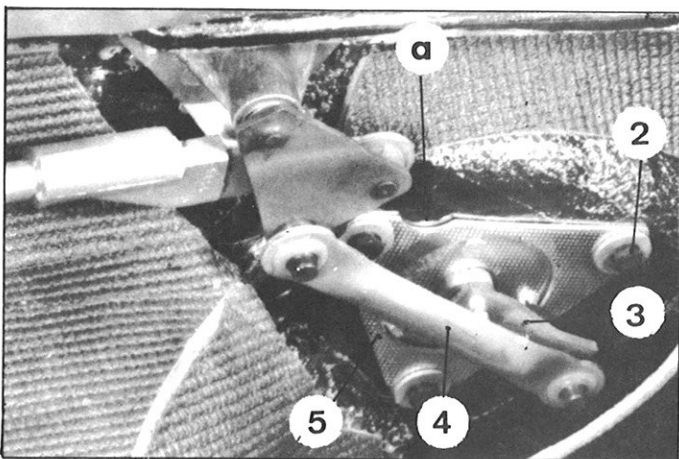

D. 56-1

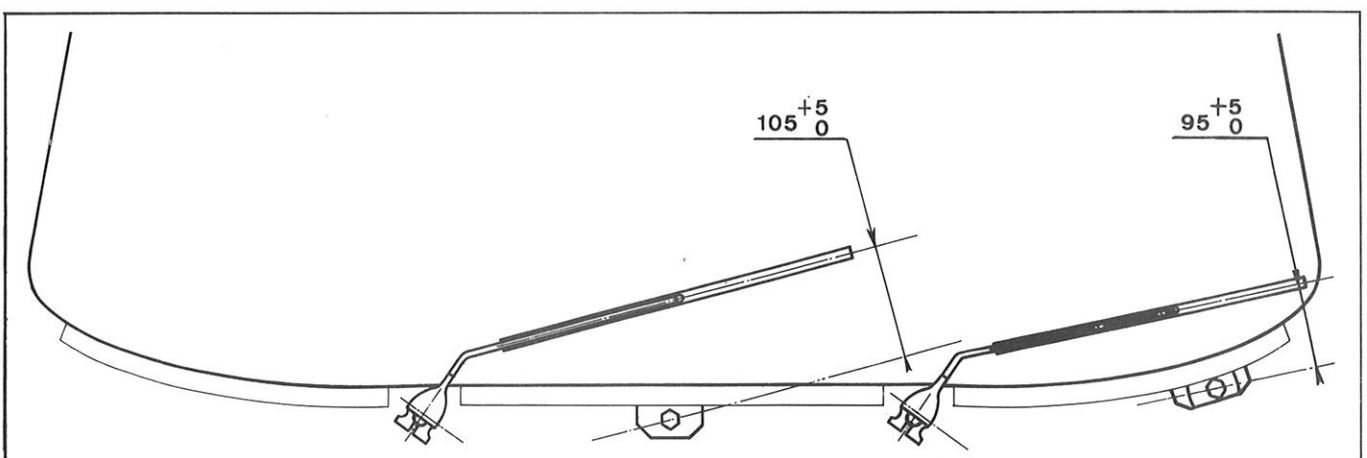





**LIJST SPECIAALGEREEDSCHAP BEHORENDE  
BIJ DEEL 2 VAN REPARTIEHANDBOEK 583**

OMSCHRIJVING	NUMMER		REFERENTIE verkochte gereedschap
	van zelf te vervaardigen gereedschap		
<b>2 MOTOR</b>			
Motorkaphaak .....	MR 4158	MR 630-64/27	
Kriksleutel .....			2505-T
Motor/versnellingsbaksteun .....			3083-Tbis
Wielewaalsleutel .....			1677-T
Kogelsleutel 12 mm .....			2431-Tbis
Meetsklok .....			2437-T
Sleutel voor thermocontact koudstart .....		MR 630-12/28	
Momentsleutel .....			2471-T
Stempesl voor montage trillingsdemper .....		MR 630-34/31	
Stempel centrering distributiedeksel .....		MR 630-31/82	
Haak voor verwijderen stekker van modulator .....		MR 630-64/38	
Versnellingsbaksteun .....	MR 3301-260	MR 630-42/13	
Set van twee bouten voor cilinderbussen .....			3074-T
Trekker voor vriesstop .....	MR 1540-170	MR 630-23/3	
Stempel voor montage vriesstop .....	MR 3436-220	MR 630-31/45	
Trekker voor klepstoters .....	MR 3670	MR 630-27/4	
Carburateursleutel (12 mm) .....			3081-Tbis
Carburateursleutel (11 mm) .....			3096-T
Caliber voor stoterstift benzinepomp .....			3087-T
Ligarex-tang .....			2483-T
Sleutel voor HD-pompmoer .....			2280-T
Pen voor uitlijnen poelies .....			3085-T
Pen voor uitlijnen poelies .....			3082-T
Set voor ombouwen 3082-T naar 3085-T .....			3092-T
<b>3 KOPPELING</b>			
Stempel voor centrering koppelingsplaat .....			3106-T
<b>4 VERSNELLINGSBAK (en bedieningen)</b>			
Wielewaalsleutel .....			1677-T
Kogelsleutel 12 mm .....			2431-Tbis
Versnellingsbaksteun .....	MR 3301-260	MR 630-42/13	
Haak voor verwijderen versnellingsbak en cilinderkop .....	MR 3320-150	MR 630-44/10	
Haak voor versnellingsbak .....	MR 3320-160	MR 630-44/11	
Flexibele sleutel voor selecteurmoer 12 mm .....			2428-T
Flexibele sleutel voor selecteurmoer 11 mm .....			2506-T
Afstelcaliber voor achteruitversnelling in neutrale stand .....			3183-T
Tang voor veer achteruit en commandopistons in versnellingsbak .....			3171-T
Gereedschap voor verplaatsen schakelvorkas .....		MR 630-66/19	
Sleutel voor blokkeren moer van differentieelashuis .....			1770-Tbis
Stelpen voor selecteur .....			2429-Tbis
Steun voor motor en verwijderen versnellingsbak .....			1797-Tbis
Trekker .....			2405-T
Sleutel voor lager van differentieelashuis .....			1771-Tbis
Stempel voor montage oliekeerring en aanslag lager op differentieelashuis .....			1767-Tbis
Meetskloksteun .....			1754-T
Ring en stempel voor montage voor pakking differentieellagerhuis .....			1772-T
Meetsklok .....			2437-T
Meetskloksteun voor controle slingeringsremschijf .....	MR 3365-250	MR 630-52/21	
Sleutel voor verwijderen topjes selecteurkogels .....	MR 3691-60	MR 630-16/21	

**LIJST SPECIAALGEREEDSCHAP BEHORENDE  
BIJ DEEL 2 VAN REPARATIEHANDBOEK 583**

OMSCHRIJVING	NUMMER van zelf te vervaardigen gereedschap		REFERENTIE verkocht gereedschap
	vroeger	nieuw	
<b>5 AANDRIJVING</b>			
Spoorstangkogeltrekker .....			3505-T
Trekker voor spin tropoidekoppeling .....			1931-T
<b>6 BRON EN DRUKRESERVE</b>			
Sleutel voor H. pompmoer .....			2280-T
<b>7 VOORBRUG</b>			
Voordraagarmtrekker en trekker voor oliepomptandwiel .....			3312-T
Steuning voor fusee in bankschroef .....			3318-T
Sleutel voor cup bovenste fuseekogel .....			3310-T
Trekker voor bovenste fuseekogelzitting .....			3311-T
Gereedschap voor cupmoer onderste fuseekogel .....	MR 4544	MR 630-66/16	
Trekkerhuis met bout .....			1750-T
Schotel ring en stempel .....			1753-T
Stempel .....	MR 3408-270a	MR 630-21/23	
Montage voor afstelling onderste fuseekogels .....			3306-T
Meetklok .....			2437-T
Sleutel voor zitting onderste fuseekogel .....			3314-T
<b>8 ACHTERBRUG</b>			
Trekker van trommelnaaf .....			2018-T
Trekker van kraag buitenste lager .....			2019-Tbis
Trekker .....			2405-T
Sleutel voor moer achterste lagerhuis .....			1757-T
Ligarextang .....			2483-T
Roller voor wielbouten .....			3315-T
Bout voor montage achternaaflagers .....	MR 4114	MR 630-64/23	
Stempel voor montage pakking achternaaflager .....	MR 3676-170	MR 630-31/72	
Centreerapparaat achterremvoeringen .....			3565-T
Apparaat voor afstelling speling achternaaflagers .....			2021-T
<b>9 VERING</b>			
Sleutel voor schokbrekermoer .....			3656-T
Momentsleutel .....			2471-T
Sleutel voor tegenhouden achterveercilinder .....	MR 3434-30	MR 630-14/4	
Wielewaalsleutel 6 x 9 mm .....			1677-T
Momentsleutel .....			2473-T
<b>10 STUURINRICHTING</b>			
Sleutel voor klembout stuurhuis .....			1994-T
Gereedschap voor comprimeren stuurhuisveer .....			1991-Tbis
Trekker voor konische stuurslotmoeren .....			3904-T
Gereedschap voor konische dashboardmoeren .....			2661-T
Gereedschap voor demontage stuurslot .....			2408-T
Soorstangkogeltrekker .....			3505-T
Afstelpen voor hulpstuurhuis .....			1995-T
Apparaat voor uitlijnen stuurinrichting .....			1995-Tbis
Trekker voor meeneempen plunjer van tandreepbediening .....			1969-Tbis
Steun voor stuurinrichting in bankschroef .....			1999-T
Sleutel voor afstelling stuuruitslag .....			2186-T
Sleutel voor moer tandreepstaats .....	MR 3691-70	MR 630-16/7	
Plaat en buigzeemplaatje voor de- en montage meeneempen plunjer tandreepbediening, te gebruiken met 1969-Tbis .....	MR 3304-50a	MR 630-22/9a	

**LIJST SPECIAALGEREEDSCHAP BEHORENDE  
BIJ DEEL 2 VAN REPARATIEHANDBOEK 583**

OMSCHRIJVING	NUMMER van zelf te vervaardigen gereedschap		REFERENTIE verkocht gereedschap
	vroeger	nieuw	
<b>11 REMMEN</b>			
Tang voor terugdrukken remzuigers .....			3571-T
Steun voor motor en verwijderen van versnellingsbak .....			1797-Tbis
Set van vier steunen voor krik .....			2505-T
Tang voor de- en montage veer van remsegmenten .....			2110-T
Gereedschap voor de- en montage veercupjes van remsegmenten .....			3556-T
Wielewaalsleutel .....			1677-T
Nippelsleutel (9 mm) .....			2219-T
Klem voor de- en montage van de handremveren .....	MR 4148-50	MR 630-64/32	



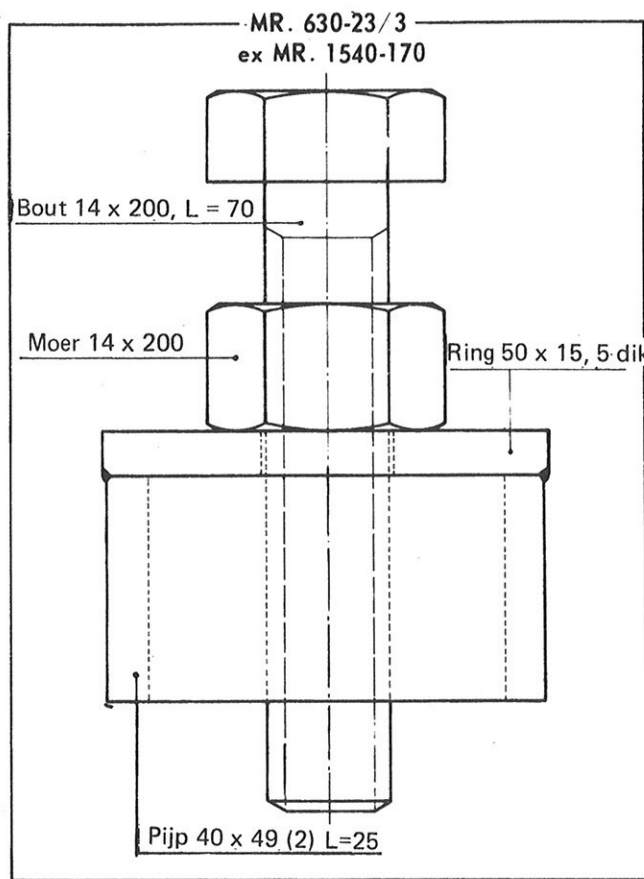
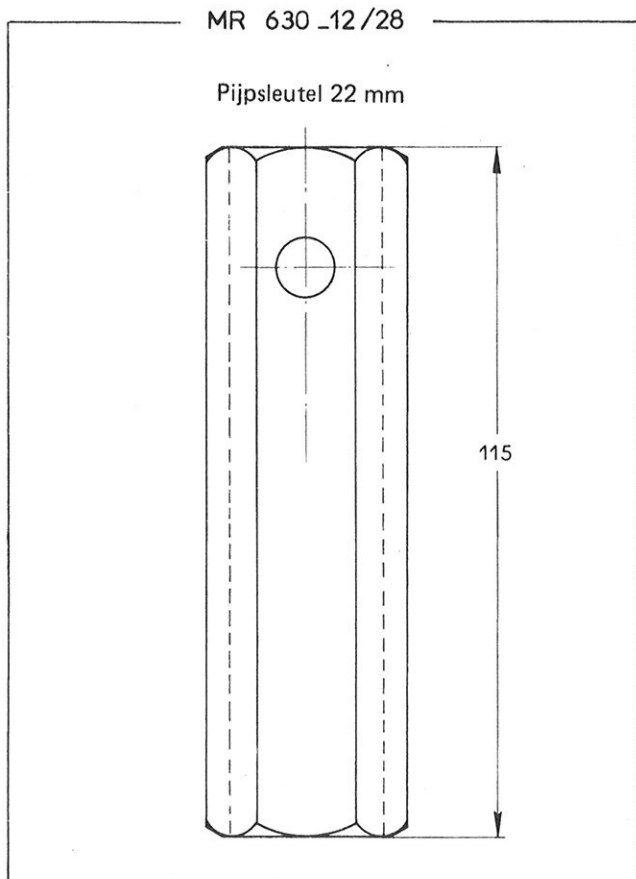

Manuel 583-2

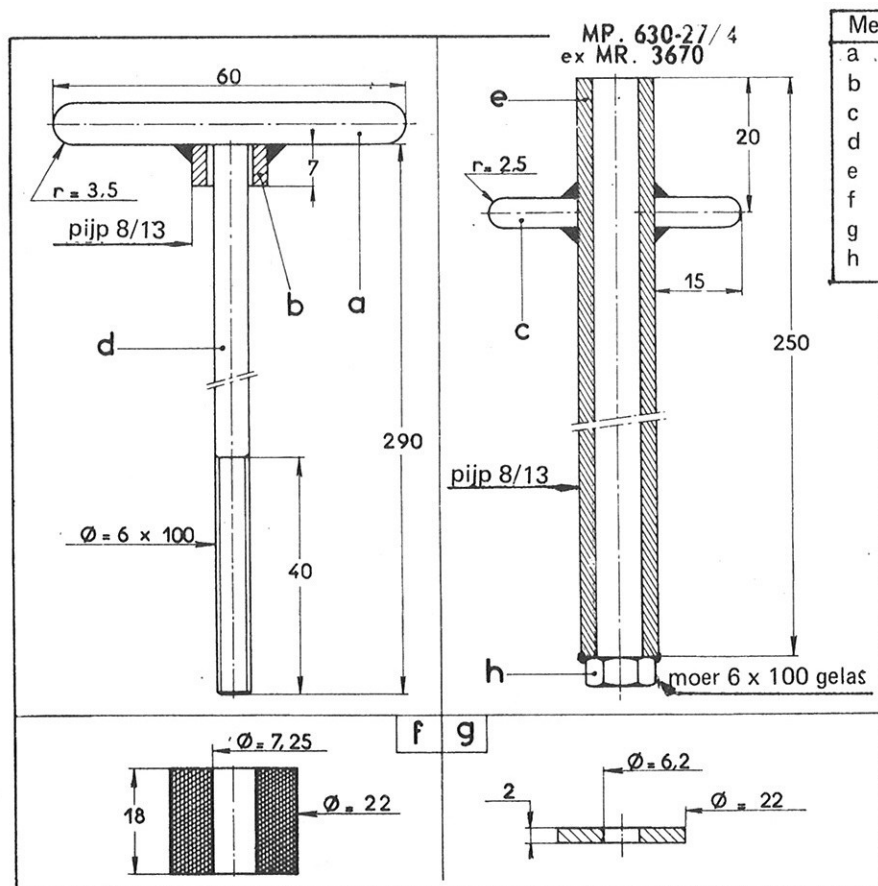

Merk	Aantal	Materiaal	Omschrijving
a	1	staf 7 $\varnothing$	Handgreep
b	1	pijp 8/13	Tusse 1stuk
c	2	Staf 5 $\varnothing$	Meeneemarm
d	1	Staf 6 $\varnothing$	Centrale pen
e	1	Pijp 8/13	Huis
f	1	Rubber	Klem
g	2	Staf 25 $\varnothing$	Ring
h	2	Staal	Moer 6 x 100

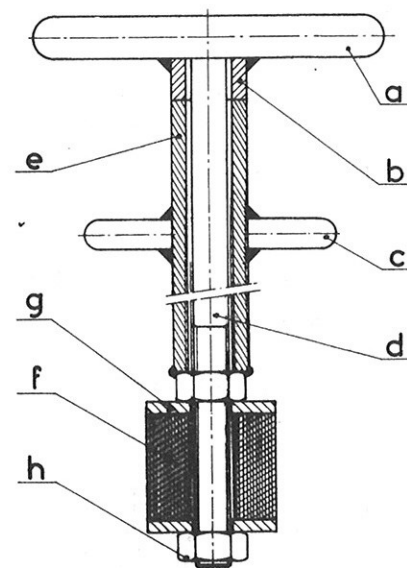



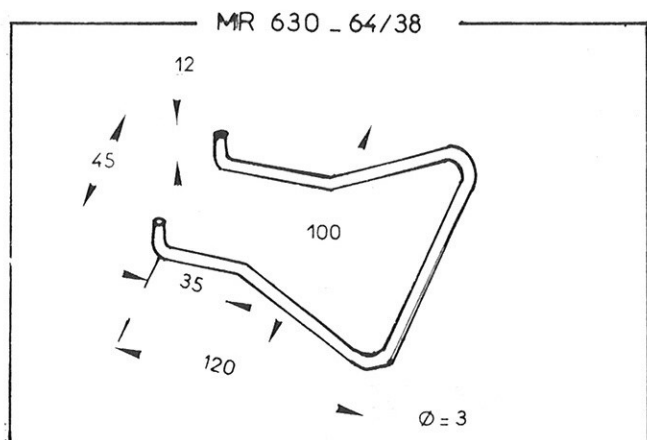
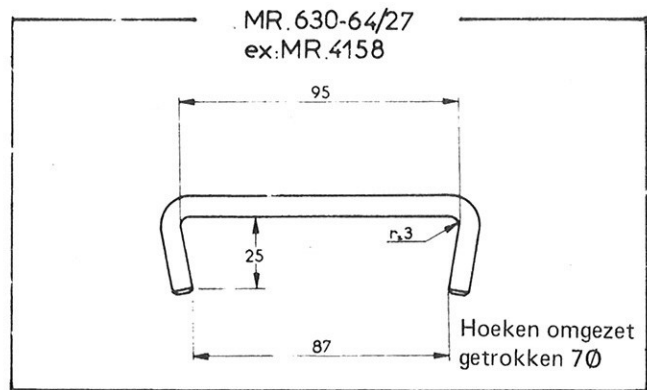
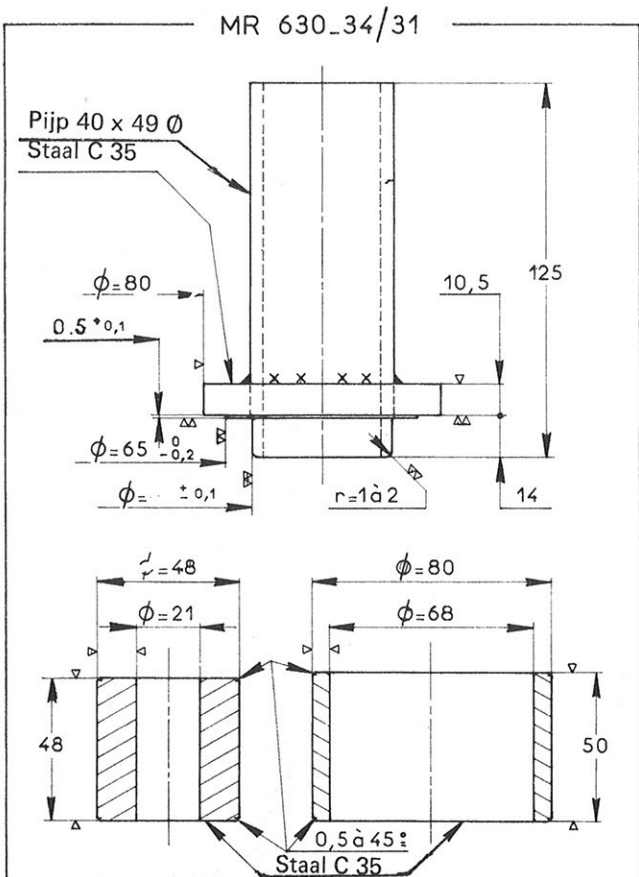
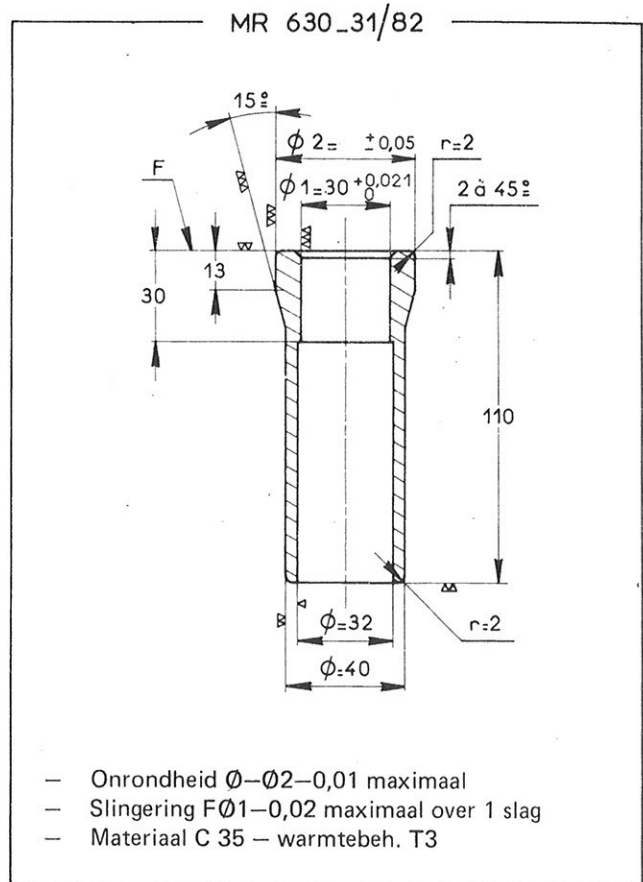
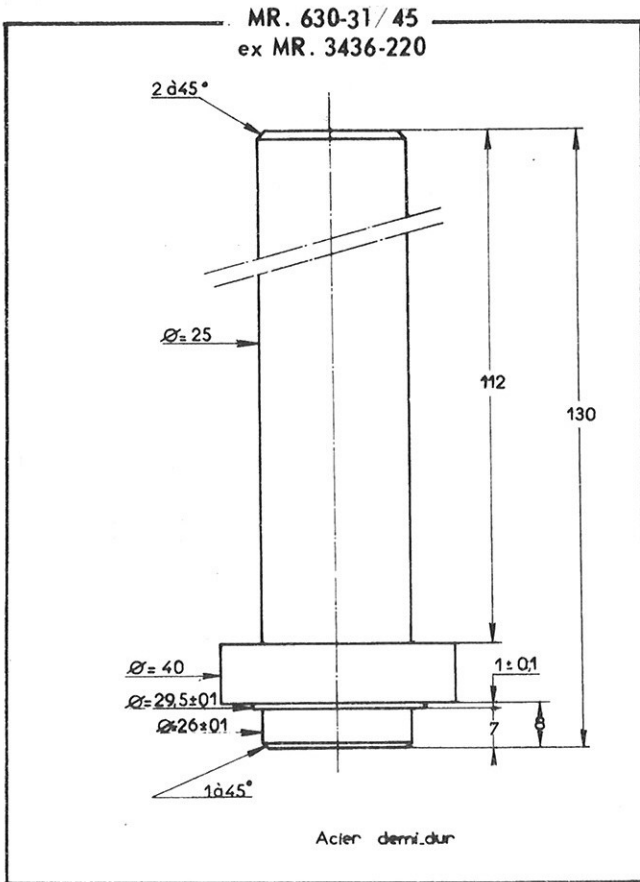

MR. 630-42/13  
ex MR. 3301-260

Specificaties

Fa op vloer 162  
F2 op vloer 118

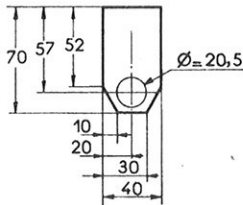
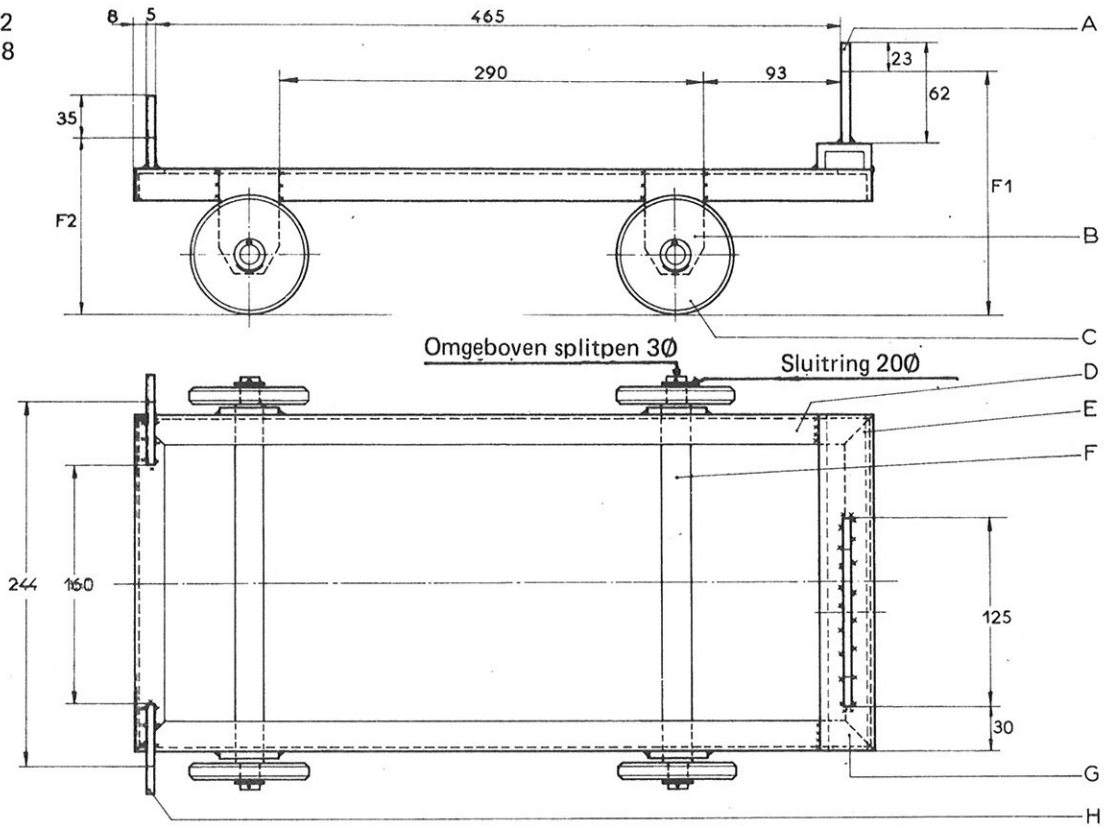

B-4 stuks plaat 5 dik

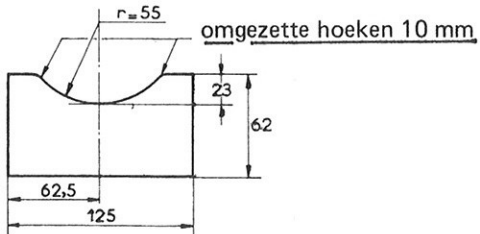

A-1 stuk plaat dik 5

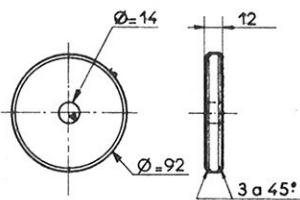

C-4 stuks halfhard staal

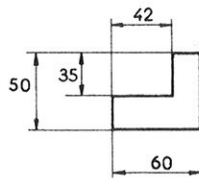

H-2 plaat dik 5

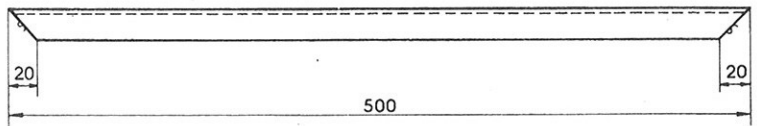

D-2 stuks hoek 20 x 20 x 3

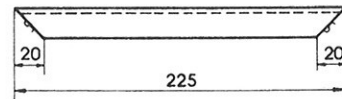

D-2 stuk hoek 20x20x3

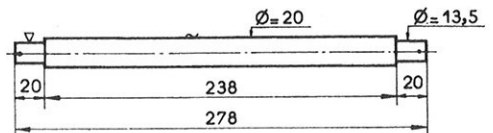

F-2 stuks staal halfhard

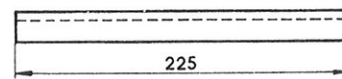

G-1 stuk U 40 x 20

Manuel 583-2



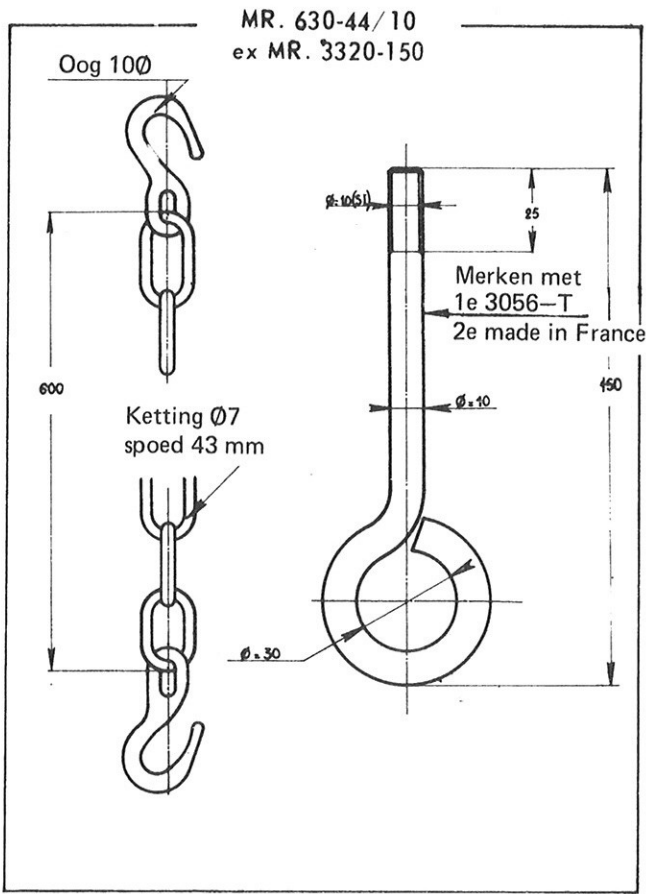



MR. 630-21/23  
ex MR. 3408-270 a

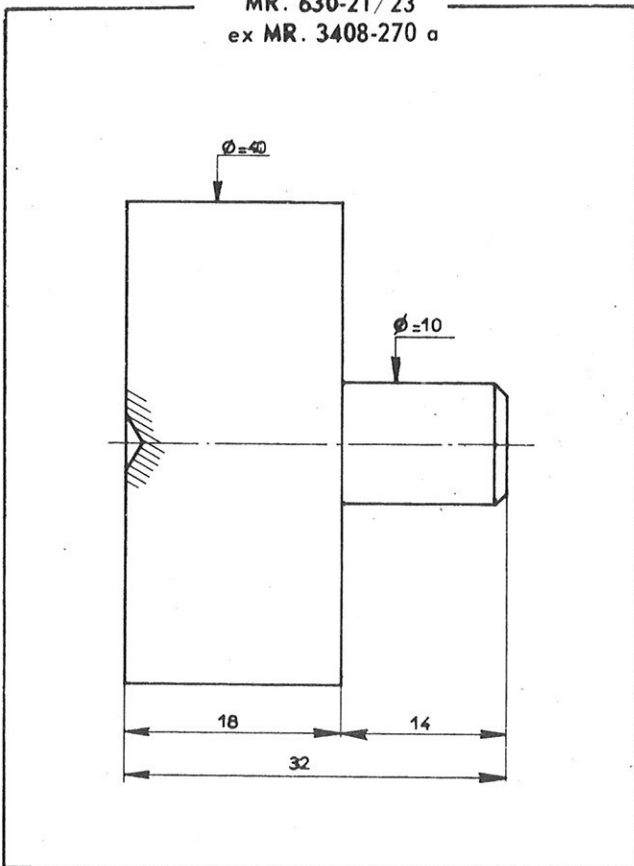

MR. 630-31 72  
ex MR. 3676-170

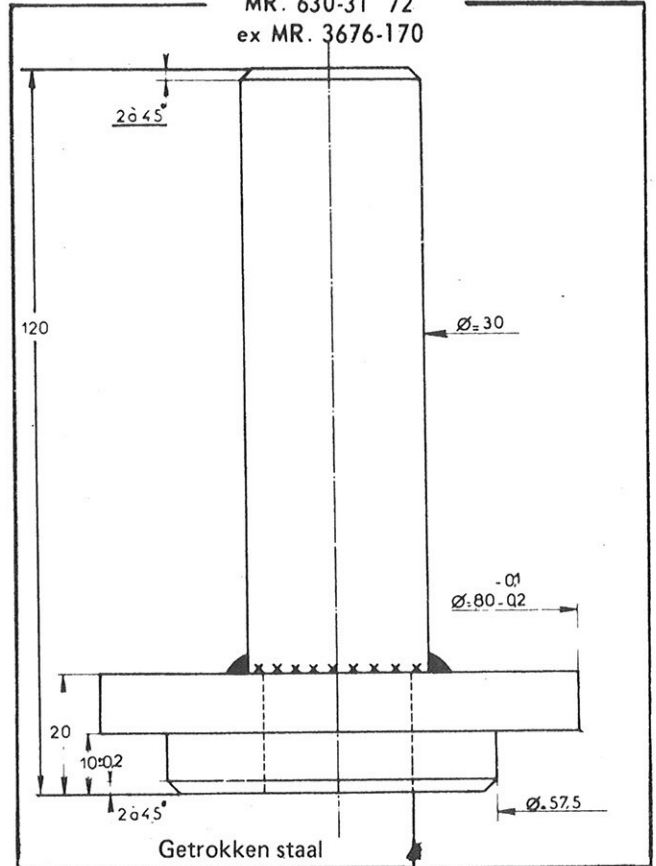

Ø25 oppervlakte behandeling diep

MR. 630-64 23  
ex MR. 4114

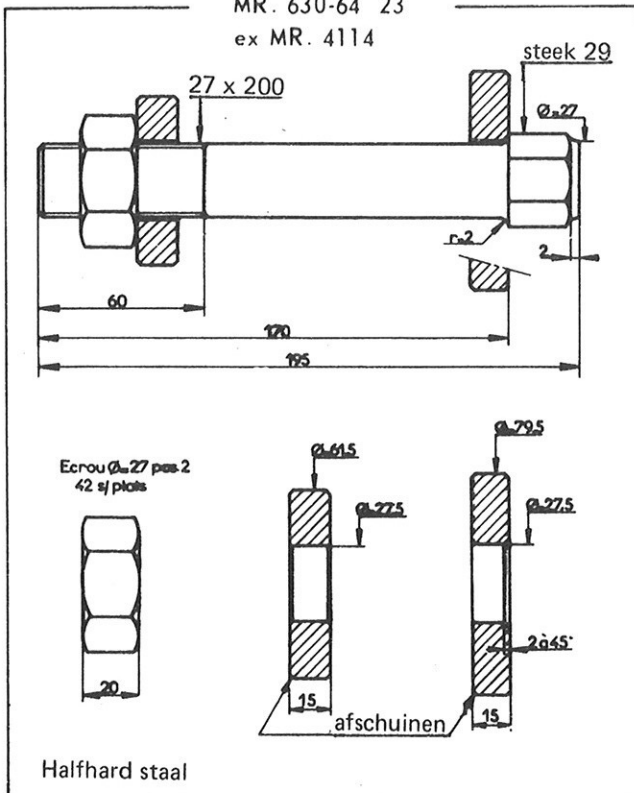

MR. 630-66 16  
ex MR. 4544

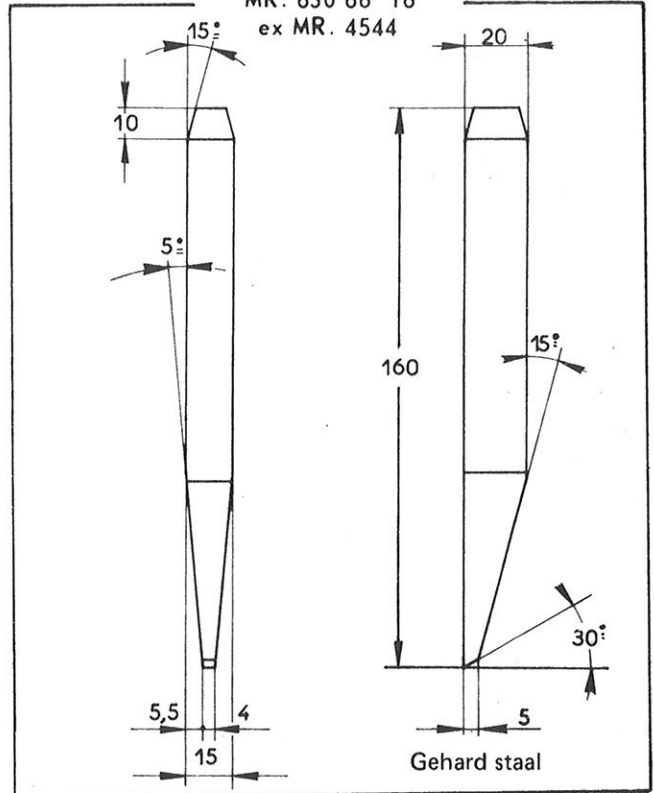

Manuel 583-2





MR. 630.14 4  
ex MR. 3434.30

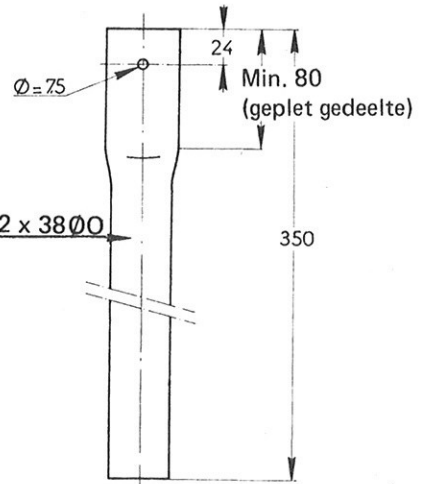
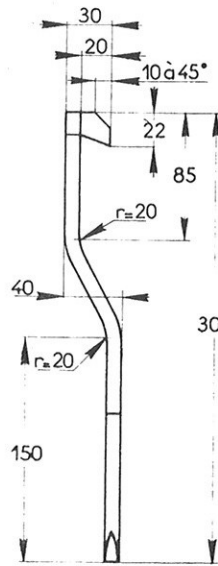
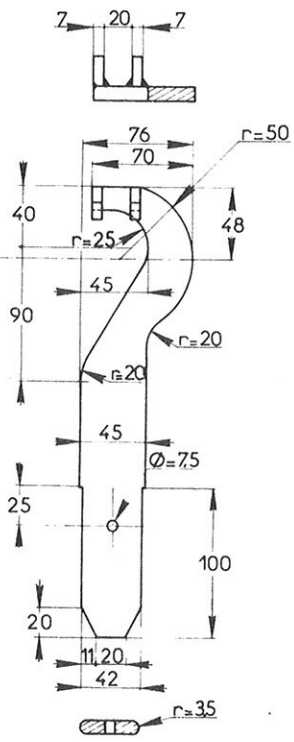

Acier 1/2 dur

Pijp 32 x 38ØØ

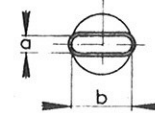

a x b moeten een doorsnede hebben van 42 x 10

Mar 83-2



MR. 630-22/9a  
ex MR. 3404-50 a

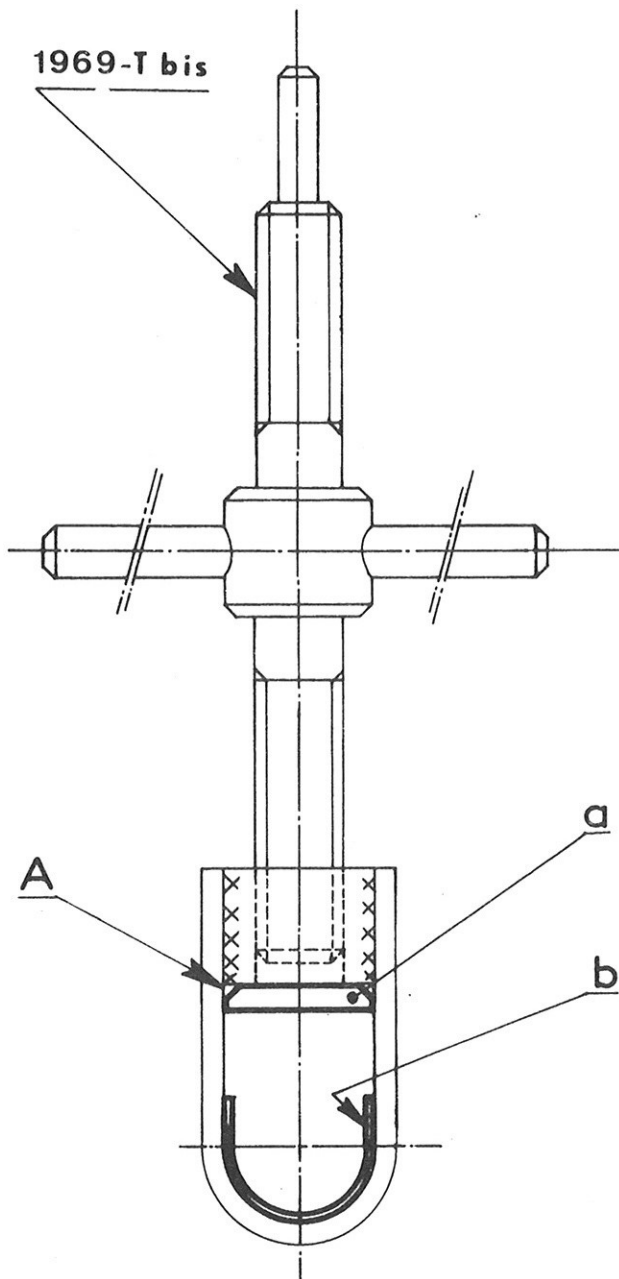

détail a

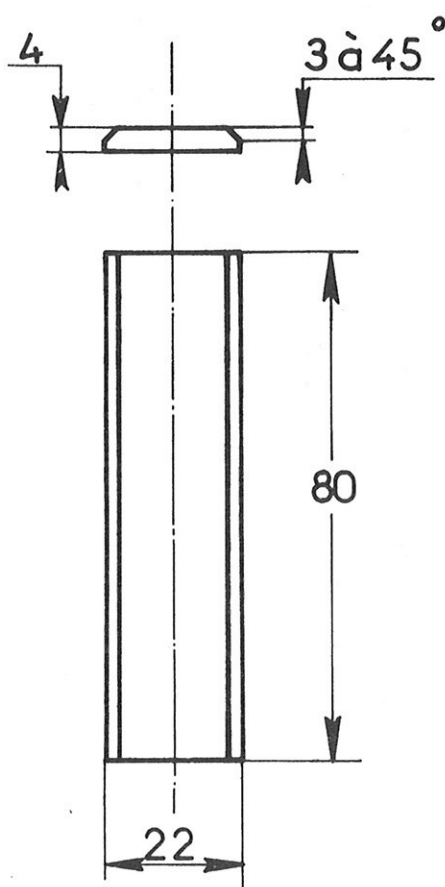

détail b

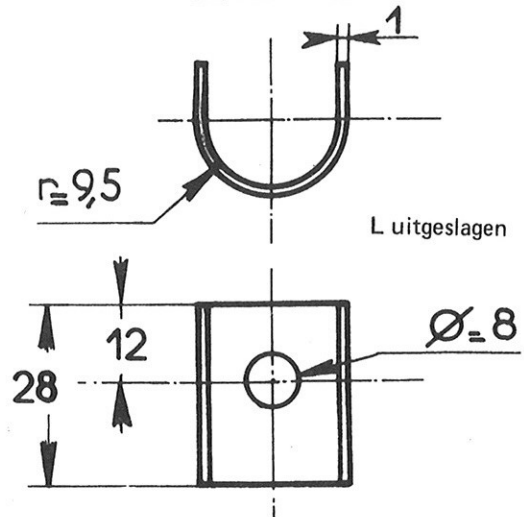

A: Vul de las in de vork eventueel weg

Manuel 583-2

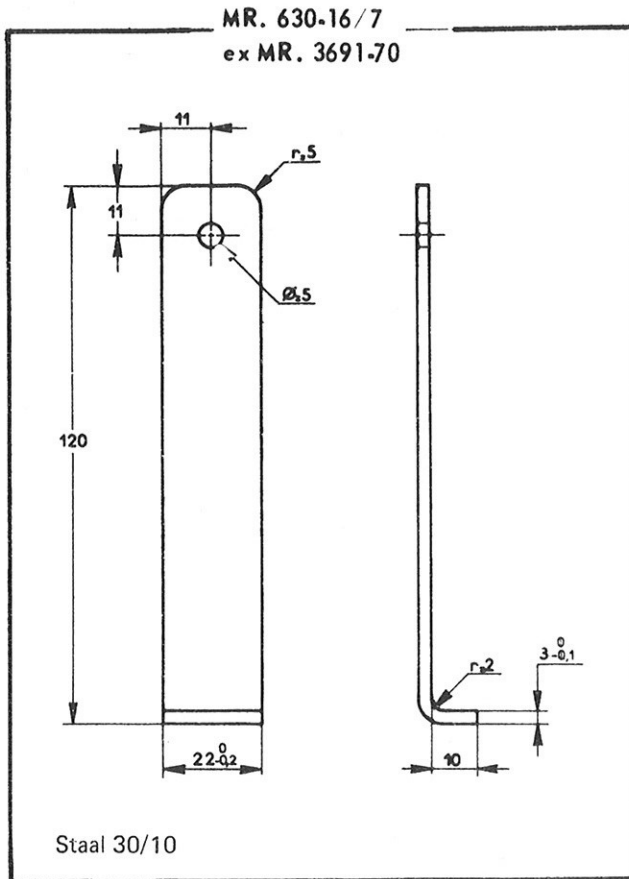

MR. 630-64/32  
ex MR. 4148-50

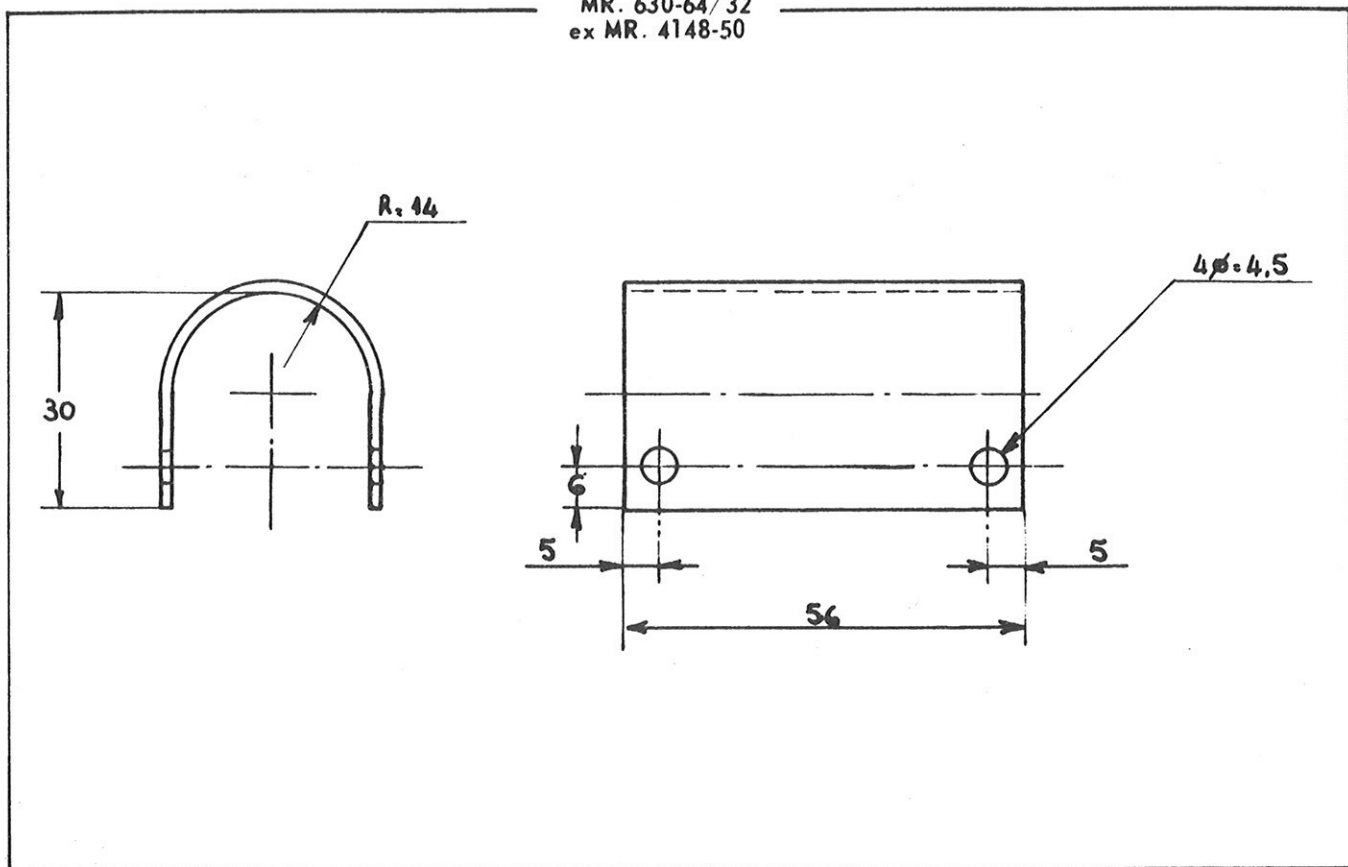





Dit reparatiehandboek is uitgegeven met toestemming van

Citroën Nederland B.V.

Chyparse  
Stemeringweg 11  
3769 CE Soesterberg (NL)  
Tel. 0346 - 351150  
Fax 0346 - 351164

Druk:  
Drukkerij Reeshof te Tilburg

Met dank aan Boekenshop 't Citroëfeltje te St. Willebrord

Herdruk: Januari 2001

