

8. Monteer de linker remklauw:

Draai de twee bouten (1) in de versnellingsbak. Deze bouten worden later vastgezet.

Monteer de leiding (2) en de steun (3).

Sluit de toevoerleiding aan.

Op de mecanique-typen, Monteer:

- de steun (13) van de versnellingskabel
- de hefboom (12) van deze kabel,
- de tellerkabel (14).

9. Plaats de hoekplaten (5) rechts en links van de radiatorsteun.

Zet de bouten (11) vast met 3,9 tot 4,3 mkg.

Plaats de steunplaat (4) en zet alle acht bouten (10) vast.

10. Monteer de radiator.

Monteer de leiding (7) tussen de twee klauwen, de twee steunen (9), de rubber klemmen (8) en de steun (6).

11. Monteer de remblokjes.

12. Ontlucht de remmen.

Controleer of er geen lekkage is.

13. Laat een hulp op het rempedaal drukken om de remklauwen te centreren. Zet de bouten (1) van de klauwen op de versnellingsbak vast met 13 tot 14 mkg.

14. Monteer de luchtunnel en het reservewiel.

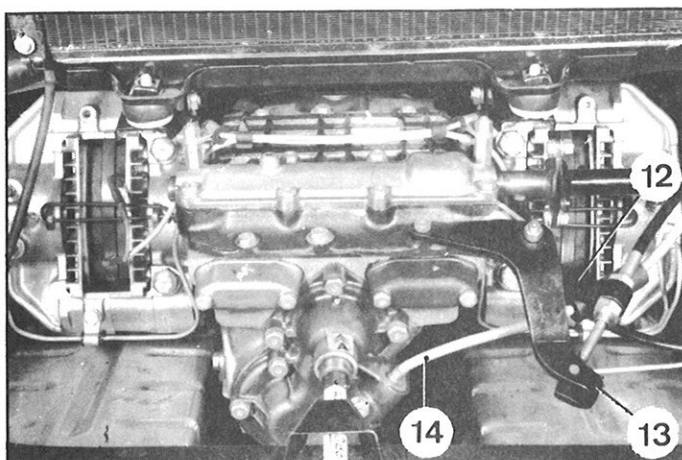
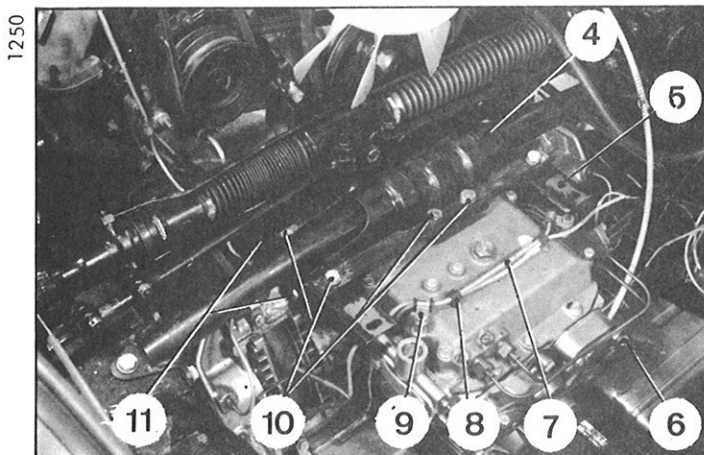

I DEMONTAGE EN MONTAGE VAN DE ACHTERREMSEGMENTEN

DEMONTAGE

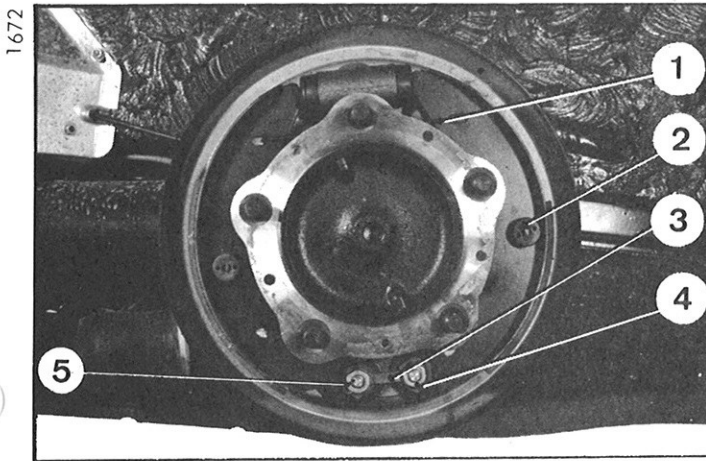

1. Plaats de achterzijde van de wagen op bokken. Verwijder het achterscherm en het wiel.
2. Verwijder de bouten van de trommel en verwijder de trommel.
3. Verwijder de veer (1) (verentang 2110-T).
4. Verwijder de cup (2) (gereedschap 3556-T) en de veer (6) en het stangetje (7).
5. Sla de borg (3) terug en verwijder vervolgens de moeren (5).
6. Verwijder de segmenten. Verwijder de afstelexcentrieken (4) van de segmenten.
OPMERKING: Om zeker te zijn van een goede werking van de remmen is het noodzakelijk de remsegmenten van beide achterwielen tegelijkertijd te vervangen.

MONTAGE

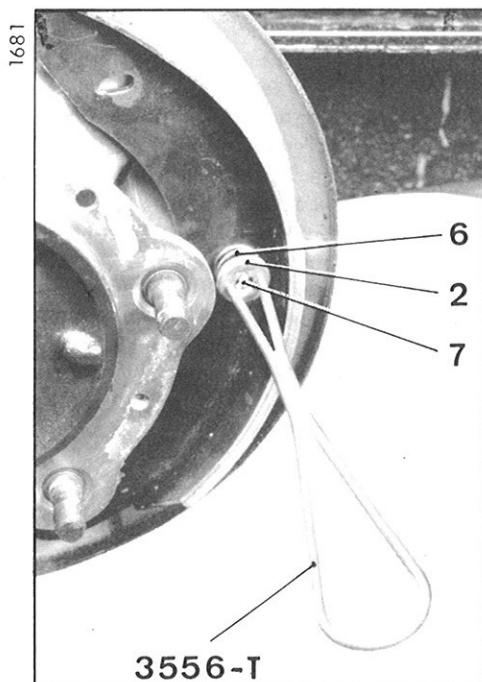

7. Monteer de afstelexcentrieken (4) op de remsegmenten. Monteer de segmenten op de ankerplaat, het segment met de langste voering naar de voorzijde van de wagen. Monteer de borg (3) en de moeren (5) *zonder deze vast te zetten*.
8. Monteer het stangetje (7), de veer (6) en de cup (2). Vergrendel de cup door deze slag te draaien op het stangetje (7) (gereedschap 3556-T).
9. Monteer de veer (1) (verentang 2110-T).
10. Monteer de remtrommel voorlopig. Centreer de voeringen. Zet de moeren (5) vast en borg deze.
11. Monteer de trommel en zet de bouten vast.
12. Monteer het wiel en zet de wagen op de vloer.

II DEMONTAGE EN MONTAGE VAN EEN REMANKERPLAAT

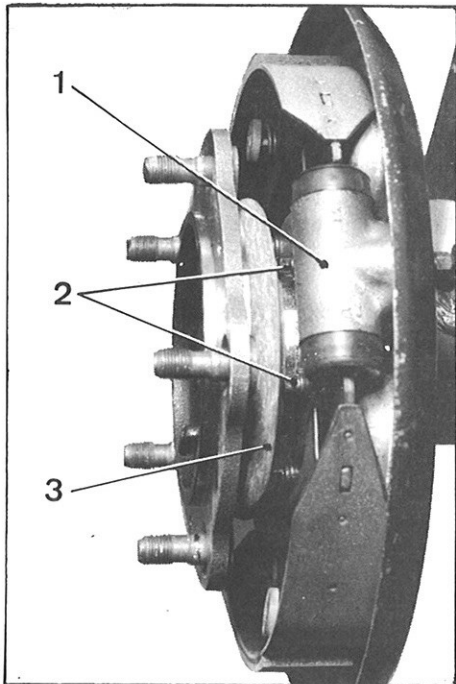

DEMONTAGE

1. Plaats de wagen aan de achterzijde op bokken en verwijder het achterscherm, en de remtrommel.
2. Verwijder de naaf.
3. Verwijder de remsegmenten en de ring (3).
4. Verwijder de wielremcilinder (1).
5. Verwijder de bouten (2) (sleutel 1677-T) en verwijder de ankerplaat.

MONTAGE

6. Plaats de ankerplaat en zet de bouten (2) vast (sleutel 1677-T).
7. Monteer de ring (3), het vlakke gedeelte ter hoogte van het uiteinde van de naaf.
8. Monteer de naaf.
9. Monteer de wielremcilinder (1) en de remsegmenten.
10. Monteer de remtrommel voorlopig.
11. Centreer de remsegmenten.
12. Monteer het wiel, het scherm en plaats de wagen op de vloer.

III DEMONTAGE EN MONTAGE VAN EEN ACHTERWIELREMCILINDER

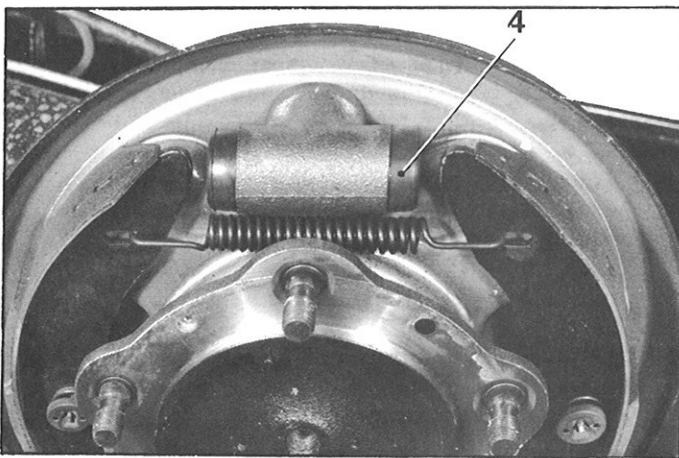

DEMONTAGE

1. Plaats de wagen op bokken.
2. Verwijder het scherm, het wiel en de trommel.
3. Laat de druk uit het remcircuit ontsnappen.
4. Druk met behulp van de afstelexcentrieken de remsegmenten van elkaar zoals in nevenstaande afbeelding is aangegeven teneinde de remcilinder te kunnen verwijderen zonder de cups (4) te beschadigen.
5. Verwijder de wielremcilinder: Neem de leiding (5) los en sluit de openingen af, verwijder de twee bouten (6) en verwijder de cilinder.
6. Verwijder de onderdelen van de cilinder.

MONTAGE

7. Monteer de onderdelen van de cilinder.
8. Monteer de cilinder op de ankerplaat: Monteer de twee bouten (6) zonder vast te zetten. Sluit de leiding (5) (sleutel 2219-T) aan en zet de nippel matig vast.
9. Monteer de remtrommel voorlopig.
10. Centreer de remsegmenten.
11. Smeer het drukvlak van de trommel tegen de ankerplaat een weinig en monteer de trommel.
12. Ontlucht de remleidingen.
13. Laat een hulp op het rempedaal drukken zodat de remcilinder zich kan zetten tussen de remsegmenten. Zet de twee bouten (6) vast.
14. Monteer het wiel en het scherm. Plaats de wagen op de vloer.

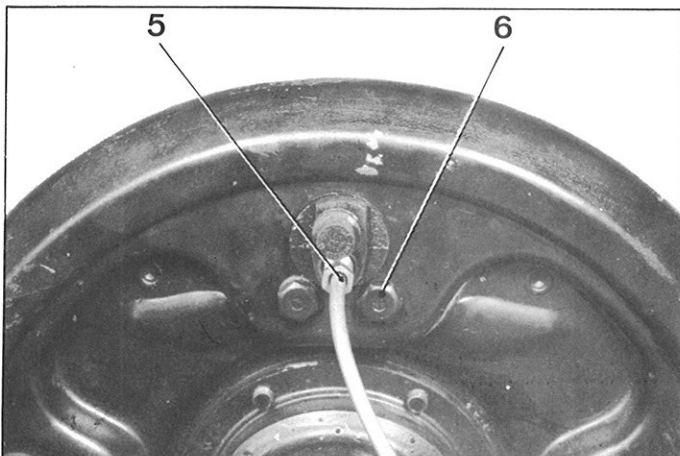

I DEMONTAGE EN MONTAGE VAN EEN HYDRAULISCHE REMCOMMANDO

2088

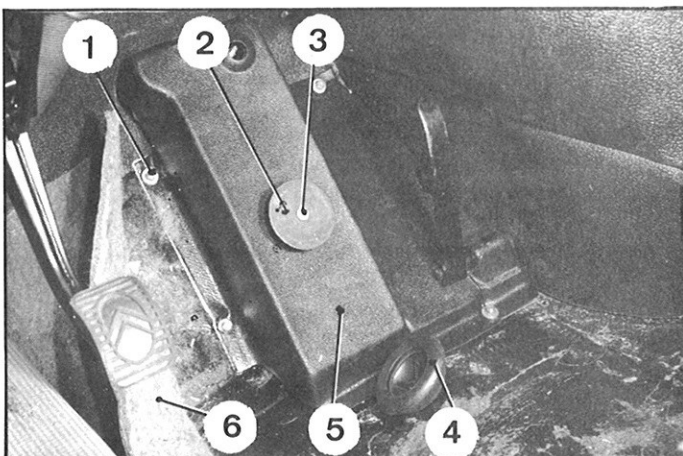

2089

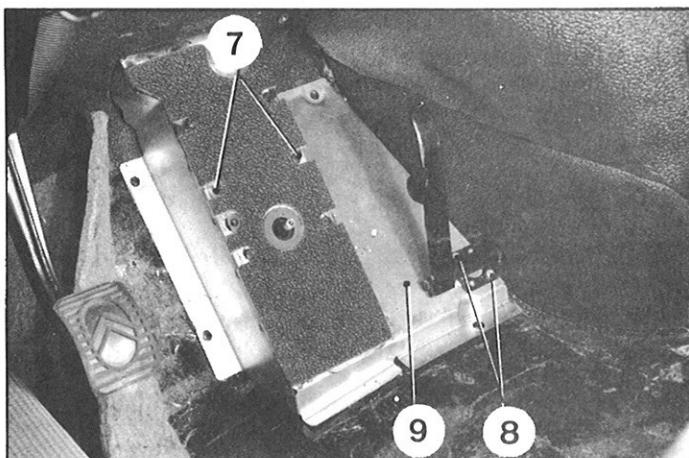

Manuel 583-2

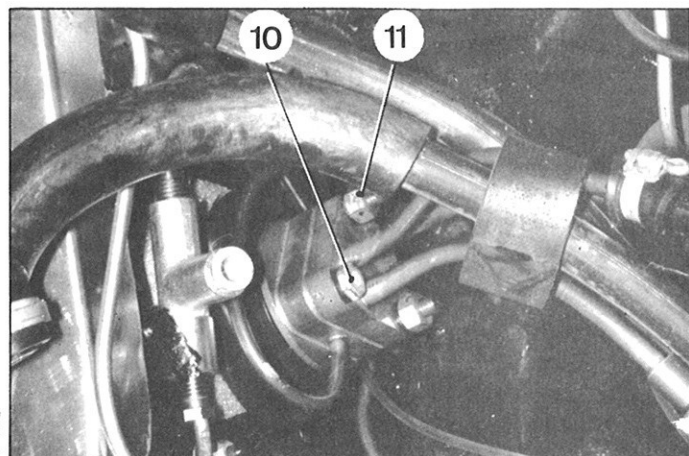

1543

2091

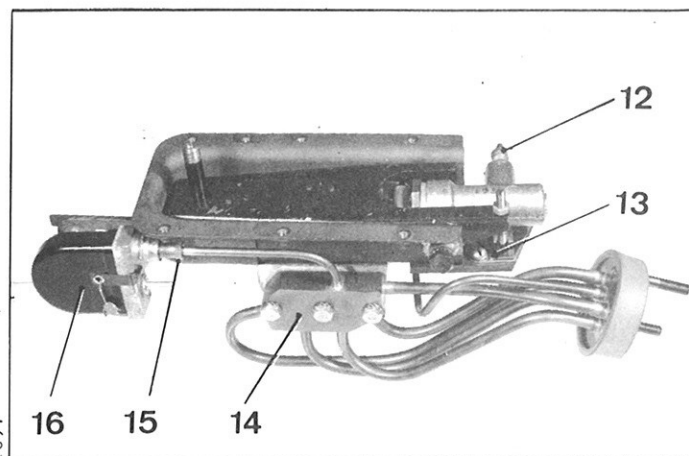

DEMONTAGE

1. Plaats de handhoogtebediening in *de laagste stand*. Draai de ontlastschroef van de hogedrukregelaar los en de min-kabel los van de accu,
2. Verwijder het linker voorscherm. Verwijder de linker voorveelbol.
3. Verwijder de vloerbedekking van de pedalenplank. Trek de vilten bekleding (6) voorzichtig los. Verwijder:
 - de rubber beschermkap (4)
 - de bout (3)
 - de commandoplaat (2)
 Draai de vier bouten (1) uit de vloer. Verwijder de plastic bekleding (5).
4. Verwijder de bouten (7) van de beplating van het hydraulische remcommando. Verwijder de bouten (8) van de gaspedaalsteun op de vloerplaat en verwijder de plaat.
5. Neem de draden van de stoplichtschakelaar en van het manocontact los.
6. Verwijder de moeren (11) van de uiteinden van de flens alsmede de bout (10) los. Verwijder het hydraulisch remcommando via het interieur van de wagen.

DEMONTAGE VAN DE ONDERDELEN

7. Neem los:
 - de plaat (14) van het blok,
 - de nippel (15) van het manocontact,
 - de nippel (12) van de verdeler.
8. Verwijder:
 - het manocontact (16),
 - de stoplichtschakelaar. (13).

MONTAGE VAN DE ONDERDELEN

9. Monteer de stoplichtschakelaar (13). Sluit de leidingbundel aan op het blok, plaats een pakking plaatje met nieuwe pakkingen en zet de plaat (14) vast. Sluit de leiding aan het manocontact met de nippel (15) en aan de verdeler met de nippel (12).
10. Bevestig het manocontact (16). Zet de nippels (12) en (15).
11. Stel de stoplichtschakelaar af.

1543

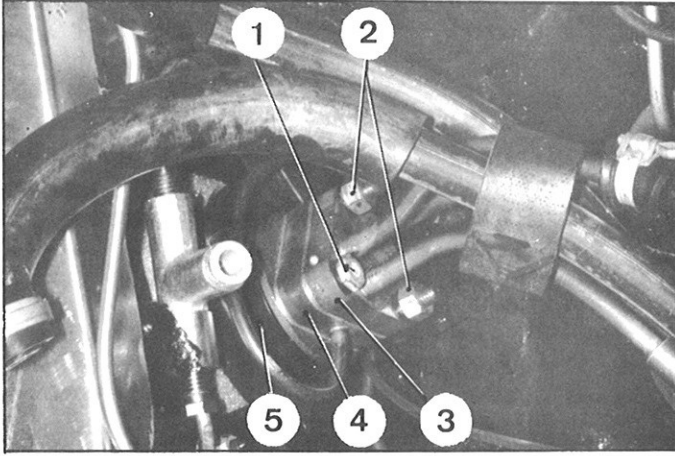

MONTAGE

12. Plaats het hydraulisch remcommando.
Schuif achtereenvolgens over de tapeinden:
- een pakkingplaat met nieuwe pakkingen,
 - een flens (4)
 - een pakkingplaat met nieuwe pakkingen,
 - de aansluitflens (3).
- Zet de moeren (2) en de bout (1) vast.
Plaats de stofkap (5) en monteer de linker voorveerbol.

2090

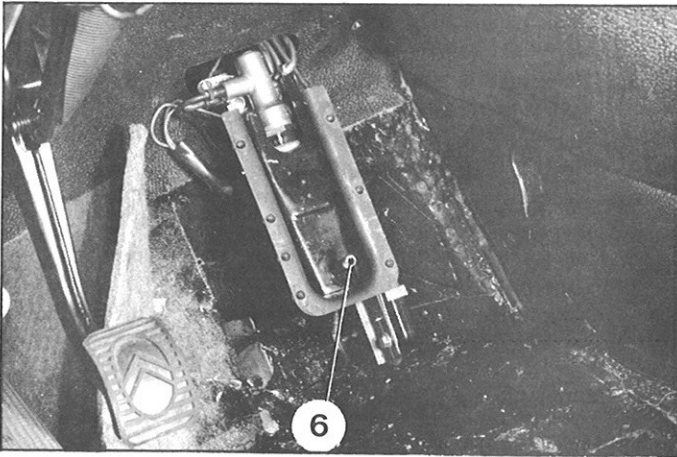

13. Start de motor.
Zet de ontlastschroef van de hogedrukregelaar vast en plaats de handhoogtebediening in *de rijstand*.
Ondersteun het commando en controleer de werking van de remmen door op de pen (6) te drukken.
Controleer de afdichting van de aansluitingen. Zet de motor af.

14. Sluit de stekers aan de stoplichtschakelaar en aan het manocontact.

15. Plaats het plankier.
Monteer de bouten (7) van de beplating op het remcommando.
Bevestig de gaspedaalsteun (8) op de vloerplaat.

2089

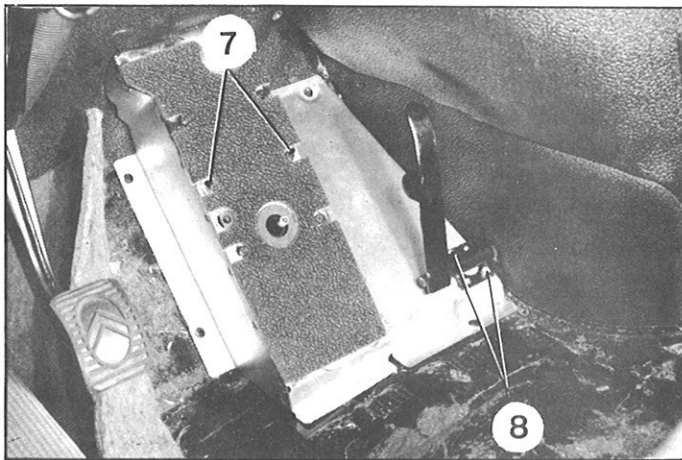

16. Plaats de plastic bekleding (13) op de vloerplaat.
Monteer de bouten (9) van het plankier (sluitringen en kartelringen).
Lijm de vilten voering (14) vast.

17. Monteer:
- de commandoplaat (10)
 - de bout (11) met schuine kop
 - de rubber dop (12)

18. Plaats de vloerbedekking.

19. Monteer het linker voorscherm.

20. Ontlucht de remmen.

2088

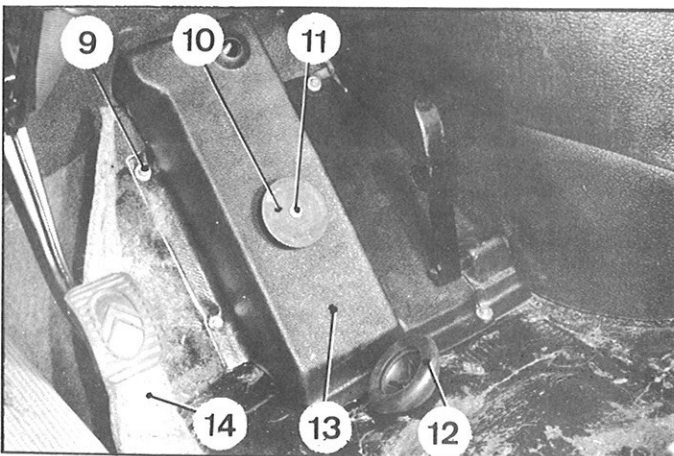

II DEMONTAGE EN MONTAGE VAN EEN REMKRACHTVERDELER

DEMONTAGE

2091

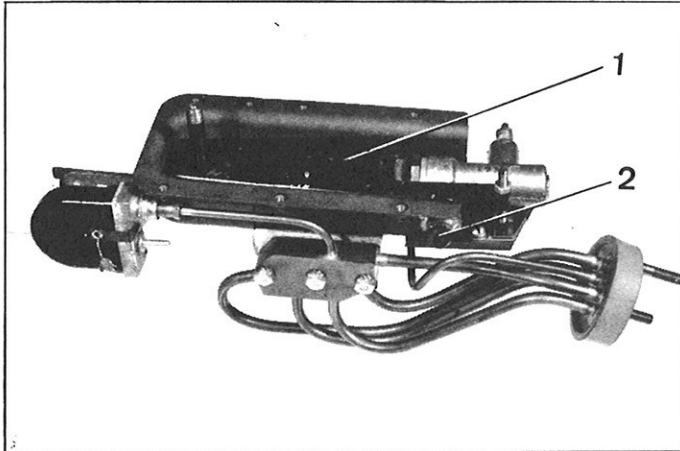

1. Draai de ontlastschroef van de hogedrukregelaar los en plaats de handhoogtebediening in de *laagste stand*.
2. Verwijder het linker voorscherm.
Verwijder de linker voorveerbol.
3. Verwijder het hydraulisch remcommando.
4. Verwijder de twee scharnierbouten (2) van het rempedaal en verwijder het pedaal (1).
5. Draai de rolhouder (4) ¼ slag en verwijder deze uit de commandoas (5).
6. Draai de nippel (6) van de toevoerleiding van de vloeistof van de vering los van de verdeler.
7. Verwijder de twee bouten van de remkrachtverdeler.
Verwijder deze.

MONTAGE

Manuel 582*2

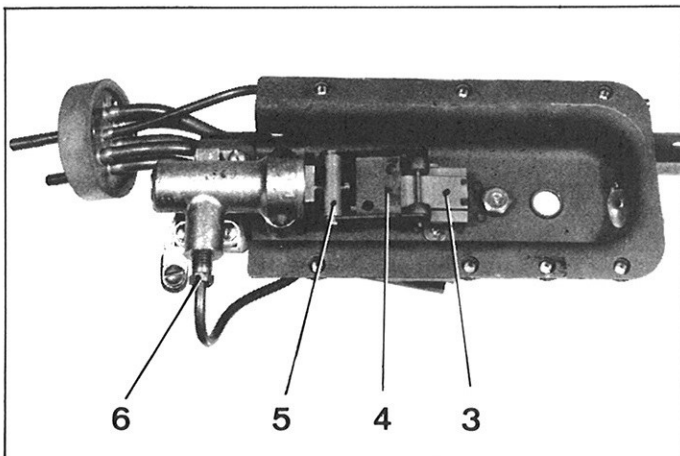

2109

8. Monteer de remkrachtverdeler en draai de bouten in (borgring).
9. Plaats de rolhouder (4) richt de verdeler om een juiste stand van de rollen op de plaat (3) te verkrijgen.
Zet de bouten van de verdeler vast.
Sluit de toevoerleiding (6) van de vloeistof afkomstig van de vering aan op de verdeler.
10. Stel de remkrachtverdeler af.
11. Monteer het pedaal (1) en zet de scharnierbouten (2) vast.
Controleer of het pedaal normaal scharniert.
12. Monteer het hydraulisch remcommando
13. Monteer de linker voorveerbol.
14. Start de motor.
Zet de ontlastschroef van de hogedrukregelaar vast en plaats de handhoogtebediening in de *rijstand*.
Controleer de afdichting van de aansluitingen.
15. Monteer het linker voorscherm
16. Ontlucht de remmen.

DEMONTAGE EN MONTAGE VAN EEN REMSERVO

WAGENS DE-DV-DT

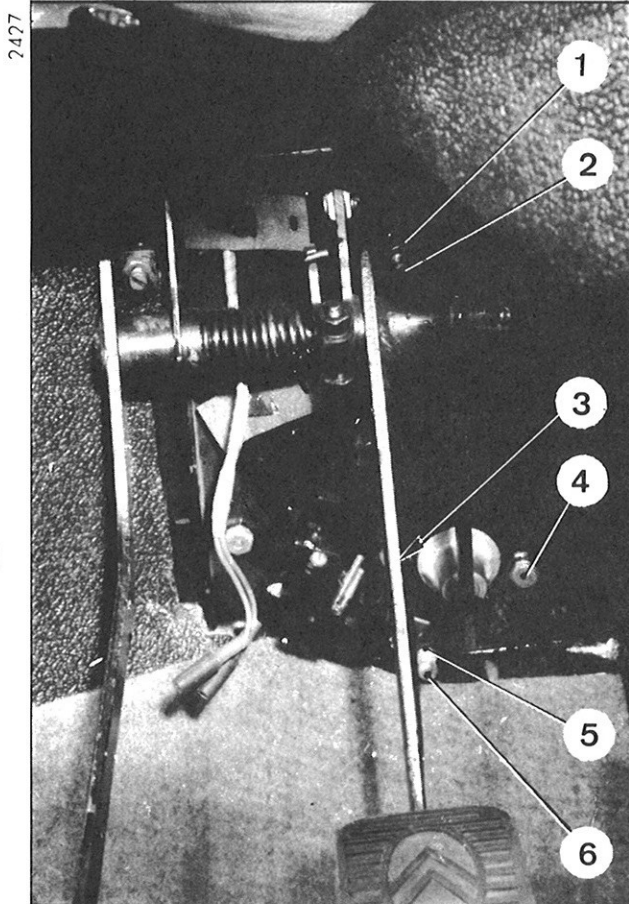

DEMONTAGE

1. Draai de ontlastschroef van de hogedrukregelaar los en plaats de handhoogtebediening in *de laagste stand*.
2. Verwijder de linker voorveerbol.
3. Neem het achterste steunrubber van de commandostang van de versnellingsbak los.
4. Neem de vier nippels van de metalen leidingen en van de rubberleiding los.
5. Verwijder binnen in de wagen de twee bouten (3) en (4) van de remservo.
6. Verwijder de remservo, de bedieningssteun en de drukstift.

MONTAGE

7. Plaats de remservo, de bedieningssteun en de stift.
8. Schroef de nippels van de metalen leidingen enige gangen in de servo.
9. Breng binnen in de wagen de twee bouten (3) en (4) aan (growerringen).
10. Zet de nippels van de metalen leidingen vast met 0,6 tot 0,8 mkg.
Monteer de rubber leidingen.
11. Monteer de veerbol en zet deze handvast.
12. Stel het rempedaal af: stel de speling "j" = 0,1 tot 0,5 mm van de stift in met de bout (2).
Zet de moer (1) vast en controleer of na enkele bewegingen van het pedaal (*circuit drukloos*) of de speling "j" zich niet wijzigt.
13. Stel de speling van de stoplichtschakelaar af: sluit bij het pedaal in russtand een controlelamp (12V-15W) aan op het elektrische circuit.
Controleer of het palletje van de schakelaar goed werkt. Draai de bout (6) in tot de controlelamp gaat branden en draai de bout vervolgens twee slagen terug. Zet de contramoer (5) vast.
14. Ontlucht de remmen.

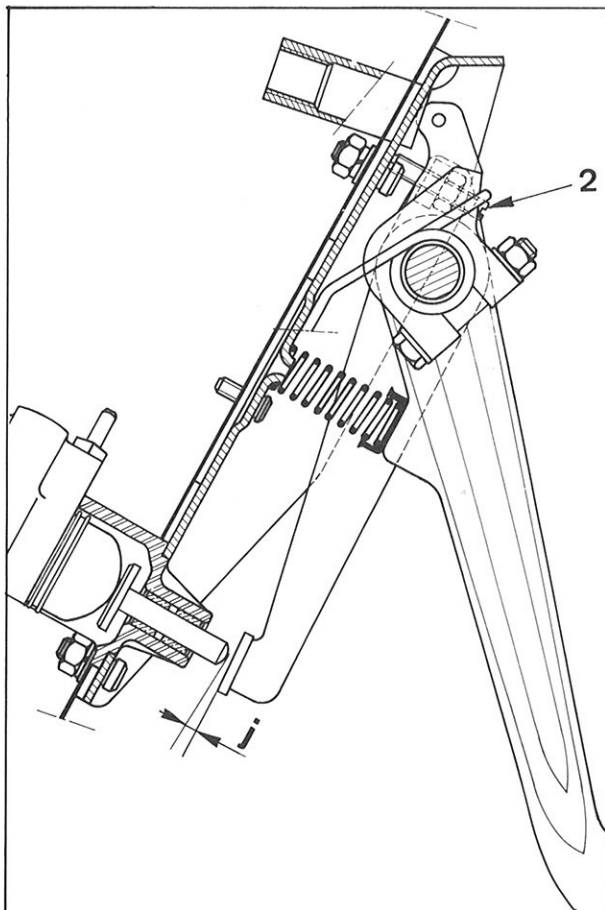

II DEMONTAGE EN MONTAGE VAN EEN VERDEELBLOKJE

DEMONTAGE

1. Plaats de wagen aan de voorzijde op bokken (steun 2505-T).
2. Draai de ontlastschroef van de hogedrukregelaar los en plaats de handhoogtebediening in *de laagsten stand*.
3. Verwijder het reservewiel, het linker voorscherm en de beschermplaat.
4. Neem de nippels van de vier metalen leidingen, de rubber leiding en de steker van het manocontact los. Verwijder de bout (1) van het verdeelblokje (deze bout is tevens voorzien van twee leidingsteuntjes).
5. Verwijder het verdeelblokje.

MONTAGE

6. Breng het verdeelblokje aan en sluit zonder vast te zetten de vier nippels van de metalen leidingen aan.
7. Bevestig het verdeelblokje op de carrosserie met de bout (1). Zet de nippels van de leidingen matig vast met 0,6 tot 0,8 mkg. Sluit de rubber leiding aan en verbind de steker met het manocontact.
8. Start de motor, zet de ontlastschroef van de hogedrukregelaar vast en zet de handhoogtebediening in *de rijstand*. Controleer de afdichting van de nippels.
9. Monteer de beschermplaat, het scherm en het reservewiel. Zet de wagen op de vloer.

III DEMONTAGE EN MONTAGE VAN EEN PEDALENSTEL

DEMONTAGE

1. Draai de ontlastschroef van de hogedrukregelaar los en plaats de handhoogtebediening in *de laagste stand*.
2. Verwijder de linker voorveerbol (riemsleutel 2223-T).
3. Neem het achterste steunrubber van de commandostang van de versnellingsbak los.
4. Neem de vier nippels van de metalen leidingen en de rubber leiding los van de remservo.
5. Laat een hulp op het koppelingspedaal drukken en plaats een blokje tussen het koppelingscarter en de hoeksteun van de koppelingsbediening.

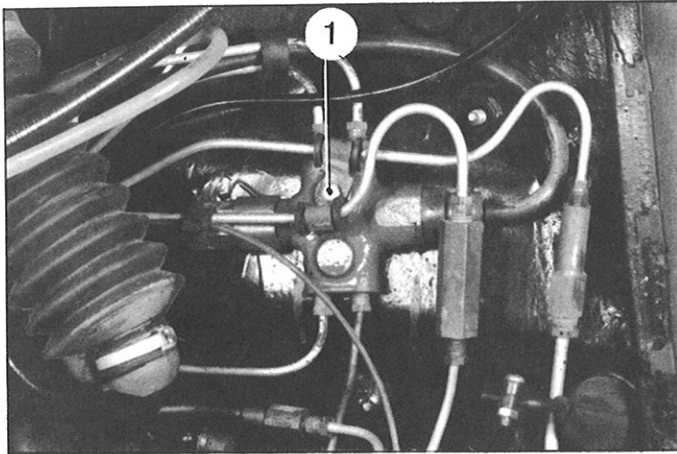

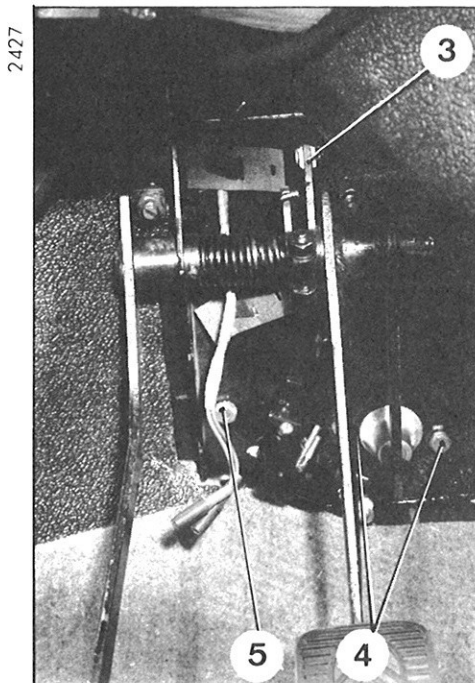
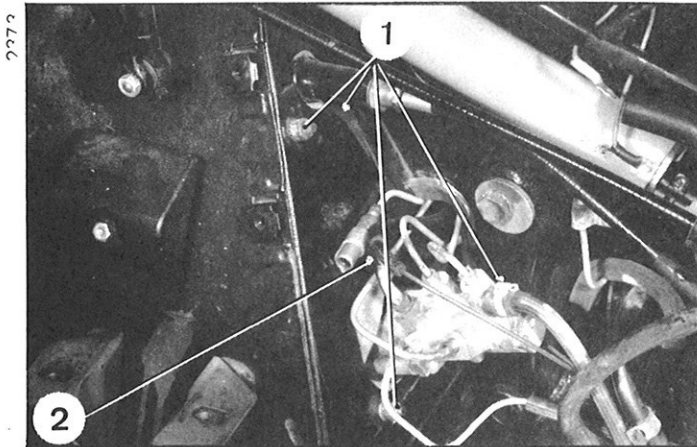

6. Draai de contraoer los en draai het draadeinde van de kabelafstelling van de koppeling uit.
7. Verwijder de vier moeren (1) van het pedalenstel en de moer (2) van de steun voor de hogedrukleiding.
8. Verwijder in de wagen de splitpen en verwijder de pen van de koppelingskabel van de hefboom van het pedaal.
9. Verwijder de twee stekers van de stoplichtschakelaar en verwijder de draden uit de steuntjes.
10. Verwijder de twee bouten (4) van de servo en de bout (5) van het pedalenstel.
11. Neem het pedalenstel uit de wagen.

MONTAGE

12. Controleer de aanwezigheid en de staat van de polyuretaan-afdichting van het pedalenstel. Vervang deze eventueel (Boštik-lijm).
13. Plaats het pedalenstel en plaats de vier moeren (1) (sluiten- en groverring) en de moer (2) van de steun van de hogedrukleiding (growerring).
14. Breng het remcommando aan en schroef de nippels van de metalen leidingen enige draadgangen in. Plaats de commandosteun met de stift.
15. Monteer in het interieur van de wagen de twee bouten (4) van het remcommando en de bout (5) van het pedalenstel. Blokkeer de bouten.
16. Monteer de pen van de koppelingskabel op de hefboom (3) van het pedaal en plaats de splitpen (sluitring).
17. Sluit de twee stekers aan de stoplichtschakelaar en schuif de draden in de steuntjes.
18. Stel het koppelingspedaal af.
19. Blokkeer de bouten (1) en (2) van het pedalenstel.
20. Zet de nippels van de metalen leidingen matig vast met 0,6 tot 0,8 mkg. Plaats de rubber leidingen.
21. Schroef het draadeinde van de afstelwartel van de koppelingskabel in en stel de kabel af.
22. Monteer het achterste steunrubber van de commandostang van de versnellingsbak.

23. Monteer de linker voorveerbol en zet deze handvast.

24. Ontlucht de remmen.

**I DEMONTAGE EN MONTAGE VAN DE HANDREM-
BEUGELS (of van de blokjes)**

1535

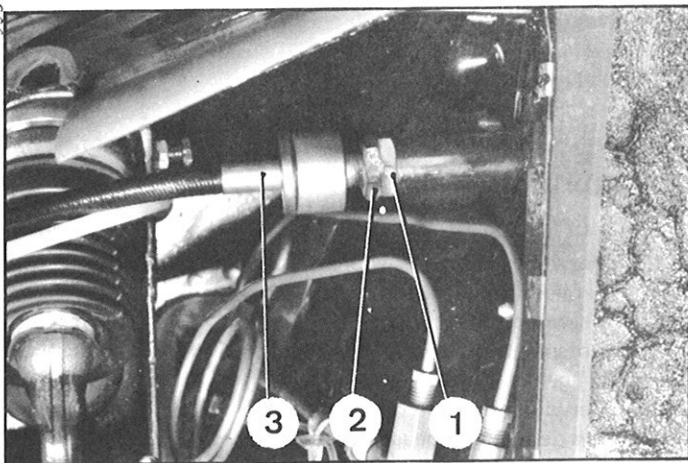

DEMONTAGE

1. **Verwijder de rechter rembeugel.**
Verwijder de accu en de bak zonodig.
Draai de commandokabel (3) geheel los door de contra-
moer (2) en de moer (1) geheel uit te draaien.
Neem de kabel uit de hefbomen (4 en 5) met behulp van
de klem MR 630-64/32 waarmee de veer ingedrukt wordt
gehouden.
Verwijder de twee bouten van de rembeugel op het
koppelingscarter en verwijder de rembeugel bovenlangs.
2. **Verwijder de linker rembeugel:**
Verwijder:
 - de radiator
 - de linker steun (11) op de traverse
 - de linker remklauw (10)
 Neem de commandokabel uit de hefbomen (9) (gebruik
de klem MR 630-64/32 om de veer ingedrukt te houden).
Verwijder de twee bouten (7) van onder af.
Verwijder de beugel naar voren (let erop niet de
aandrijfpoelie (8) en de leiding (6) tussen pomp en
regelaar te beschadigen).

1302

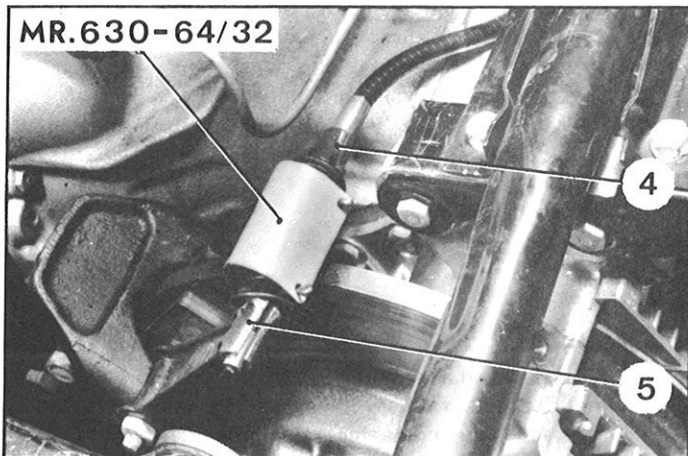

MONTAGE

3. **Breng de rembeugels van voren aan.**
Draai de twee bouten (7) van de beugels (voor de linker
kant van onder af aanbrengen). Sluit de bedieningskabel
aan (Gebruik de klem MR 630-64/32 om de veren inge-
drukt te houden) Stel de speling tussen de vork van de
beugels en de remschijf af op 4 mm.
Zet de bouten (7) van de beugels op het koppelingscarter
vast met 10 tot 11 mkg.
4. **Stel de speling tussen de remblokjes en de schijf af:**
Plaats tussen de remblokjes en de schijf aan elke kant een
plaatje van 0,1 mm, dat hetzelfde oppervlak heeft als dat
van de blokjes om te voorkomen dat deze kantelen.
Laat wanneer de hefbomen tegen de aanslag 'a' liggen de
schijf draaien en stel de bouten (13) af totdat de blokjes
tegen de plaatjes liggen (extra platte sleutel 16 mm).
Zet de contra-
moeren (12) vast.
5. **Stel de spanning van de kabel af:** verdraai de moer (1) en
de contra-
moer (2).
6. **Monteer:**
 - de linker remklauw
 - de linker radiatorsteun
 - de radiator
 - de accubak en de accu

Manuel 583-2

1153

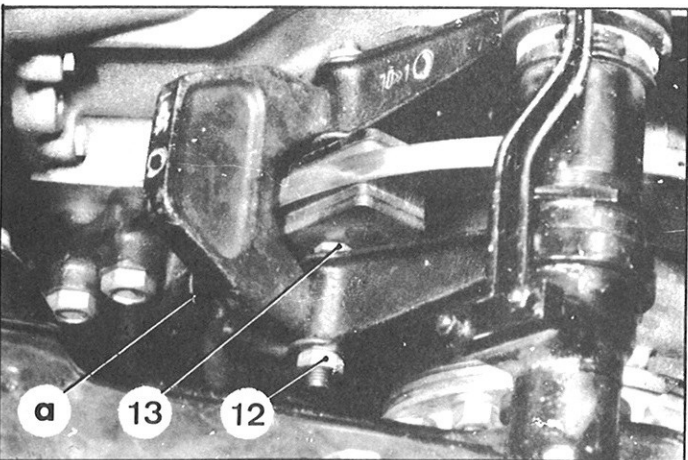
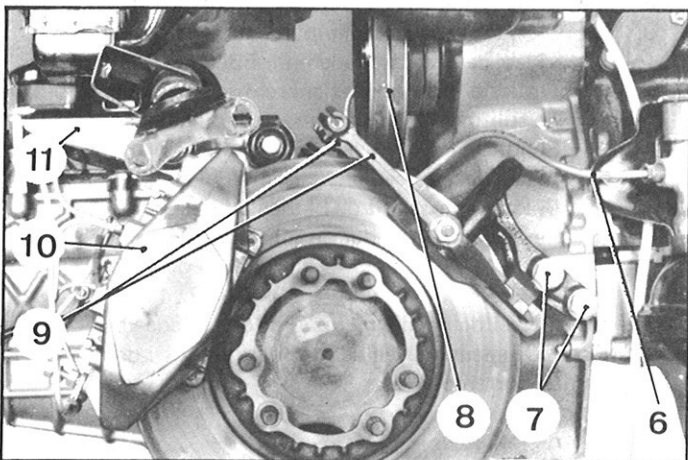

OPLETTEN: Controleer of er voldoende ruimte is tussen
de slang en de poelie van de hogedrukpomp.

HYDRAULIQUE tot 9/1970

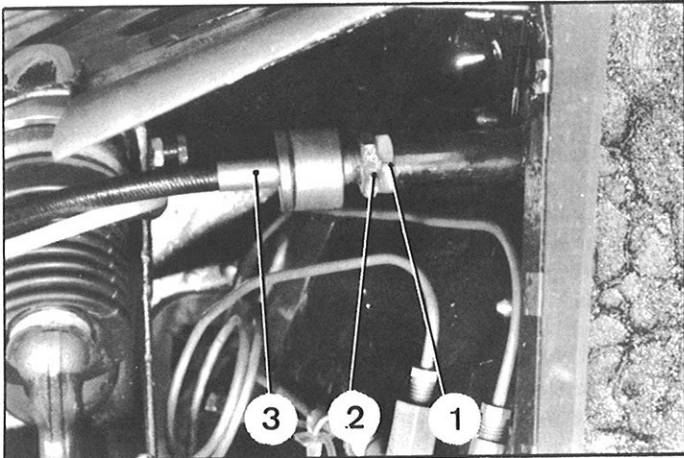

1535

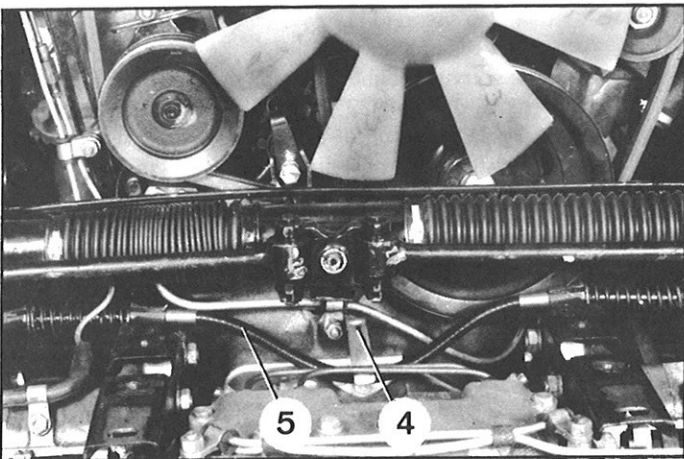

1252

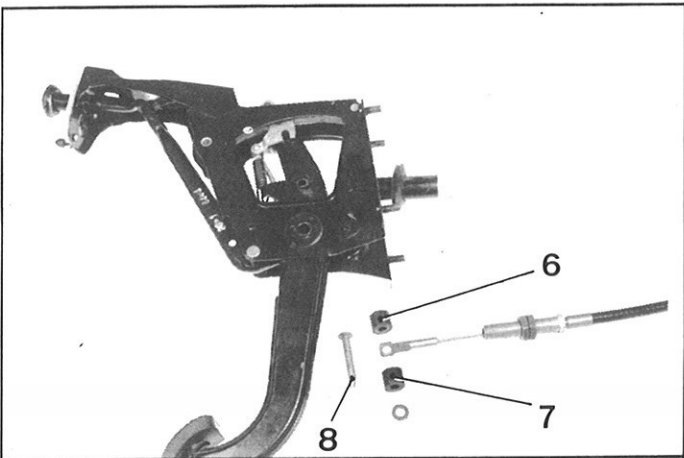

1292

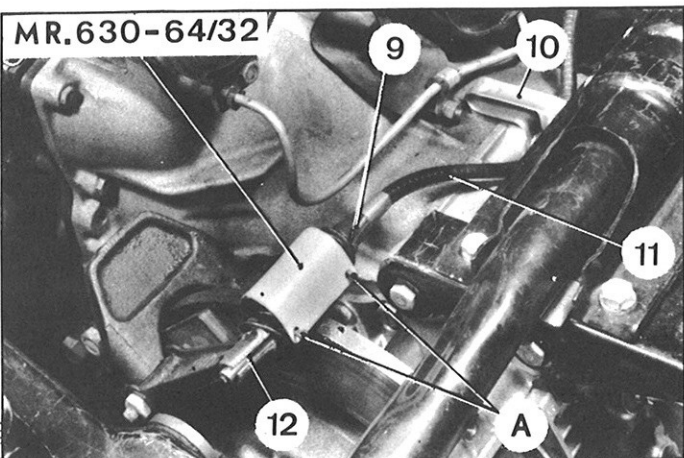

1202

II DEMONTAGE EN MONTAGE VAN EEN BEDIENINGSKABEL (voetbediend)

DEMONTAGE

1. Verwijder het linker voorscherm de de beschermplaat van het veermechanisme.
2. Verwijder de radiator.
3. Ontspan de kabel (3) door de contraoer (2) en de moer (1) geheel los te draaien.
4. Verwijder de twee veren, en de kabel van de hefboomen van de handrembeugels (*gebruik de klem MR 630-64/32 om de veren vast te houden*)
Verwijder de buitenkabel (5) uit de houder (4).
5. Verwijder de kabel van de linker drager en verlies daarbij de veren niet.
6. Maak de kabel los van het rempedaal:
Verwijder de pen (8) van de kabel aan het rempedaal en verlies daarbij niet de twee rubbers (6) en (7) en de sluitring.
Verwijder de kabel.

MONTAGE

7. Sluit de kabel aan het pedaal. Monteer een nieuwe pen (8) met het linker rubber (6), monteer de rechter rubber aanslag (7) en de sluitring. Buig het einde van de pen (8) om.
8. Schuif de binnen- en buitenkabel in de linker langsligger.
9. Monteer de veren op de hefboomen:
 - a) Plaats de veer in de klem Mr 630-64/32.
Druk de veer met de bankschroef in elkaar en plaats de splitpennen in de laatste windingen van de veer.
 - b) Schuif het geheel, veer, met de klem op de kabel en plaats deze tussen de hefboomen (12) en (9) aan de linker kant, schuif de binnenkabel door de gleuf in de hefboomen, verwijder de splitpennen A en controleer of de veer tegen de verdikking van de hefboom ligt. Verwijder de klem MR 630-64/32.
10. Voer dezelfde handeling uit voor de tweede veer.
11. Plaats de spanning van de kabel af: verdraai de moer (1) en de contraoer (2).
12. Monteer:
 - de radiator
 - de beschermplaat van het veermechanisme
 - het linker voorscherm.

III DEMONTAGE EN MONTAGE VAN EEN COMMANDO-KABEL (Voetbediening)

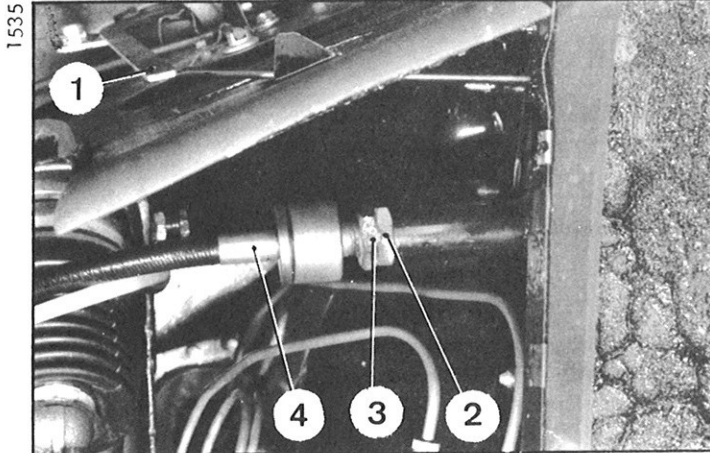

DEMONTAGE

1. Verwijder het linker voorscherm en de beschermplaat van het veermechanisme.
2. Draai de buitenkabel (4) los door de contramoer (3) en de moer (2) los te draaien.
3. Maak de pen (8) los van de kabel aan het pedaal en verwijder de sluitring (7), de rubber aanslag (6) rechts. Verwijder de pen (8) en de linker aanslag (5). Verwijder de kabel van het pedaal.
4. Verwijder de popnagel (1)
Verwijder de trekknop voor het openen van de motorkap.
5. Verwijder de commandokabel.

MONTAGE

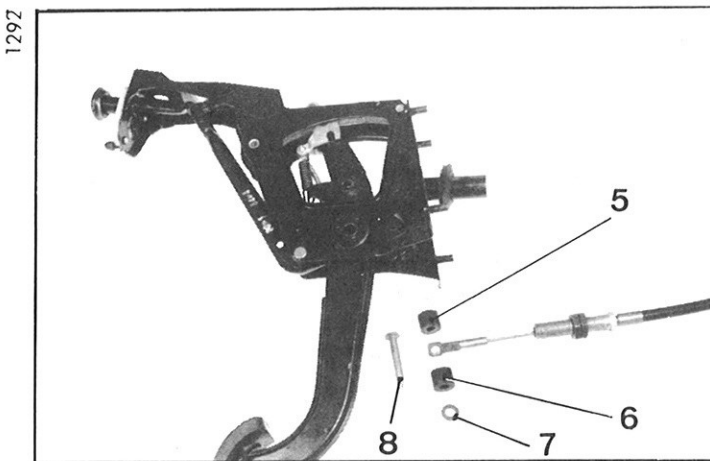

6. Breng de bediening op z'n plaats en controleer de aanwezigheid van de rubber ring in de zijplaat van het schutbord.
Monteer de bouten.
Breng de bediening voor het openen van de motorkap aan en monteer een nieuwe popnagel (1).
7. Sluit de bedieningskabel aan het pedaal.
Monteer een nieuwe pen (8) voorzien van de linker aanslag (5), monteer de rechter rubber aanslag (6), de ring (7) en buig de uiteinden van de pen (8) om.
8. Stel de spanning van de kabel af.
9. Monteer de beschermplaat van het veermechanisme en het linker voorscherm.

IV DEMONTAGE EN MONTAGE VAN EEN VERGRENDKOP

HYDRAULIQUE vanaf 9/1970

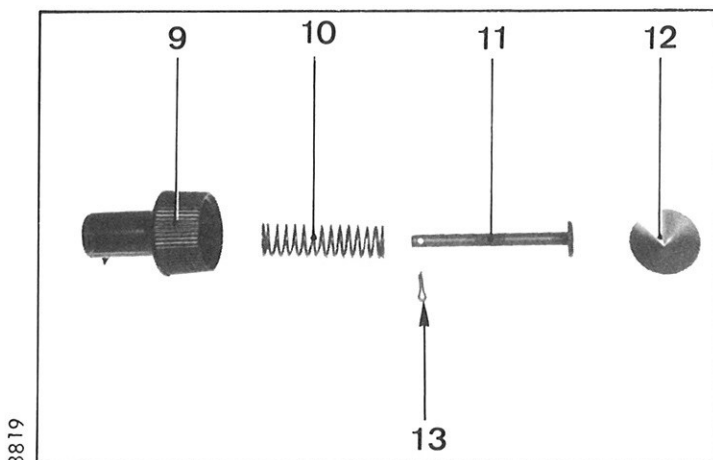

DEMONTAGE

1. Zet de knop op ontgrendelen.
2. Verwijder de splitpen (13).
3. Verwijder de knop (9) met de pen (11) en veer (10) van de vergrendeling.
4. Plaats het geheel overeind op een vlakplaat en druk op de knop (9) om de dop (12) te kunnen verwijderen.
Verwijder de as (11) en de veer (10) van de knop (9).

MONTAGE

5. Plaats de veer (10) en de as (11) in de knop (9).
6. Breng het geheel op de vergrendelingshefboom.
Druk op de pen (11) om de gaten voor de splitpen te laten samenvallen.
Plaats de splitpen (13) en buig de poten om.
7. Plaats de dop (12) op de knop (9) (de konus naar buiten).
Druk met de duim om deze op z'n plaats aan te brengen.

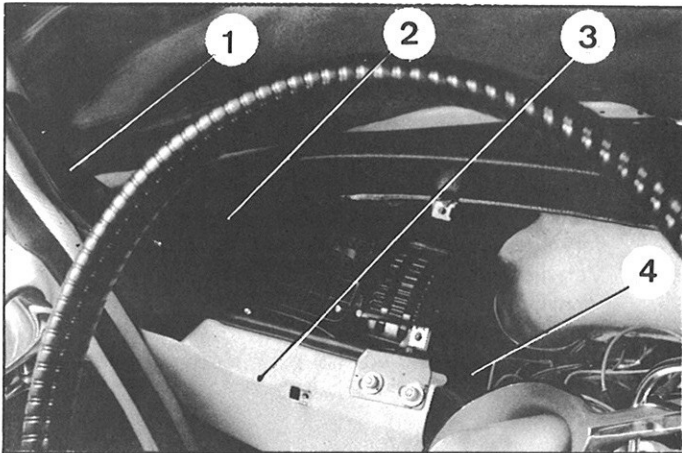

2227

18. Plaats de buitenkabel in de houder op de versnellingsbak

19. Stel de spanning van de kabel af.

20. Monteer de linker ventilatiemond.

21. Monteer het onderste en bovenste deel (3) en (2) van het dashboard aan de linker kant en sluit de opening (1) aan de slang (4).

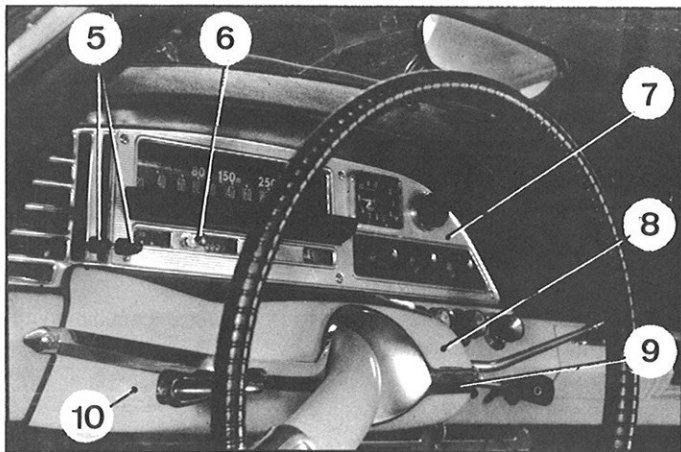

1948

22. Monteer de bout van het linker deel van het dashboard (3).

23. Monteer:

- de steun (10) voor de schakelaars met de schakelaars voor de richtingaanwijzers, de verlichting en de claxons.
- de lijst (7) van de teller,
- de knoppen (5) van de ventilatiekleppen,
- de knop (6) van de dagteller,
- het deksel (8) van de stuurkolom,
- de sierlijst (9).

24. Sluit de min-kabel aan de accu.

25. Monteer:

- de radiator,
- het linker voorscherm.