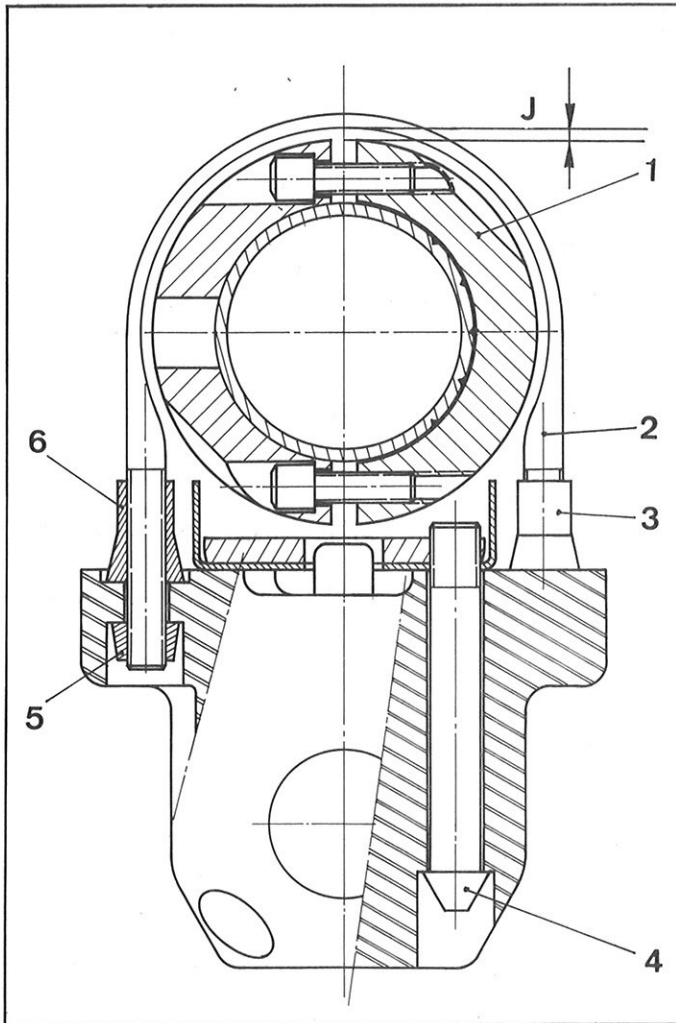

D 61-50

**11. Monteer de beugel (2) van het stuurslot:**

- a) Draai de contra moeren (3) en (6) tot het einde van de draad van de beugel (2).
- b) Plaats de beugel (2).
- c) Stel de beugel af tot een speling "J" van 1 tot 3 mm tussen het bovenste deel van de beugel en de ring (1) is verkregen.

Verstel de contra moeren (3) en (6) evenveel om deze waarde te verkrijgen.

Controleer of deze speling in alle standen van het stuurwiel gehandhaafd blijft.

Controleer de juiste stand van de platte kant van de contra moeren in het stuurslothuis.

- d) Draai de moeren (5) met afbrekbare kop met behulp van een pijpsleutel van 10 mm vast tot de koppen afbreken.

12. Zet de bouten (4) vast met behulp van een pijpsleutel van 12 mm tot de boutkoppen afbreken.**13. Monteer het deksel (7) van de stuurkolom.****14. Plaats de sierlijst (8) en de rubbers.****15. Zet de bouten (9) van de sierlijst (8) vast.**

17 848

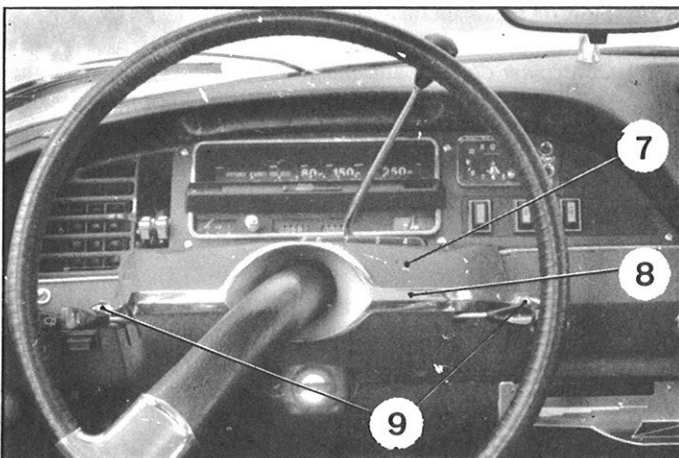
**16. Sluit de min-kabel aan de accu.**

WAGENS vanaf 9/1968

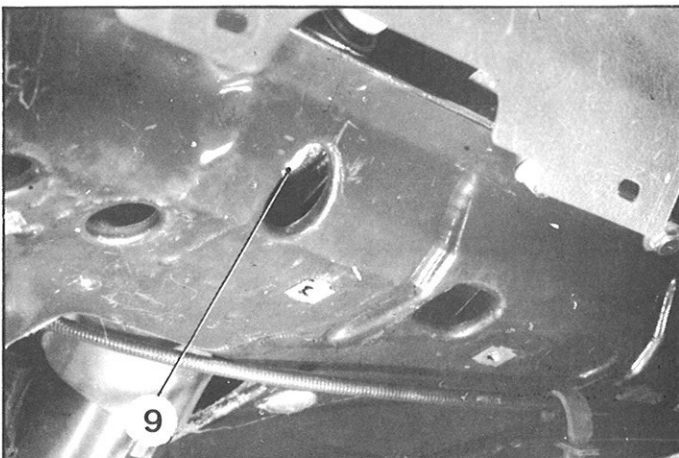
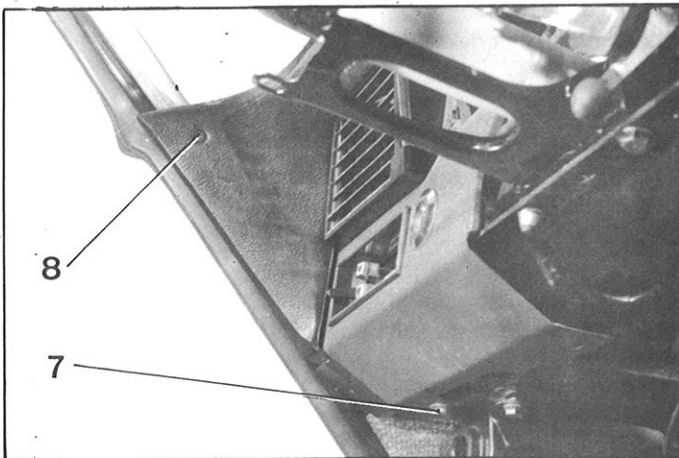
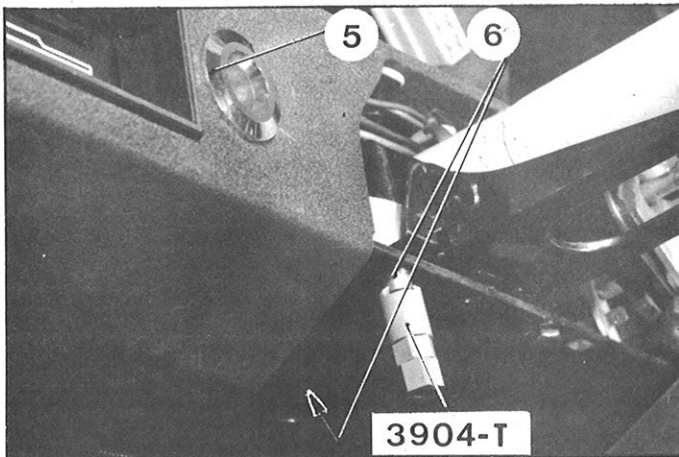
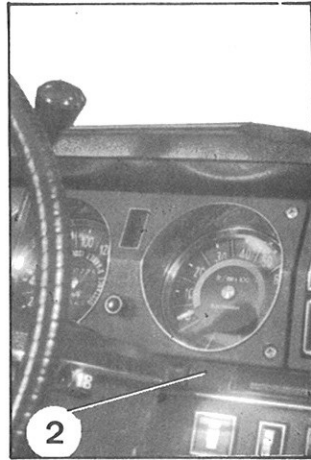
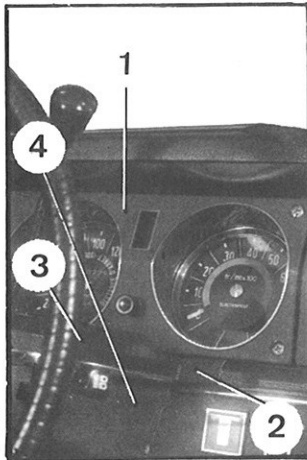

IV VERVANGING VAN EEN STUURSLLOT

DEMONTAGE

1. Neem de min-kabel los van de accu
 2. **Verwijder:** –
 - het controlepaneel (1) (neem de twee delen van de tellerkabel los) en verwijder het plaatje (2) door dit naar rechts te schuiven.
 - het deksel (4)
 - de steun (3)
 - de konische moeren (6) (trekker 3904-T)
 - de ringmoer (5) (gereedschap 2661-T)
 - de bouten (7) en (8) van het dashboard en van de bekleding
 - de bout (9) na uitbuigen van het onderste deel van het dashboard.
- Verwijder het stuurslot nadat de bedrading is losgenomen.

MONTAGE

3. **Monteer het stuurslot:**
Plaats het stuurslot. Monteer en zet vast:
 - de bout (9) na het onderste deel van het dashboard weggebogen te hebben (sluitring)
 - de konische moeren (6) en zet deze matig vast (sluitringen)
 - de ringmoer (5) (gereedschap 2661-T)
 - de bout (8) van de bekleding
 - de bout (7) van het dashboard (sluitring).
4. Monteer de stuurslotring op het stuurwiel en richt deze zo dat de vergrendeling in aangrijping is wanneer de spaak horizontaal naar links staat (wielen enigszins naar rechts gedraaid).
Draai het stuurwiel minstens een slag en controleer of de pal in de ontgrendelde stand nergens de ring raakt.
5. Plaats de dashboardelementen provisorisch.
Sluit de min-kabel aan de accu.
6. Controleer de mechanische en elektrische werking van het stuurslot. Zet de bouten (6) vast tot de koppen afbreken.
7. Neem de min-kabel los en monteer de dashboardelementen. Monteer:
 - de stun (4)
 - het deksel (3)
 - het controlepaneel (1)

Sluit de twee delen van de tellerkabel aan elkaar en plaats het plaatje (2) door dit naar links te schuiven.
8. Sluit de min-kabel aan de accu.

WAGENS zonder stuurbe-
krachtiging

DEMONTAGE EN MONTAGE VAN EEN STUURWIEL

2725

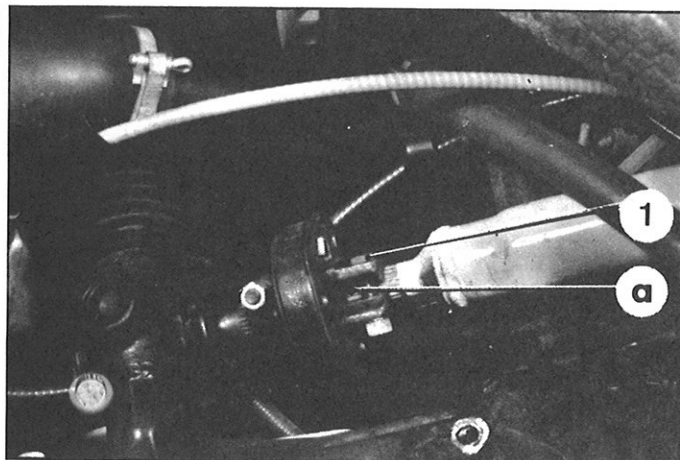

DEMONTAGE

1. Neem de min-kabel los van de accu.
- OPMERKING: Merk met een verfstip de stand van de gleuf "a" op de spiebanen van het stuurwiel.
2. Draai de klembout los met behulp van de sleutel 1994-T. Laat de veer ontspannen.
 3. Verwijder de bout (1) van de koppeling.

Manuel 583-2

2880

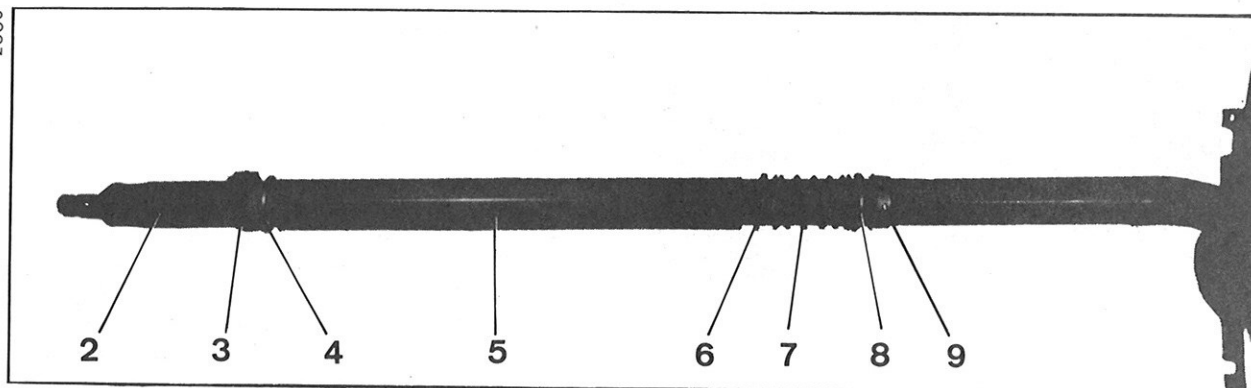

4. Terwijl de buis (2) naar binnen in het interieur wordt getrokken, verwijder:
 - de klem (3)
 - de cup (4)
 - de buis (5)
 - de cup (6)
 - de veer (7)
 - de cup (8)
 - de konnus (9).

5. Verwijder het stuurwiel via het interieur van de wagen.

N.B.: Het verdient aanbeveling de linker voorstoel te beschermen voor de- en montage.

D 44-50

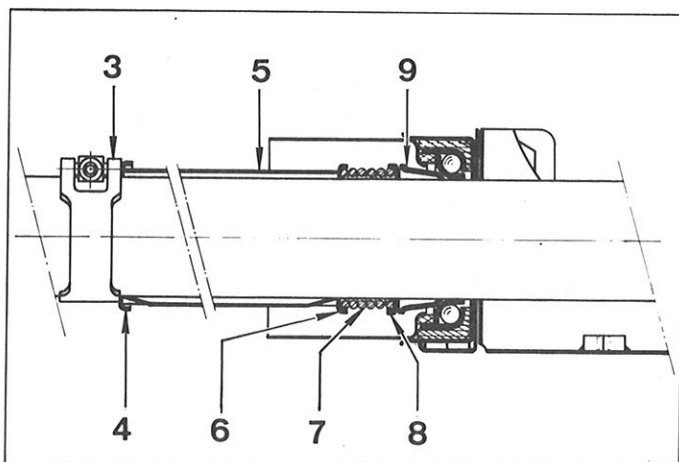

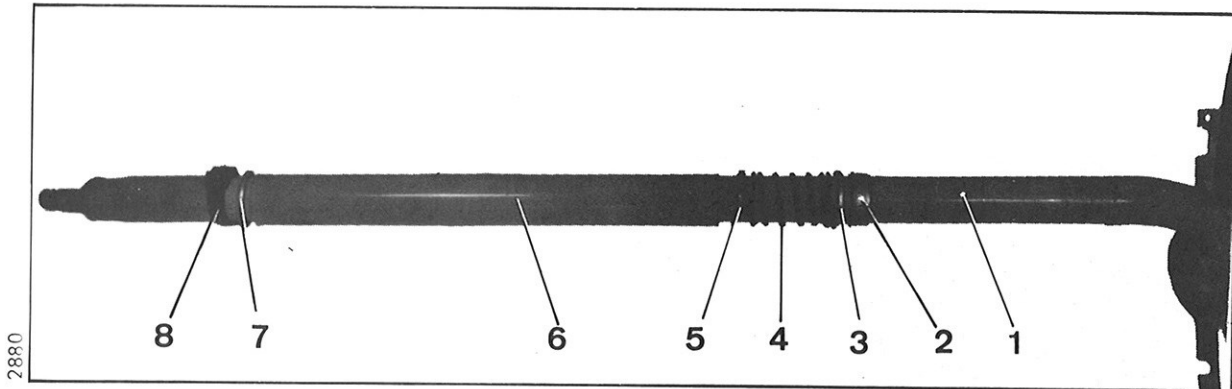

MONTAGE

6. Breng het stuurwiel via het interieur van de wagen aan.
Plaats op de stuurbuis (1):
 - de konus (2)
 - de cup (3)
 - de veer (4)
 - de cup (5)
 - de buis (6)
 - de cup (7)
 - de klem (8)
7. Schuif het stuurwiel in de koppeling en let daarbij op de merktekens.
8. Wanneer het stuurwiel is vervangen:
 - a) Draai het rondsel tot de buitenzijde van het rubber van de linker spoorstang zich op een afstand "a" van 275 mm van het hart van de taats bevindt.
 - b) Draai het stuurwiel tot de spaak 30° onder de horizon naar links staat.
 - c) Schuif de stuurinrichting in de spiebanen van de koppeling.
 - d) Monteer de bout van de koppeling N.B.: Monteer slechts de bout DM 441-100 met pastuk.
9. Druk de veer (4) in met behulp van een spanner 1991-Tbis. De windingen van de veer (4) mogen niet op elkaar komen. Er moet een speling van 0,5 tot 1 mm blijven bestaan.
Zet de klem (10) vast met de sleutel 1994-Tbis. Controleer de stuurspeling.
10. Sluit de min-kabel aan op de accu.

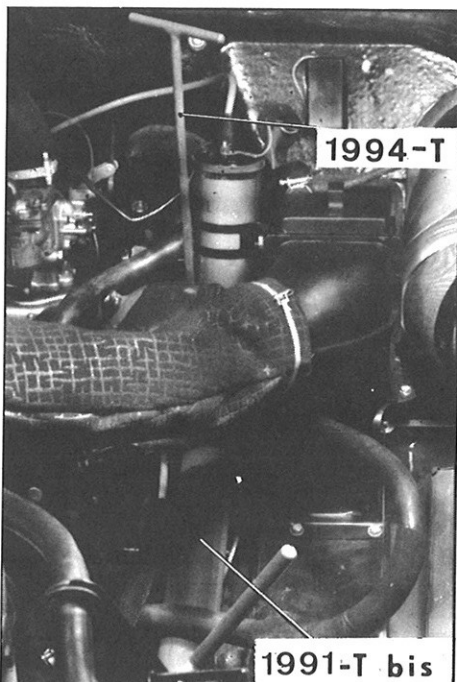
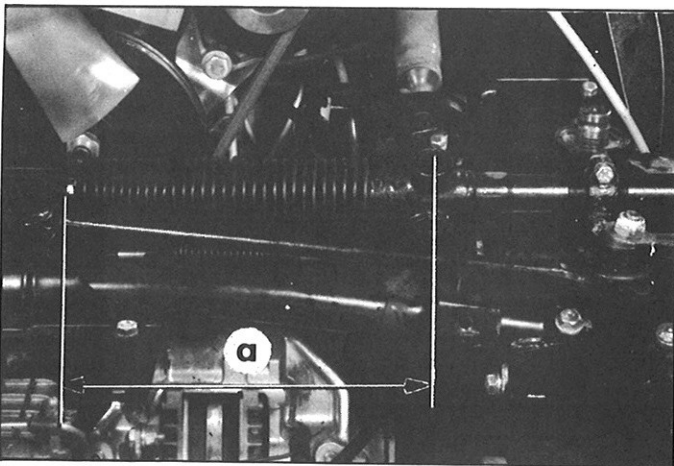

DEMONTAGE EN MONTAGE VAN EEN NIET BEKRACHTIGDE STUURINRICHTING

2403

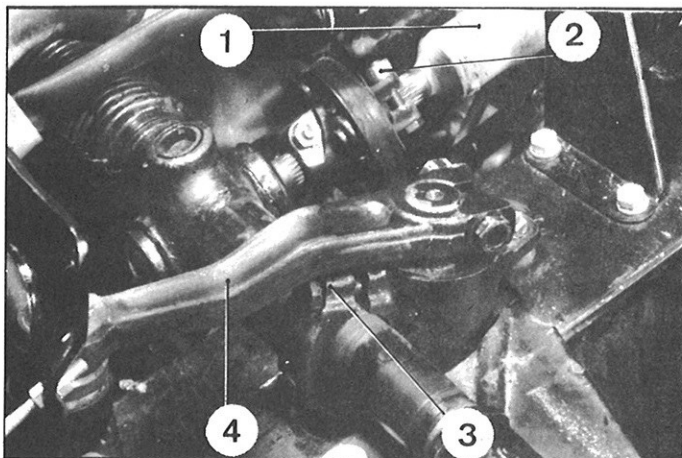

DEMONTAGE

1. Neem de min-kabel los van de accu (accu rechts).
2. Verwijder:
 - het reservewiel
 - het linker voorscherm
 - de accu en de accubak (wanneer de accu zich aan de linker kant bevindt)
3. Draai de klem voor afstelling van de veer op de stuurbuis los (sleutel 1994-T)
4. Verwijder de bout (2) en neem de stuurbuis (1) van het rondsel.
Neem de spoorstangen (4) los van de hulpstuurhuizen.
5. Verwijder de lagerkappen (3) (merk de stand).
6. Verwijder de stuurinrichting via de linker zijde van de wagen.

MONTAGE

7. Breng de stuurinrichting via de linker zijde van de wagen aan.
Plaats de stuurinrichting in de lagers.
8. Stel de zijdelingse stand af op "b" = $122,5 \pm 2,5$ mm tussen het hart van de taats van de tandreep en het hart van het linker hulpstuurhuis.
9. Plaats de lagerkappen (3) in de juiste stand en monteer de bouten zonder vast te zetten.
10. Verdraai het rondsel tot de buitenzijde van het rubber van de linker spoorstang zich op een afstand van "a" = 275 mm van het hart van de taats van de tandreep bevindt.

Manuel 583-2

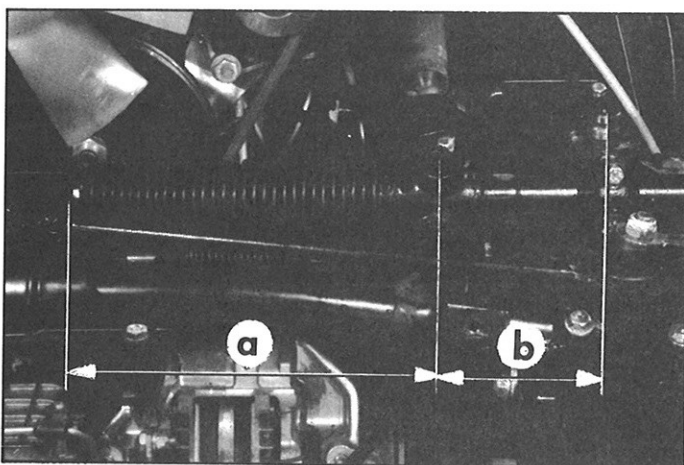

4081

2403

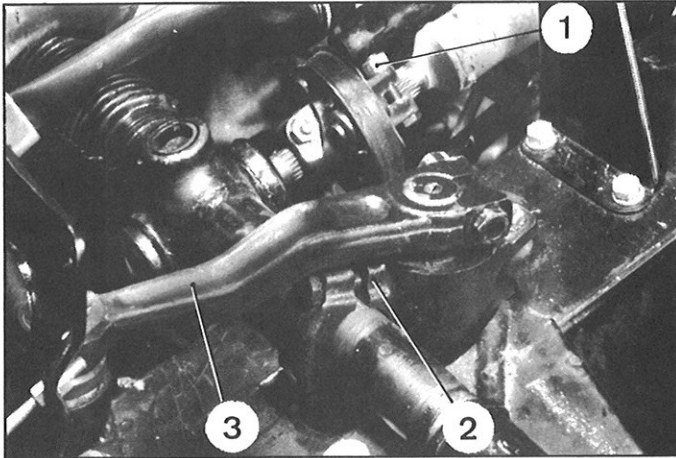

11. Draai het stuurwiel tot de spaak naar links onder wijst op ca. 30° onder de horizon en schuif de stuurbuis over het rondsel.
12. Monteer de bout (1) van het stuurwiel en zet de moer vast (*opletten, speciale bout*)
13. Zet de lagerkapbouten (2) vast.
14. Sluit de spoorstangen (3) aan op de hulpstuurhuizen (aanhaalspanning van de bouten: 2,5 mkg.
15. Span de veer van de stuurbuis met de spanner 1991-Tbis. De windingen van de veer mogen niet op elkaar komen. Er moet een speling van 0,5 tot 1 mm blijven. Zet de klem vast met de sleutel 1994-T
Controleer de speling van het stuur.

16. Monteer:
 - de accu en de accubak,
 - het linker voorscherm,
 - het reservewiel.
 Sluit de min-kabel aan op de accu.

17. Stel de sporing af.

18. Stel de wieluitslag af.

4082

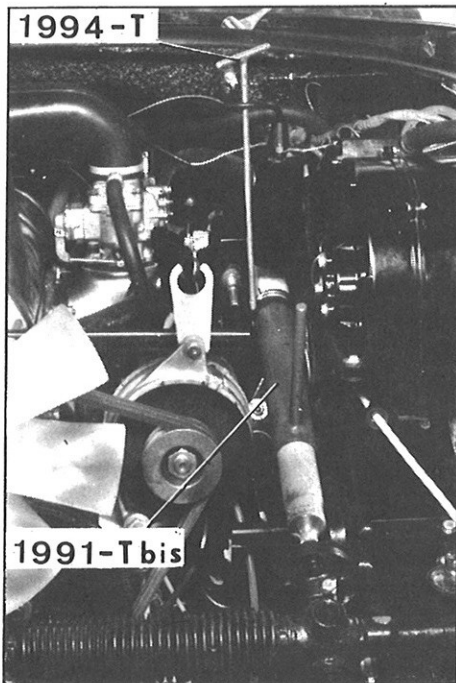

DEMONTAGE EN MONTAGE VAN EEN HULPSTUURHUIS

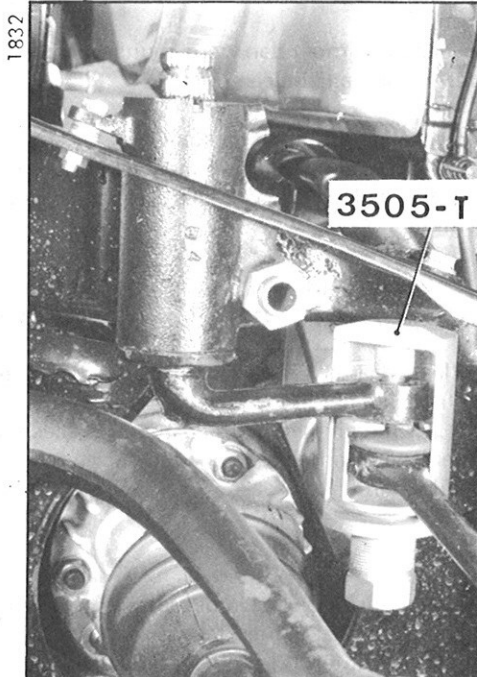

DEMONTAGE

1. Plaats de voorzijde van de wagen op bokken (steun 2505-T)
2. Draai de ontlastschroef van de hogedrukregelaar dicht
3. Verwijder:
 - de voorschermen, de accu en de accubak,
 - de bouten van de accusteun en plaats deze met het reservoir zo ver mogelijk weg.
4. **Neem los:**
 - de stuurarm van de onderste relaisarm, (trekker 3505-T)
 - de spoorstang van het hulpstuurhuis.
5. Merk de stand van de stuurinrichting in de lagers van het hulpstuurhuis. Verwijder de kappen en laat de stuurinrichting met de stuurbuis zakken.
6. Verwijder de bout (1). Verlies de stelringen (2) niet.

Verwijder de moer (3) van de as (4) van het hulpstuurhuis. Verwijder de as aan de rechterzijde naar binnen. In bepaalde gevallen kan het noodzakelijk zijn dat de remklauw moet worden verwijderd. Verwijder het hulpstuurhuis.

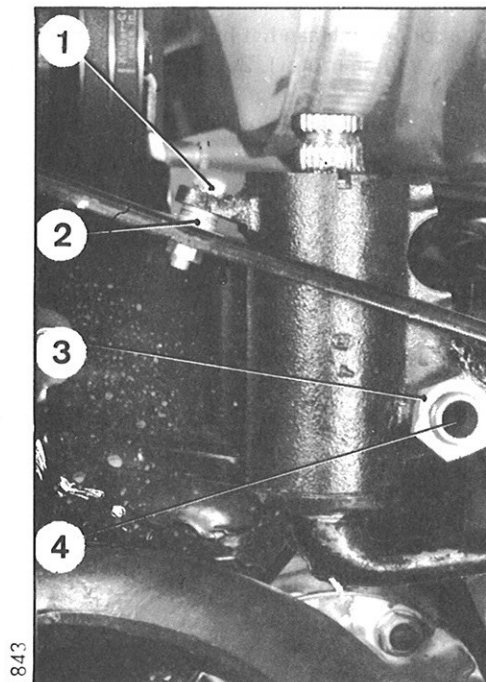

MONTAGE

7. Plaats het hulpstuurhuis. Plaats de as (4) met de rukring en monteer de moer (3) *zonder deze vast te zetten*.

OPMERKING: Houd de montage richting van de drukring aan: het holle gedeelte aan de kant van de kop van de as en het platte gedeelte naar de arm.

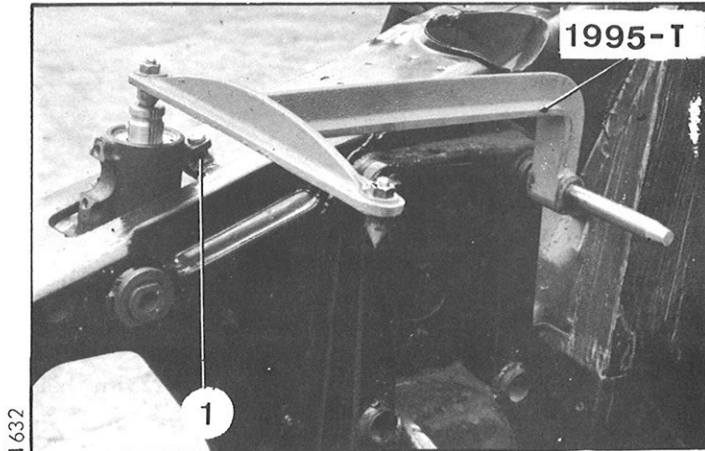

1632

8. Stel de kanteling van het hulpstuurhuis af.

OPMERKING: Deze handeling heeft slechts worden uitgevoerd indien de carrosserie (of de voorbrug) is vervangen.

Deze afstelling moet dan worden uitgevoerd voordat de halve voorbruggen zijn gemonteerd.

a) Bepaal de dikte van de vulplaten:

Plaats het hulpstuurhuis met behulp van de pen 1995-T. Monteer vulplaten (1) van de gewenste dikte.

b) Zet de bout (3) vast (sluit- en borgring).

Zet de moer (4) vast op de as (5) met 12 mkg.

c) Plaats de pen 1995-T opnieuw en controleer de stand van het hulpstuurhuis.

N.B.: Indien men het hulpstuurhuis alleen maar vervangt monteer dan de bij demontage gevonden vulplaten (1).

9. Plaats de stuurinrichting in de lagers en houd de bij demontage gemaakte merktekens aan.

Monteer de bouten (2) van de lagerkappen zonder vast te zetten.

Stel de kanteling van de stuurinrichting met behulp van het gereedschap 1955-T.

Zet de lagerkapbouten vast.

10. Monteer:

- de spoorstang aan het hulpstuurhuis (moer aan de kant van de motor). Zet de moer vast met 3,8 tot 4,5 mkg.
- de stuurarm aan de onderste relaisarm en zet de moer vast met 7 mkg.

11. Monteer:

- de steun van de accu.
- de accubak en de accu.
- de voorschermen.

12. Plaats de wagen op de vloer.

13. Zet de ontlastschroef van de hogedrukregelaar vast.

14. Stel de sporing.

15. Stel de stuuruitslag af.

16. Stel de rechtuitrijstand af.

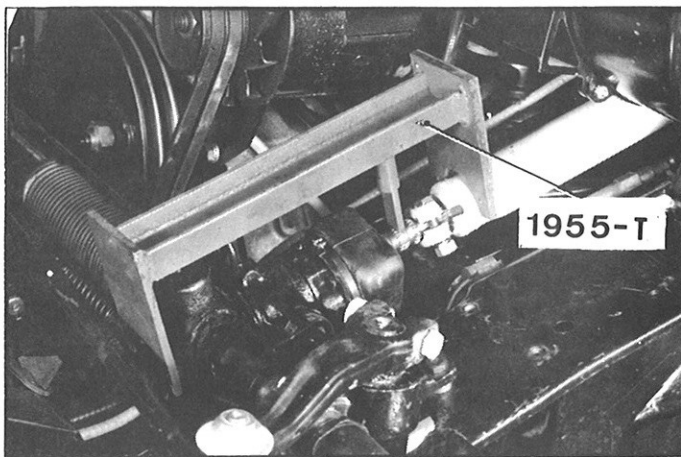

1138

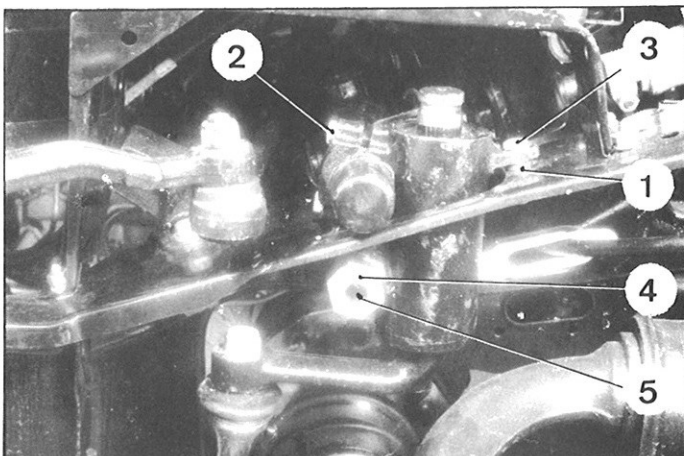

1499

1. DEMONTAGE EN MONTAGE VAN EEN STUURINRICHTING

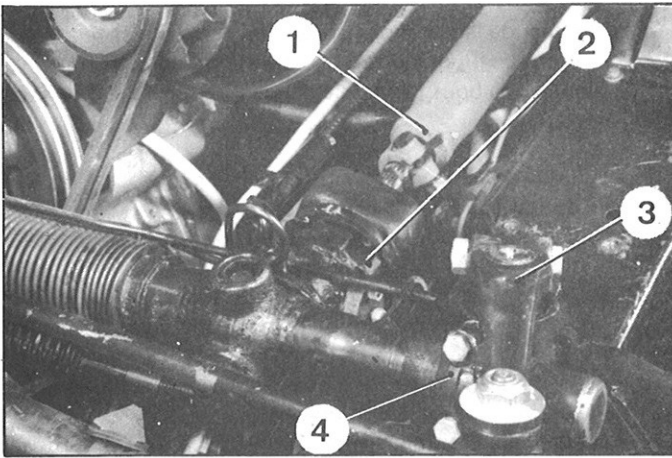

DEMONTAGE

1. Verwijder:
 - het reservewiel
 - de voorschermen
2. Draai de ontlastschroef van de hogedrukregelaar los.
3. Neem los:
 - de stuurbuis (1) van het rondsel.
 - de leiding (2) van het verdeelhuis.
Verwijder het pakkingplaatje. Plaats een afdekplaatje op de flens van de leiding om te voorkomen dat het reservoir leegloopt.
 - de spoorstangen (3) van de hulpstuurhuizen.
 - de steun (F) van de bediening van de draaibare koplampen (indien de wagen ermee is uitgerust).
4. Verwijder de kappen (4) van de lagers (merk de stand en de montagerichting)
Verwijder de stuurinrichting van de stuurbuis.
Draai het linker voorwiel naar buiten.
Draai de bout van de radiatorsteun op de radiator los.
Verwijder de stuurinrichting via de linker kant van de wagen.

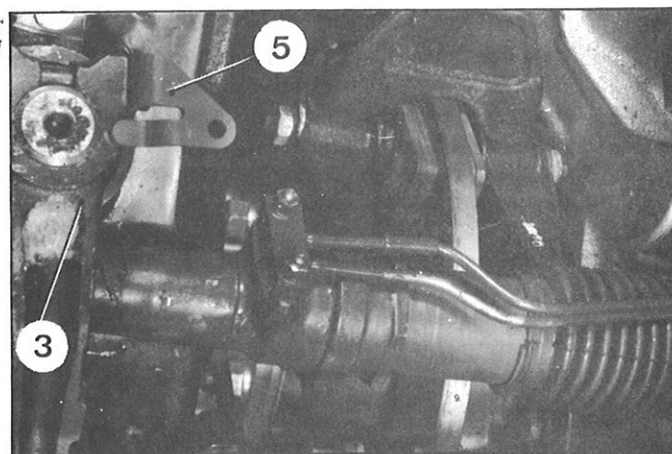

MONTAGE

5. Breng de stuurinrichting via de linker kant van de wagen op z'n plaats.
6. Draai het rondsel tot de buitenzijde van het rubber van de linker spoorstang zich op een afstand "a" van 275 mm van het hart van de taats bevindt.
Draai het stuurwiel tot de spaak naar links onder wijst onder een hoek van ca. 30° onder de horizon. Schuif de spebanen van het rondsel in de stuurbuis.
7. Plaats de stuurinrichting in de lagers.
Stel de zijdelingse stand zo af dat de afstand "b" = 122,5 + 2,5 mm tussen het hart van het linker hulpstuurhuis en het hart van de taats van de tandreep.

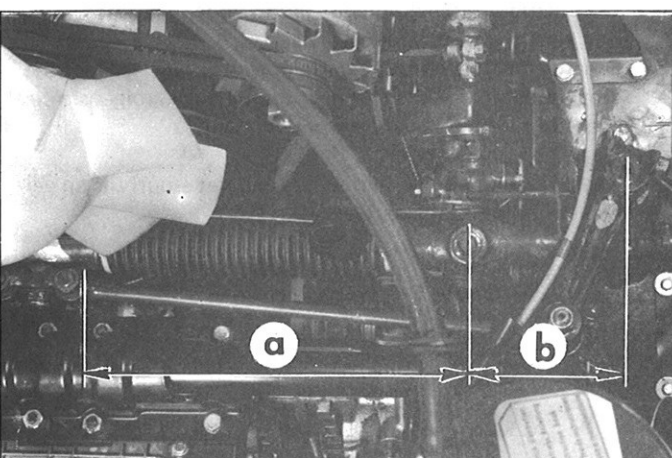
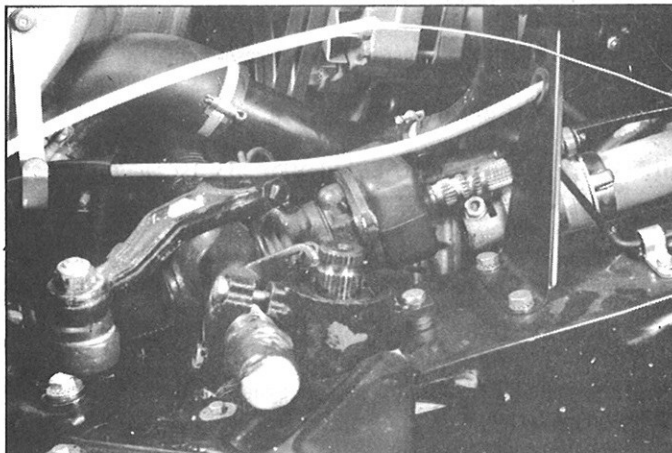

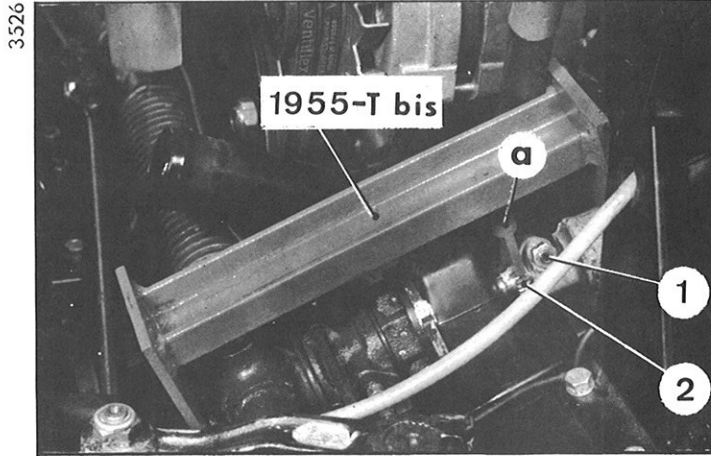

8. Monteer de lagerkappen *zonder de bouten vast te zetten* (volgens de bij demontage gemaakte merktekens)
Monteer de bout (1) van de stuurinrichting en zet de moer vast.

9. **Stel de kanteling van de stuurinrichting af:**
Plaats het apparaat 1955-Tbis.
Draai het stuur in de lagers tot het rondsel (2) tegen de middelste stift "a" van het apparaat komt.
Zet de lagerkaphouten vast. Span zonodig de veer voor de lengtespeling van het stuurwiel met behulp van de spanner 1991-Tbis.

De wendingen mogen niet op elkaar liggen: er moet een speling van 0,5 tot 1 mm blijven.
Zet de klem vast met sleutel 1994-T (controleer de stuurspeling).

10. Sluit aan:

- de spoorstangen aan de hulpstuurhuizen (de moeren naar binnen) zet de moeren vast met 2,5 mkg.
- de steun voor bediening van de draaibare koplampen op de rechter arm.
- de leiding aan het verdeelhuis. Plaats het pakkingplaatje met nieuwe pakkingen.

11. Zet de bout van de radiatorsteun vast.

12. Sluit de accukabels aan.

13. Breng het circuit op druk en controleer de afdichting van de nippels.

14. Stel de sporing af.

15. Stel de stuuruitslag af.

16. Monteer de voerschermen en het reservewiel

17. Stel de rechttuitrijstand af.

II. VERVANGING VAN EEN HYDRAULISCHE TANDREPCOMMANDO.

(zonder demontage van de stuurinrichting)

DEMONTAGE

1. Neem de kabels los van de accupolen.

2. Verwijder:

- het rechter voerscherm
- de accubak met de accu en plaats deze dicht bij het rechtervoorwiel op een steun zonder lasnemen van de aansluitingen van de regelaar.

3. Draai de ontlastschroef van de hogedrukregelaar los en draai het stuurwiel geheel naar rechts en vervolgens geheel naar links.

Plaats een bakje onder de flens (3)

Neem de flens van de leiding los van het stuurhuis en verwijder het pakkingplaatje.

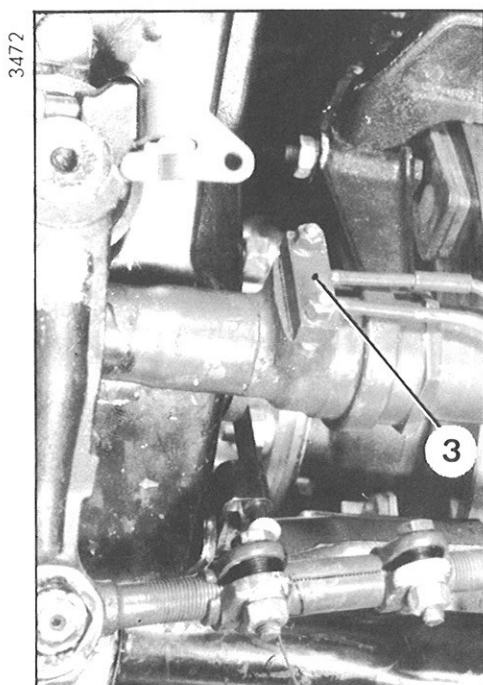
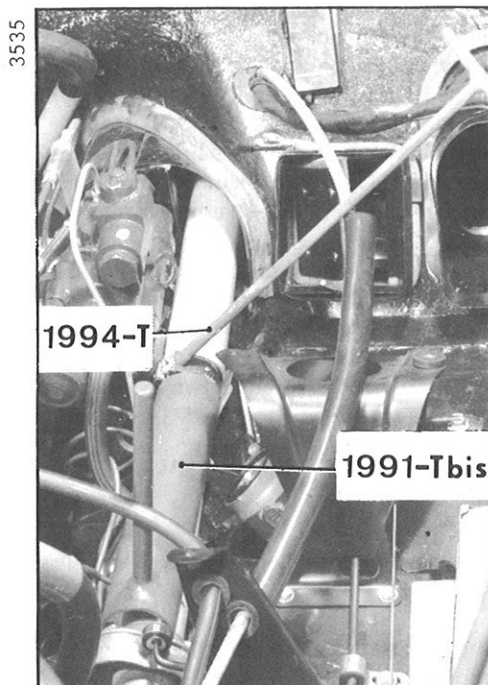

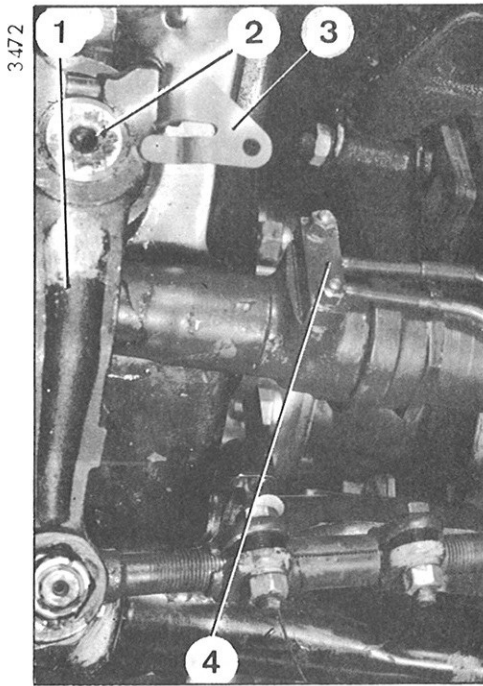

5. Neem de spoorstang (1) los van de as (2) van het hulpstuurhuis rechts en verwijder het plaatje (3) van de bediening van de draaibare koplampen (wanneer de wagen hiermee is uitgerust).

Draai aan de rechter kant de contra-moer van de aanslagdop van de stuuruitslag los en verwijder de dop.

6. Draai de contra-moer (6) van het stuurhuis los en verwijder de twee tapeinden (5).

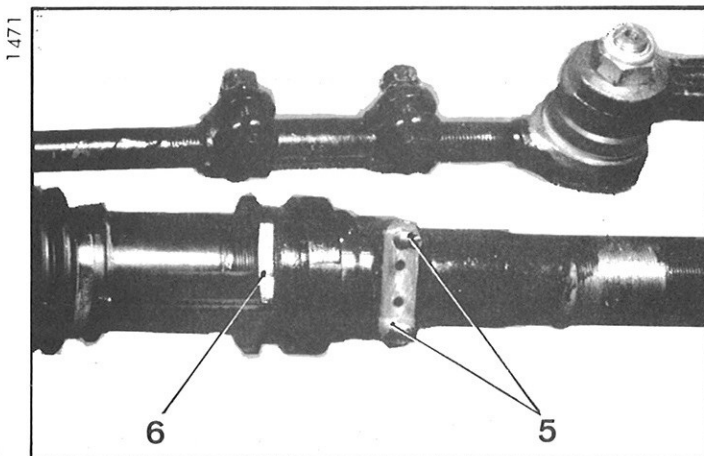

7. Draai het stuur geheel naar rechts.

Verwijder de rechter lagerkap (merk de montagerichting van de kap).

8. Verwijder de borgring van de meenneempen.

Verwijder de pen van de zuiger met behulp van de trekker 1969-Tbis en een buigzaam blad A.

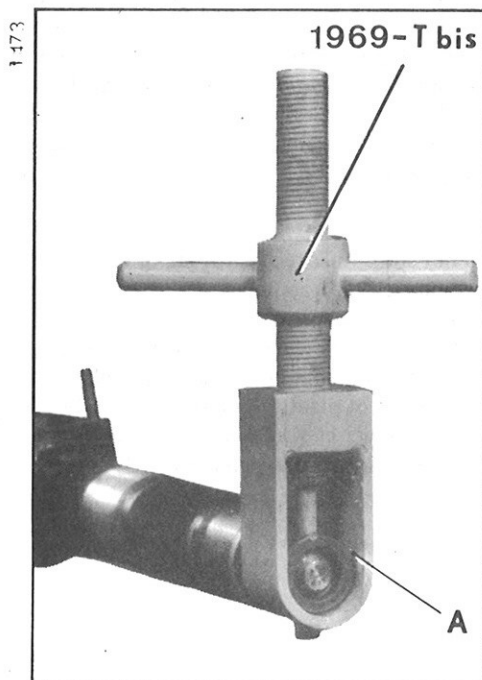

9. Draai het stuurhuseinde met de cilinder en de zuiger los en trek voorzover mogelijk de stuurinrichting naar voren en verwijder het commando.

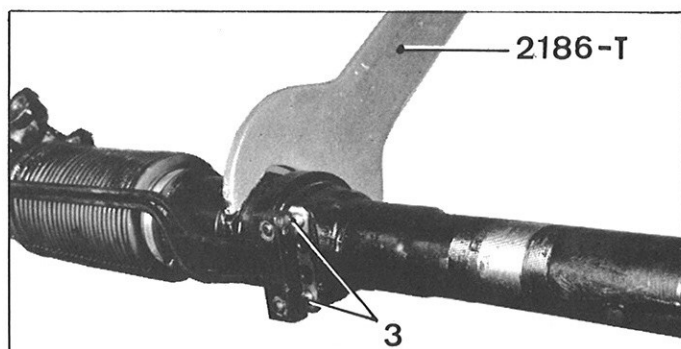
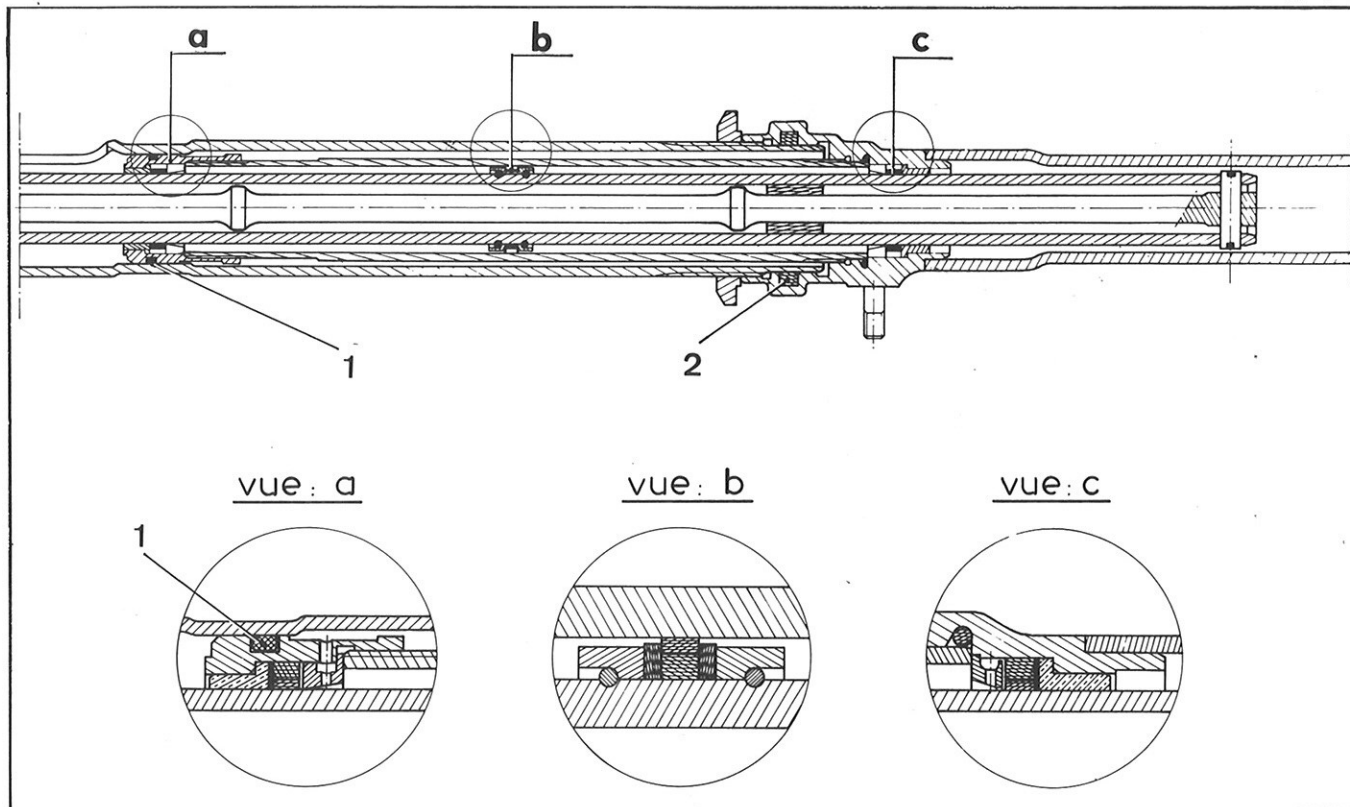

MONTAGE

10. Schuif het in *LHS 2* of *LHM* gedrenkte geheel in het stuurhuis.
Controleer de aanwezigheid van de pakkingen (1 en 2). Deze handeling kan worden vergemakkelijkt door de stuurinrichting zo ver mogelijk naar voren te trekken. Schroef het geheel op het stuurhuis tot de flens van de leiding *zonder forceren* kan worden aangebracht. Plaats de twee tapeinden (3).
Houd het stuurhuiseinde tegen en zet de moer vast met 10 mkg (sleutel 2186-T)

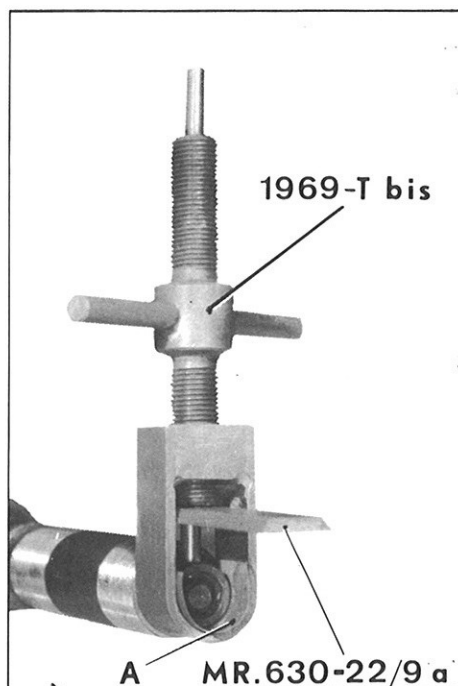

11. Draai het stuur naar rechts tot stang van de tandreepbediening zich ter hoogte van de gaten in de zuiger bevindt.
Laat de gaten samenvallen met behulp van een stempel. Breng de pen aan met behulp van de trekker 1969-Tbis voorzien van het plaatje A en de plaat MR 630-22/9a (Druk de pen ver genoeg naar binnen zodat de borg op de goede wijze kan worden aangebracht).

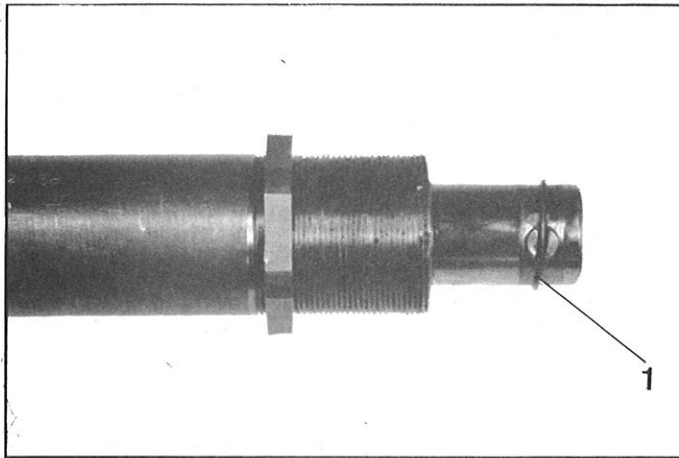

Monteer de borgveer (1)

De pen moet worden vervangen wanneer deze te licht in de boring gaat.

12. Monteer de rechter lagerkap en richt deze volgens de bij demontage gemaakte merktekens (kartelring onder de boutkoppen)

13. Zet de rechter en linker lagerkappen vast.

Sluit de spoorstangen (2) aan op de hulpstuurhuizen (3) en monteer het steuntje (4) voor bediening van de draai-bare koplampen (wanneer de wagen hiermee is uitgerust).

Sluit de flens (5) van de leiding aan.

Monteer het pakkingplaatje en zet de moeren vast (kartel-ringen).

14. Monteer de accubak en de accu.

15. Sluit de kabels aan de accupolen.

16. Start de motor.

Zet de ontlastschroef van de hogedrukregelaar vast.

Laat de stuurinrichting werken en controleer de afdichting van de aansluitingen.

17. Stel de stuuruitslag af.

18. Monteer het rechter scherm.

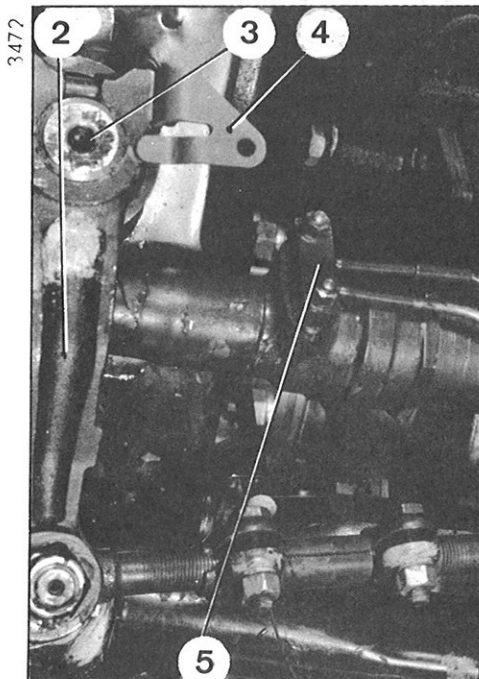

III VERVANGING VAN EEN RONDSSEL MET DRAAIBARE AANSLUITING

DEMONTAGE

1. Verwijder de stuurinrichting.
2. Houd de stuurinrichting in de bankschroef met behulp van de steun 1999-T. Verwijder de leiding (1).
3. Verwijder de moer (7) en verwijder de borgpen (8) van de draaibare aansluiting.
4. Verwijder de stalen stop (6). Verwijder het borgmateriaal van de moer (5) uit de groef van het rondsel en verwijder de moer.
5. Verwijder de splitpen en verwijder de moer (2) van de taats van de tandreep met behulp van de sleutel MR 630-16/7. Verwijder de veer (3) en de taats (4).
6. Verwijder het rondsel en de draaibare aansluiting door zonodig op het uiteinde van het rondsel met een koperen stempel te tikken.

OPLETTEN: Verlies de kogels van het bovenste lager niet.

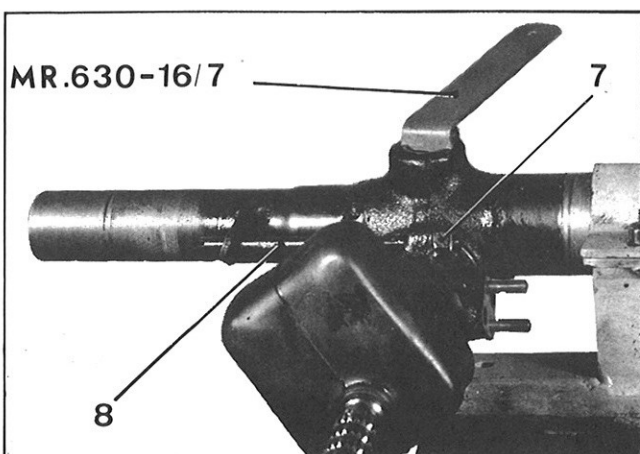
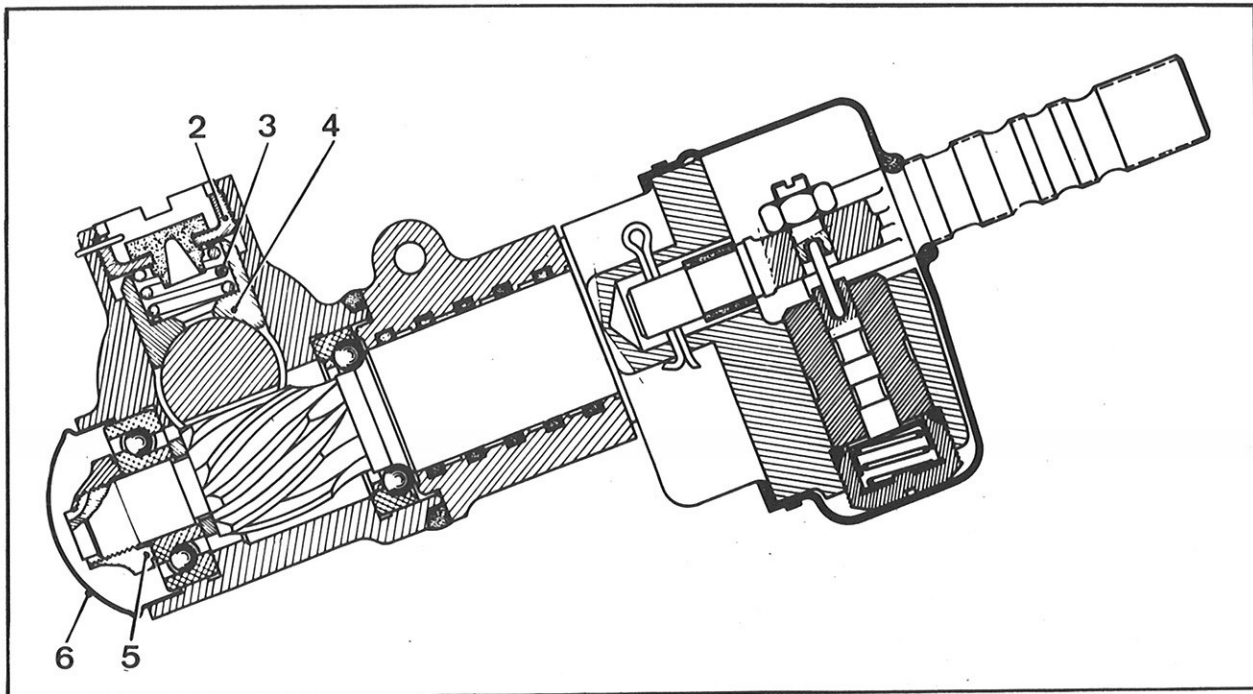
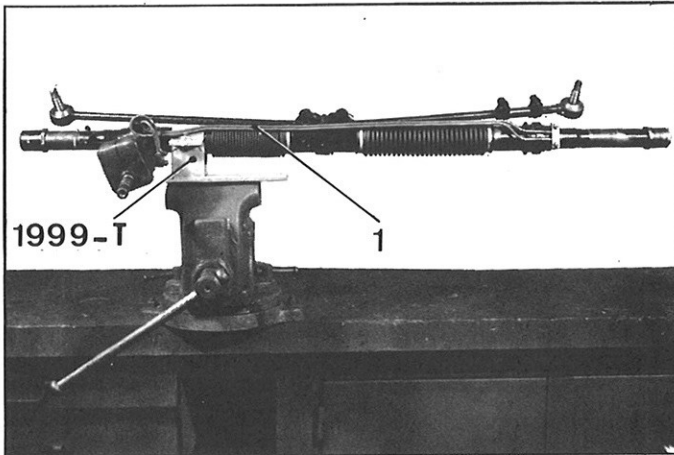

MONTAGE

7. Monteer het rondsel met de draaibare aansluiting en stel deze af.
8. Monteer de taats (4). Plaats de veer (3). Zet de moer (2) en draai deze vervolgens 1/6 slag terug met behulp van de sleutel MR 630-16/7. Monteer de splitpen.
9. Verwijder de stuurinrichting uit de bankschroef.
10. Monteer de stuurinrichting op de wagen.

I DEMONTAGE EN MONTAGE VAN DE REMBLOKJES

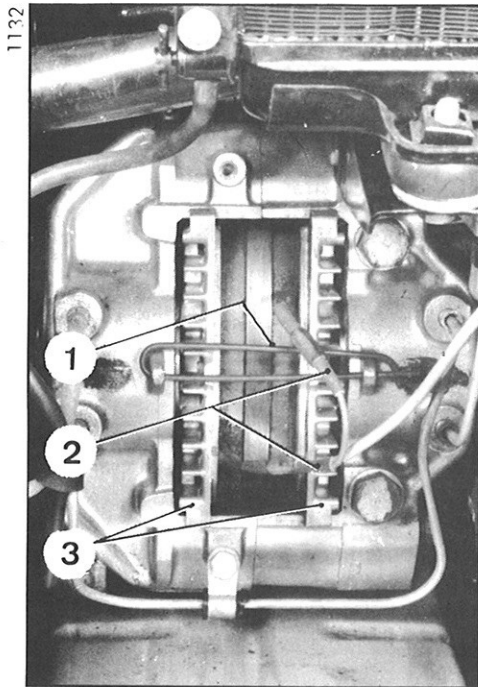

DEMONTAGE

1. Verwijder:
 - het reservewiel
 - de reservewielsteun met de luchtunnel.
2. Verwijder de veer (1) voor het vasthouden van de remblokjes.
Neem de remvoeringslijtagedragen (2) los.
3. Verwijder de blokjes (3) door deze naar voren te trekken.
4. Reinig de drukzijde van de zuigers zorgvuldig.

MONTAGE

5. Druk de zuigers terug met behulp van de tang 3571-T. Er mag niet tegen de schijf worden gedrukt.
6. Plaats de blokjes (3).
7. Sluit de remvoeringslijtagedraden (2) aan de blokjes (de voedingsdraad moet zich onder bevinden)
8. Monteer de veer (1).
9. Draai de bouten van de remklauwen op de versnellingsbakuitgang los.
Laat een hulp op het rempedaal drukken om de remklauwen te centreren.
Zet de bouten vast met 13 tot 14 mkg.
10. Monteer de reservewielsteun met de luchtunnel.
Plaats het reservewiel.

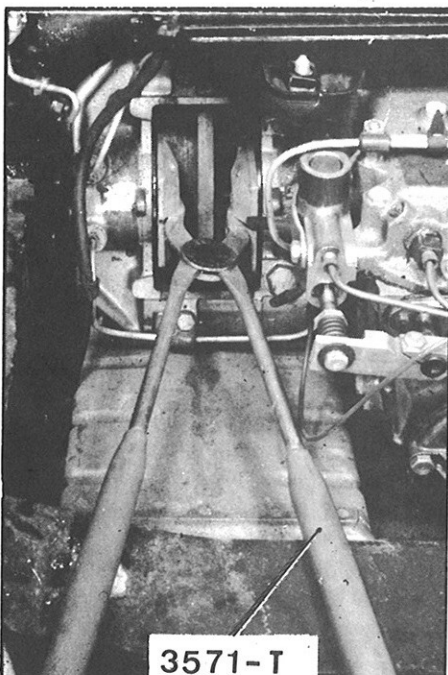

II. DEMONTAGE EN MONTAGE VAN DE REMKLAUWEN

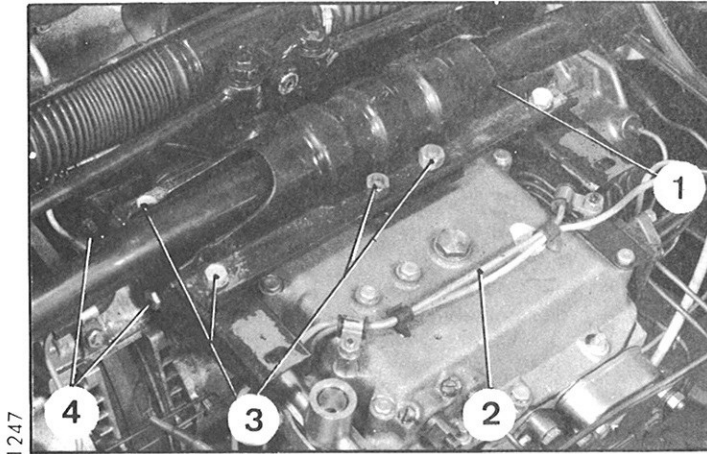

1247

DEMONTAGE

1. Laat de druk ontsnappen.
ontsnappen.
2. Verwijder:
 - de remblokjes
 - de leiding (2) van de remklauw
 - de radiator.
3. Houd het motor-versnellingsbakaggregaat omhoog aan de haak hetzij met een takel hetzij met een steun 1797-Tbis.
4. Verwijder de acht bouten (3) en verwijder de steunplaat (1).
Verwijder de bouten (3) van de hoekplaten rechts en links voor de ondersteuning van de radiator. Verwijder de steunen.
5. **Verwijder de rechter remklauw:**
Neem de nippel en de steun (5) los van de leiding (11). Verwijder de leiding (10) en de steun (9). Neem de lek-leiding (8) los van de koppelingsvergrendeling (*hydraulique*).
Verwijder:
 - de bouten (7) van de koppelingsvergrendeling (*hydraulique*).
 - de twee bouten (6) van de klauw.
 Verwijder de remklauw door deze naar onderen en naar voren te trekken.
Licht de koppelingsvergrendeling op en duw deze zonder forceren naar voren.
6. **Verwijder de linker remklauw:**
Neem de nippel (13) en de steun (14) los.
Verwijder de leiding (16) en de steun (14).
Verwijder de twee bouten (12) van de remklauw aan de versnellingsbak.
Verwijder de steun (15) (*hydraulique*)
Op de mecanique-typen, verwijder:
 - de schakelhefboom (17)
 - de steun (18) van de versnellingskabel.
 Neem de kabel (19) van de teller los.

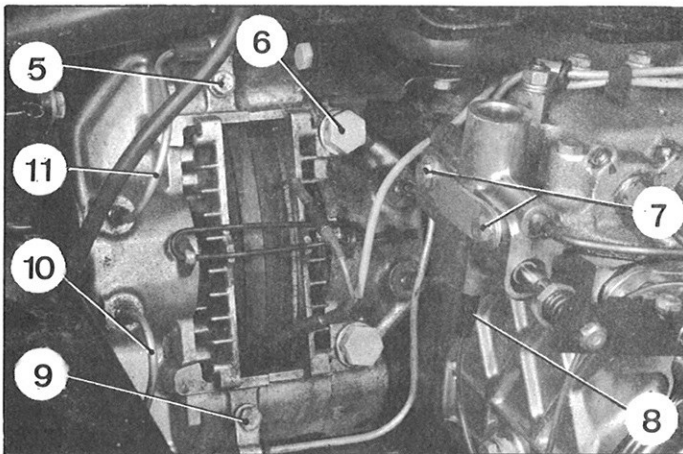

1254

MONTAGE

7. **Monteer de rechter remklauw:**
Plaats de remklauw.
Draai de twee bouten (6) in de versnellingsbak. Deze bouten worden later vastgezet.
Stel de koppelingsvergrendeling af (*hydraulique*). Sluit de leiding (11) aan de koppelingsvergrendeling en monteer de steun (5) (*hydraulique*).
Monteer de leiding (10) en de steun (9).
Sluit de lekleiding (8) aan de koppelingsvergrendeling (*hydraulique*).

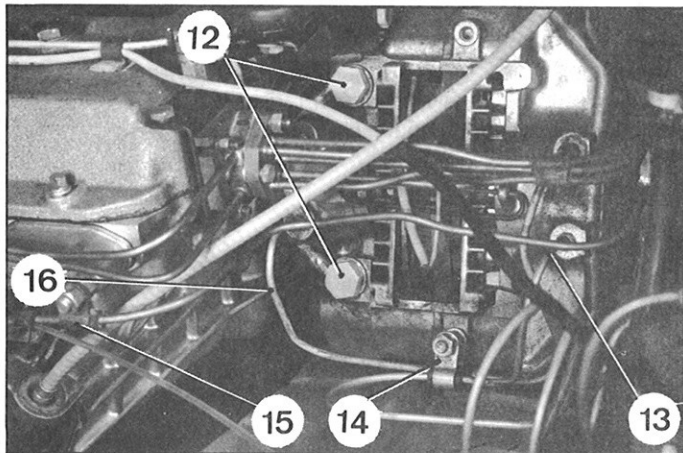

1253

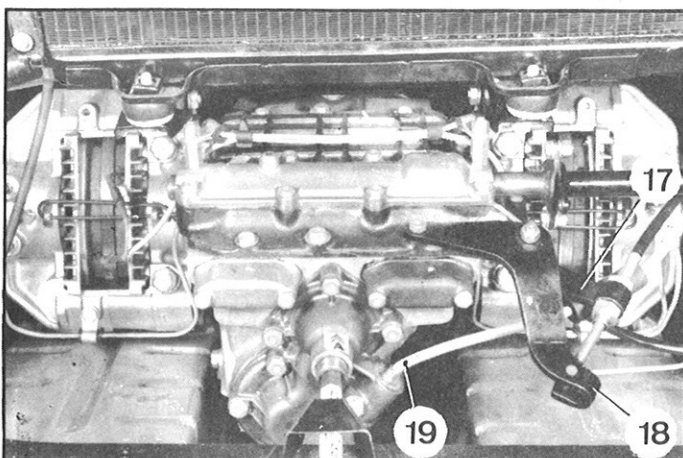

1131