

I DEMONTAGE EN MONTAGE VAN EEN VOORVEERBOL OF EEN SCHOKBREKER

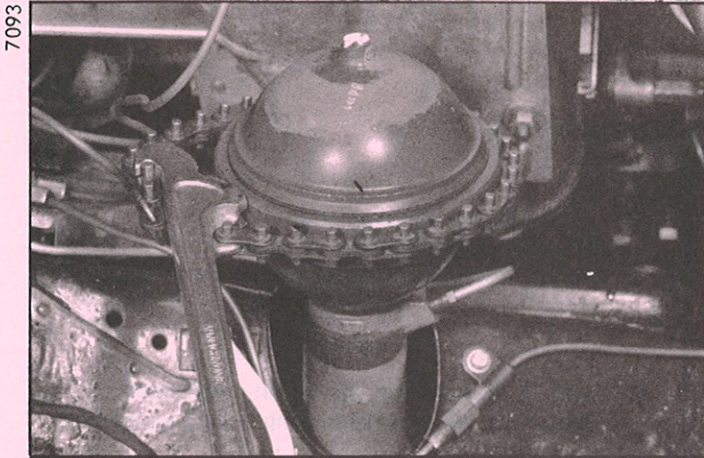

DEMONTAGE

1. Reinig zorgvuldig de omgeving waar gewerkt wordt. Plaats een bakje onder de veercilinder om te voorkomen dat de vloeistof wegloopt.
2. Laat de druk in het circuit ontsnappen en plaats de handhoogtebediening in de laagste stand.
3. Draai de veerbol los van de veercilinder, gebruik zonnodig een kettingsleutel.

OPMERKING: Aan de linker kant is een afstandsbuis tussen veerbol en cilinder gemonteerd.

4. Draai de afstandsbuis los en verwijder dit.
5. Sluit de opening van de veercilinder af met behulp van een plug.
6. Verwijder de ringmoer voor bevestiging en de schokbreker (eindstuk 3656-T).
OPMERKING: De schokbrekers kunnen niet worden gerepareerd.
Bij een slechte werking moeten ze worden vervangen.
- de voorschokbrekers zijn niet gemerkt
- de achterschokbrekers hebben een kraag bij "a".
7. Reinig de boring van de schokbreker met benzine.

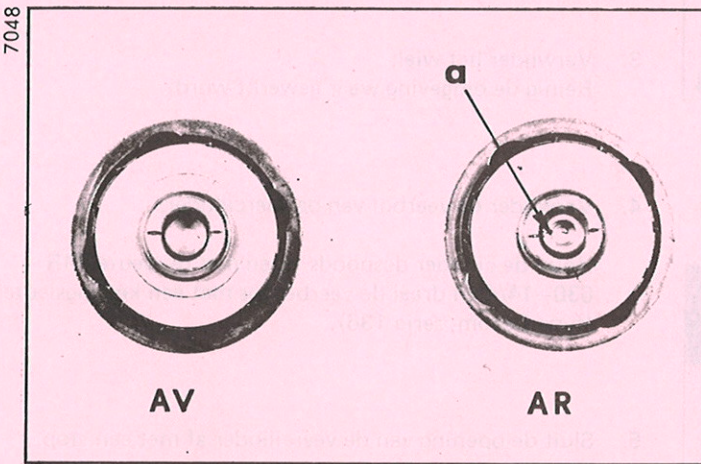

MONTAGE

8. Plaats de schokbreker (1) in de veerbol. Zet de moer (2) met 4 mkg (eindstuk 3656-T en momentsleutel 2471-T)
9. Plaats een pakkingring (4) (bevochtigd met LHM) in de afstandsbuis (3).
Monteer deze bus op de linker veerbol en zet deze vast met 5 mkg.
10. Plaats een nieuwe ring (bevochtigd met LHM) in de boring van de veercilinder.
Plaats de veerbol op de cilinder en zet deze handvast.
11. Zet de ontlastschroef van de hogedrukregelaar vast. Start de motor en plaats de handhoogtebediening in de rijstand.
12. Controleer de afdichting van de nippels.

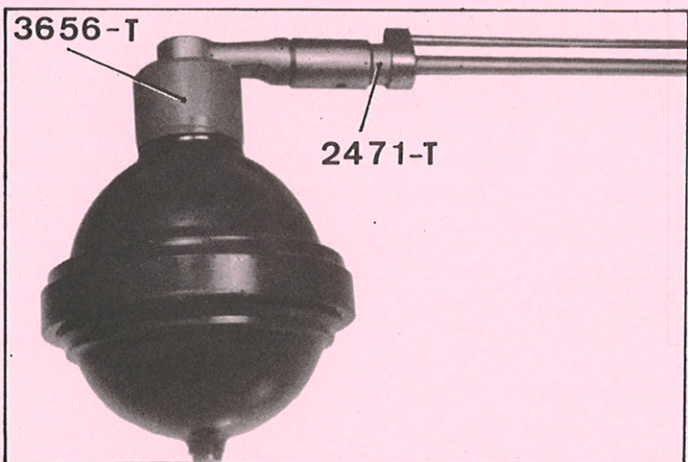
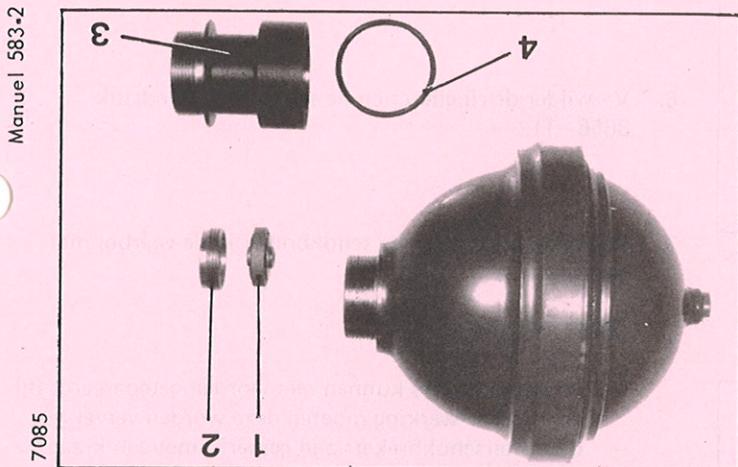

II DEMONTAGE EN MONTAGE VAN EEN ACHTERVEERBOL OF VAN EEN SCHOKBREKER

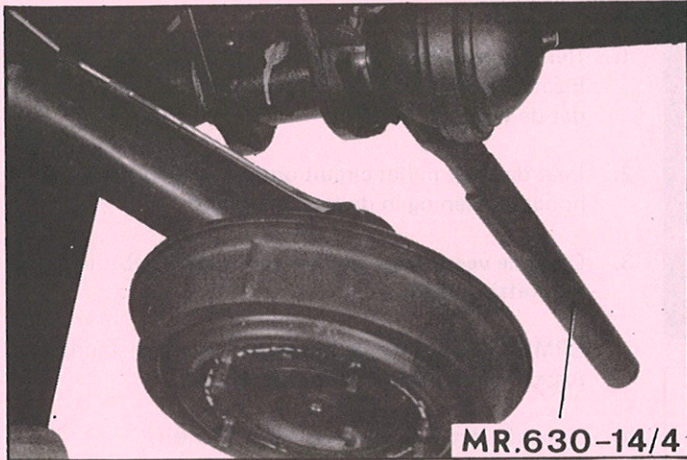

4288

DEMONTAGE

1. Verwijder het achterscherm.
Draai de wielmoeren los.
Plaats de wagen aan de achterzijde op bokken.
2. Laat de druk van het veercircuit ontsnappen:
Plaats de handhoogtebediening in de *laagste stand*.
3. Verwijder het wiel.
Reinig de omgeving waar gewerkt wordt.

4. Verwijder de veerbol van de veercilinder.

Houd de cilinder desnoods tegen met de sleutel MR 630-14/4 en draai de veerbol los met een kettingsleutel (type Facom, serie 136).

5. Sluit de opening van de veercilinder af met een stop.

6. Verwijder de ringmoer en de schokbreker (eindstuk 3656-T).

7. Reinig de boring van de schokbreker in de veerbol met benzine.

OPMERKINGEN:

- de schokbrekers kunnen niet worden gerepareerd. Bij een slechte werking moeten deze worden vervangen.
- de achterschokbrekers zijn gemerkt met een kraag "a". (de voorschokbrekers zijn niet gemerkt).

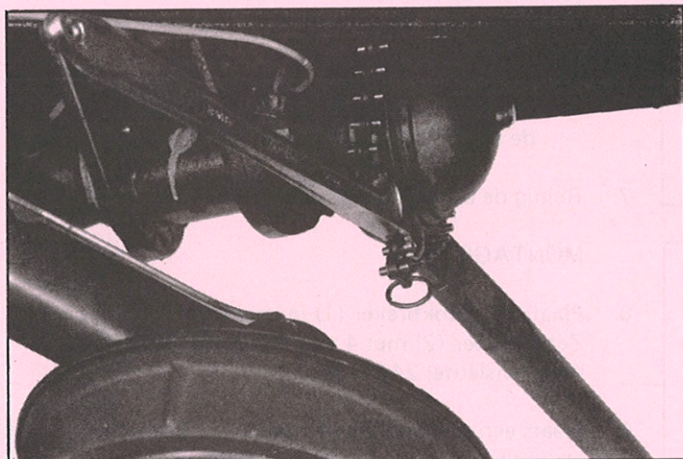

4287

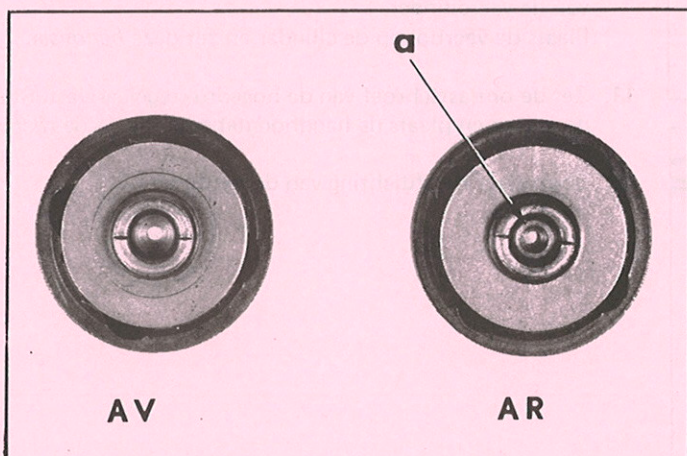

7048

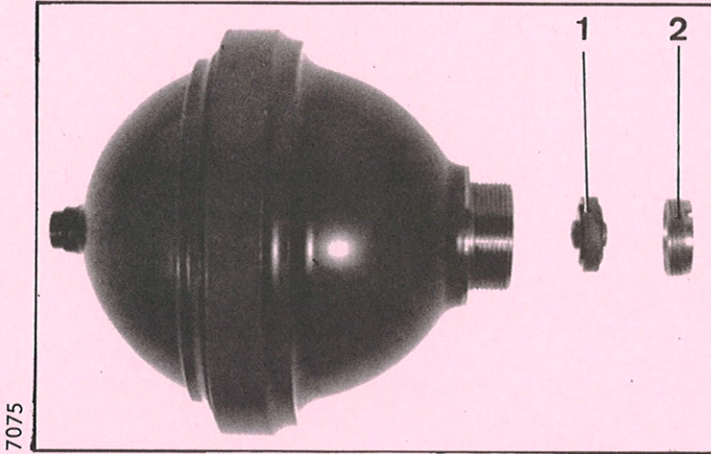

7075

MONTAGE

- 8. Plaats de schokbreker (1) in de veerbol (geen montage-richting).

Zet de moer (2) vast met 4 mkg (eindstuk 3656-T en momentsleutel 2471-T).

- 9. Plaats een nieuwe pakkingring (bevochtigd met LHM) in de boring van de cilinder.

Monteer de veerbol en *zet deze met de hand vast*.

- 10. Monteer het wiel.
Plaats de wagen op de vloer.

- 11. Laat het circuit op druk komen en plaats de handhoogtebediening in de *rijstand*.

Controleer de afdichting van de nippels.

- 12. Zet de bevestigingsmoeren van de wielen vast en monteer het achterscherm.

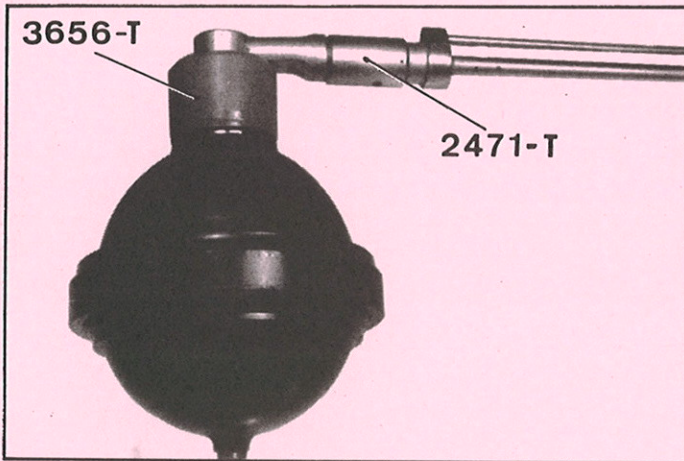

Manuel 583-2

7097

I DEMONTAGE EN MONTAGE VAN EEN VOORSTE STABILISATORSTANG

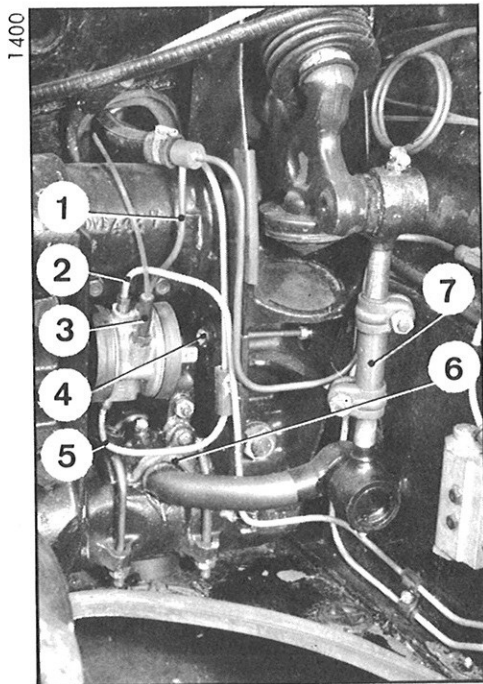

DEMONTAGE

1. Zet de voorzijde van de wagen op bokken (steun 2505-T) Verwijder de voorwielen, het reservewiel, de koplampbedieningsstang, de reservewielsteun, de voorschermen, de beschermplaten op zij en aan de onderkant van het veermechanisme.
2. Draai de ontlastschroef van de hogedrukregelaar los en plaats de handhoogtebediening in *de laagste stand*.

3. Verwijder de hoogteregelaar:

- a) Neem de volgende leidingen los:
 - de toevoerleiding (2)
 - de retourleiding (1)
 - de lekleiding (3)
 - de voedingsleiding van de veercilinders voor.
- b) Verbind de retourleiding (1) met de lekleiding (3) om te voorkomen dat de vloeistof uit de retourleiding stroomt.

4. Verwijder de moffen (7)

- aan de rechter kant: draai de mof op de hefboom van de vering
- aan de linker kant: verwijder de mof (linkse en rechtse draad).

5. Verwijder de anti-rammelveren (8) en draai vervolgens de bouten (9) van de klemmen van de bedieningsstangen van de hoogteregelaar en van de koplampen los (sleutel 1677-T)

6. Verwijder de stabilisatorstanglagers (6).

7. Neem los:

- de hoogtebedieningsstang
- verwijder de contra-moer (4)
- de bediening van de koplampen
- verwijder het palletje "a", zie afbeelding en neem de haak (10) los.

8. Verwijder de stabilisatorstang via de linker zijde van de wagen.

9. Verwijder de onderdelen van de stabilisatorstang: Verwijder de bedieningen voor de hoogte en voor de koplampen. Verwijder de aanslagklemmen van de stang.

Manuel 583-2

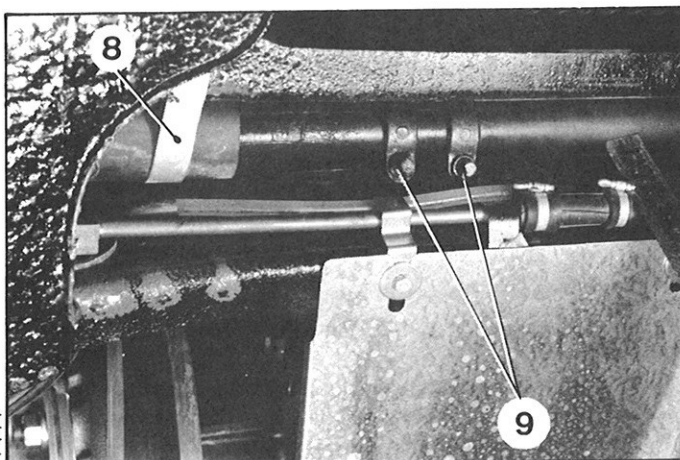

1444

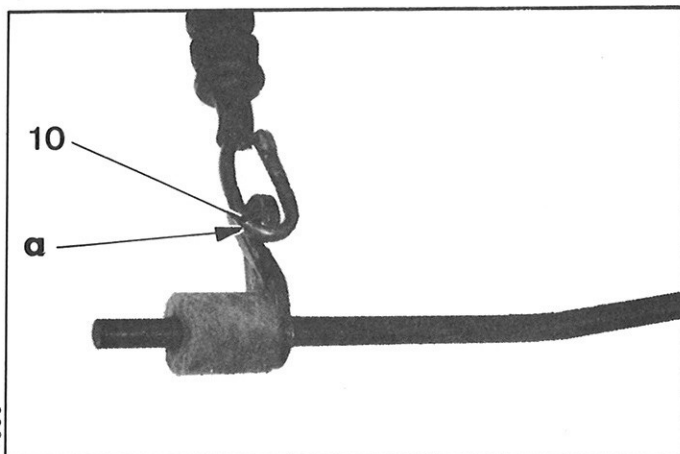

1688

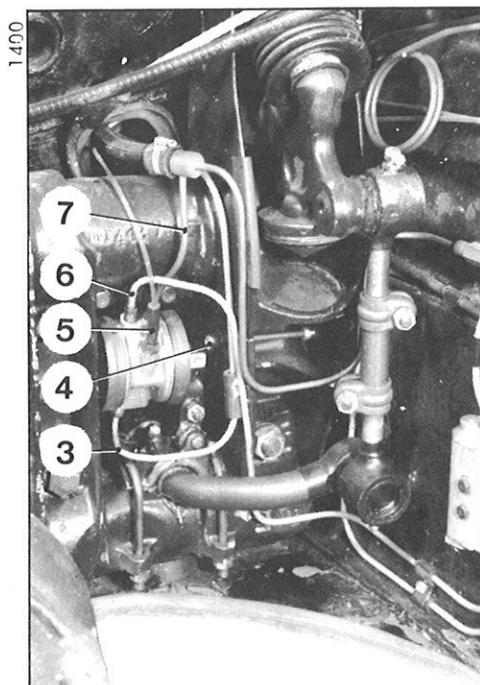
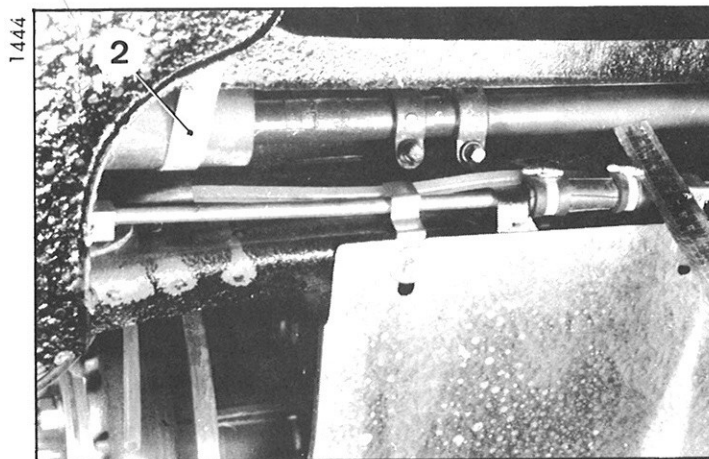
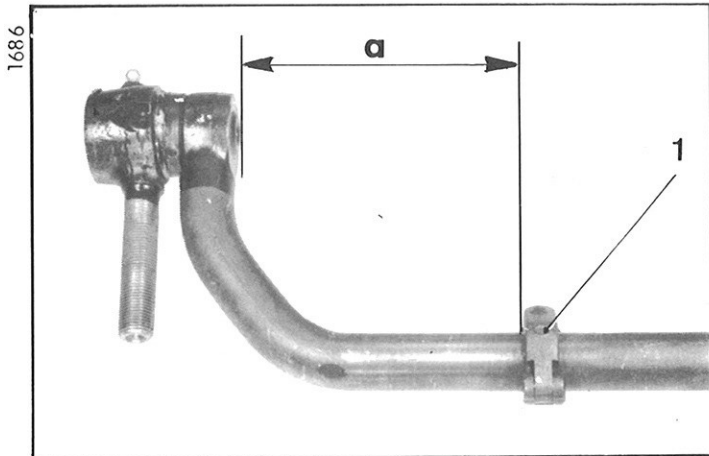

MONTAGE

10. **Maak de stang gereed:**
Monteer de aanslagklemmen van de stang.
Plaats de rechterklem (1) op een afstand "a" van $110 \pm 0,5$ mm tussen het binnenvlak van de verdikking voor de kogelbevestiging en de buitenzijde van de aanslag.
Monteer de klemmen van de hoogtebediening en van de koplampbediening zonder deze vast te zetten.
11. Breng de aldus uitgeruste stang via de linker kant in de wagen.
12. **Stel de lengtespeling van de stang af:**
Bij naar rechts gedrukte stang waarbij de rechter aanslag tegen het lager aanligt moet de linker aanslag met een speling van 0,5 mm tussen de aanslag en het lager worden gemonteerd.
13. **Stel de aanhaalspanning van de lagerklemmen af en monteer deze.** (zie overeenkomstige handeling)
14. **Sluit de bedieningen aan:**
 - a) Bevestig de haak van de koplampbedieningskabel aan de hefboom, buig het palletje om.
Schuif het uiteinde van de stang door het gat van de lagerkap.
 - b) Schuif het uiteinde van de bedieningsstang van de hoogte door het gat in de lagerkap en sluit de handbediening aan de hefboom.
Monteer de staartmoer (4).
15. **Monteer de hoogteregelaar.**
Sluit de leidingen (3), (5), (6) en (7) aan de hoogteregelaar.
16. Bevestig de stabilisatorstang aan de hefboom van de vering.
17. Monteer de anti-rammelveren (2) welke tevoren zijn ingevet.
18. **Stel de vóórafstelling van de hoogte in.**
19. Monteer de beplating aan de onderzijde en aan de zijkant.
Monteer de voorwielen, de voorschermen, de reservewielsteun, en de koplampbedieningsstang. Stel de koplampbedieningsstang af.
20. Zet de ontlastschroef van de hogedrukregelaar vast en plaats de handhoogtebediening in de *rijstand*.
21. Plaats de wagen op de vloer.
22. **Stel de wagenhoogten af.**
23. Stel de commandostang van de automatische koplampbediening af.
Stel de koplampen af.
24. Monteer het reservewiel.

II VERVANGING VAN DE VOORSTE EN ACHTERSTE STABILISATORSTANGLAGERS

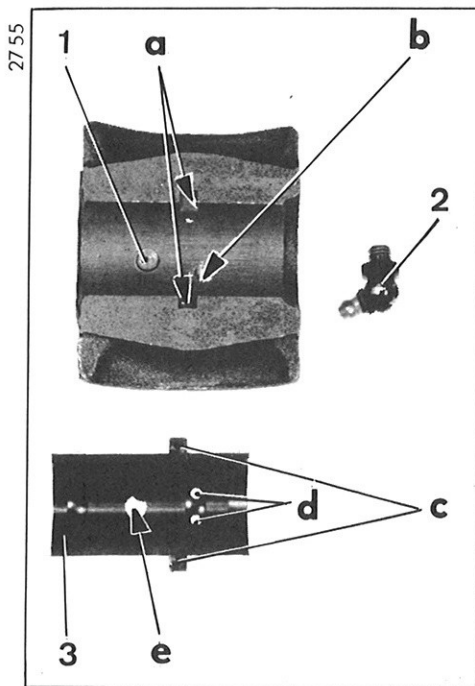

OPMERKING: De bovenste lagers van de stabilisatorstang welke verkocht worden door de afdeling onderdelen zijn niet voorzien van het centreergat voor het nokje.

1. Verwijder de stabilisatorstang.

2. Boor het centreergat in het bovenste lager:

- a) Verwijder de smeernippel (2)
Verwijder het nokje (1) met de pers.
- b) Plaats het lager (3) in het huis, de nokjes "c" in de uitsparingen "a" en de smeergaatjes "d" tegenover het smeergat "b".
- c) Plaats het huis met het lager goed op het pakkingvlak
Plaats om de ruimte op te heffen de stelplaten onder de drukvlakken van het lager.
- d) Boor met een boor van 6 mm \varnothing het gat in het lager via het gat van de nok (1).
Verwijder de bramen van de randen van het gat "e" in het lager.

Monteer het nokje (1) met de pers.

OPLETTEN: Het nokje moet 0,2 tot 0,6 mm binnen het lagerhuis steken.

3. Monteer het onderste lager.

4. Monteer de stabilisatorstang.

III. DEMONTAGE EN MONTAGE VAN EEN ACHTERSTE STABILISATORSTANG

DEMONTAGE

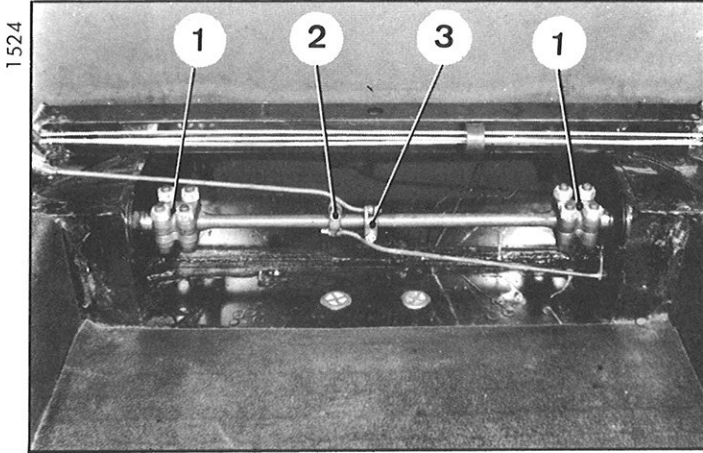

1. Plaats in de wagen op bokken.
Draai de ontlastschroef van de hogedrukregelaar los en plaats de handhoogtebediening in *de laagste stand*.
2. Verwijder het scherm en de beplating van het veermechanisme links achter (bovenste deel).
3. Verwijder de beplating van de hoogteregelaar (in de kofferruimte).
4. Verwijder de veer van de koplampbediening (aan de voorzijde)
5. Neem los van de stabilisatorstang:
 - de klem (3) van de bedieningsstang van de hoogteregelaar,
 - de klem (2) van de bedieningsstang van de koplampen.
6. Neem de klemmen (1) van de stabilisatorstang los van de draagarmassen.

Verwijder de stabilisatorstang.

MONTAGE

7. **Monteer de stabilisatorstang:**
Monteer de klemmen (1) van de stabilisatorstang aan de assen van de draagarmen.

Verdeel de speling van de stang over beide zijden. Centreer de klemmen (1).
Zet de moeren diagonaalsgewijs vast met 10,5 mkg.
8. Bevestig aan de stabilisatorstang:
 - de klem (3) van de hoogtebedieningsstang,
 - de klem (2) voor bediening van de koplampen.
9. **Voer de vòòrafstelling van de hoogten uit.**
10. Zet de ontlastschroef van de hogedrukregelaar vast en plaats de handhoogtebediening in *de rijstand*.
11. **Stel de hoogten af.**
12. Monteer de veer van de bedieningsstang van de koplampen.
13. **Stel de bediening van de koplampen af.**
14. Plaats de beplating van het veermechanisme (bovenste deel).
Zet de bouten en moeren vast.
Monteer het linker achterscherm.

15. Plaats de beplating van de hoogteregelaar (in de kofferruimte)

16. Plaats de wagen op de vloer.

ALLE TYPEN

I - DEMONTAGE EN MONTAGE VAN EEN HANDHOOGTE BEDIENING

D. 43-10

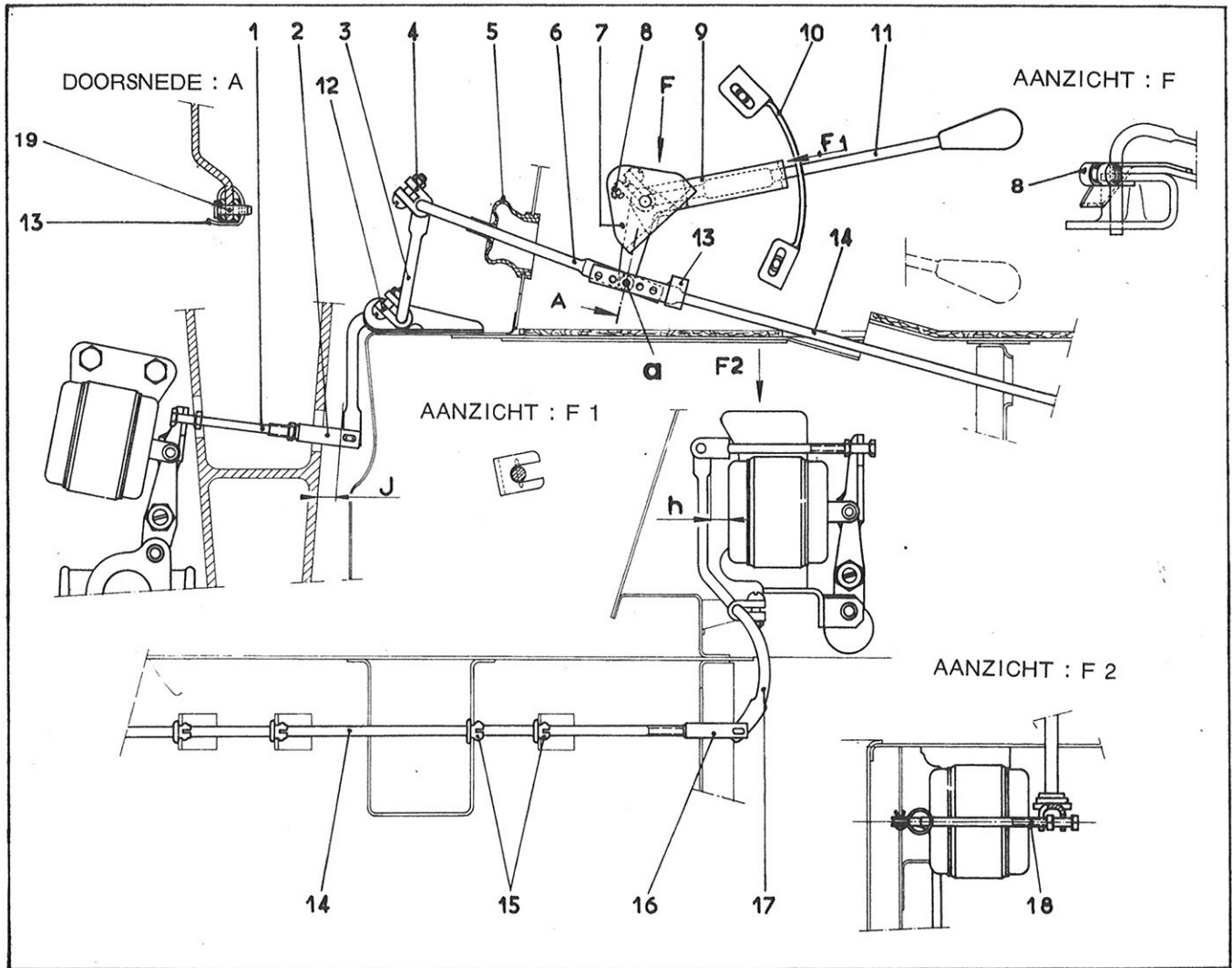

DEMONTAGE

1. Verwijder het linker voor- en achter scherm. Draai de moeren van het linker voor- en achterwiel los.
2. Zet de wagen aan de linkerkant op bokken en verwijder het voor- en achterwiel.
3. Verwijder de beschermplaten van het voor- en achterveersysteem.
4. Buig het borgplaatje (13) (doorsnede A) om en verwijder dit tegelijk met het scharnierpennetje waarmee de stangen (6) en (14) aan de hefboom (9) zijn bevestigd. Het scharnierpennetje is op het borgplaatje (13) gelast.
5. Verwijder de bouten waarmee de sector (10) op het voorste zijpaneel is bevestigd. Draai de moer (8) van de klembout van de hefboom (9) los. Verwijder de handle (11) met de sector (10). Verwijder de handle (11) uit de sector (10) en de hefboom (9) uit de plaatijzeren steun welke op het chassis is gelast.
6. Draai de moer van de klembout van de strop (4) los en maak de trekstang (6) los van de voorste torsieas (3). Verwijder de trekstang (6) en de afsluitmof (5).
7. Verwijder het gaffelboutje uit de gaffel (16) waarmee de achterste trekstang op de torsieas (17) is bevestigd. Verwijder de gaffel (16).
8. Trek de achterste trekstang (14) door het gat van de voorste trekstang uit de wagen.
9. Verwijder de onderste afsluitplaten van de linker langsligger.

MONTAGE

10. Steek de achterste verbindingstang (14) door het gat van de voorste verbindingstang en vervolgens (door de opening in de bovenzijde van de langsligger) door de nylon lagers (15) en in het gat van de achterste afsluitplaat op de langsligger.
11. Draai de gaffel (16) op het uiteinde van de achterste verbindingstang (14) tot ongeveer op de helft van de schroefdraad.
12. Sluit de gaffel (16) aan op de torsieas (17) en steek er provisorisch het gaffelboutje doorheen.
13. Monteer de afsluitmof (5) en sluit de voorste torsieas (3) aan. Zet de moer van de klambout (4) vast.
14. Plaats de hefboom (9) op de ijzeren steun en steek de handle (11) voorzien van de sector (10) in de gaffel van de hefboom (9) en door het gat van de plaatijzeren steun (17).
15. Houd het voorste uiteinde van de handle (11) tegen het plaatijzeren paneel. Zet nu de moer (8) van de klem vast.
16. Monteer de sector (10) waarbij de bouten in het midden van de sleufgaten moeten zitten. Zet de bouten vast (leg sluitringen en veeringen onder de kop).
17. Zet de handle (11) in de *rijstand*. Sluit de voorste verbindingstang (6) en de achterste stang (14) aan op de hefboom (9). Monteer de scharnierpen bij (a) in het derde gat van de beide stang (6) en (14) en in het gat van de hefboom. Buig het borgplaatje om zoals in de doorsnede A is aangegeven.
18. Stel de bediening af.
19. Controleer de afstelling van de bedieningshefbomen (1 en 18) van de hoogteregelaars.
20. Monteer de beplating van de hoogteregelaars, de wielen, het achter en voorscherm. Plaats de wagen op de vloer en zet de wielmoeren vast.

I. DEMONTAGE EN MONTAGE VAN EEN STUURWIEL

1299

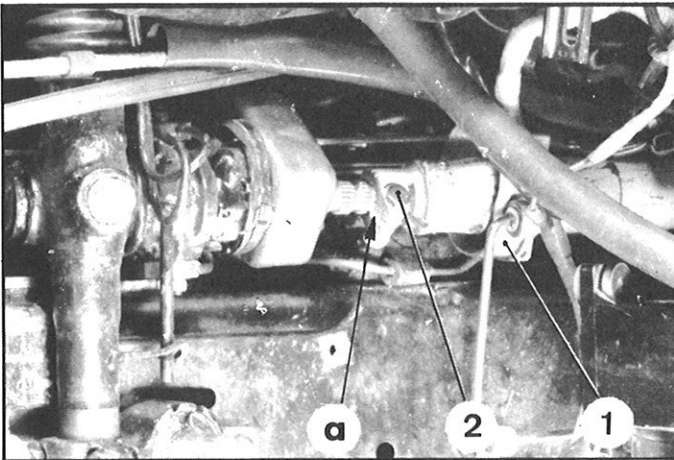

DEMONTAGE

1. Laat de druk uit het veersysteem ontsnappen en plaats de handhoogtebediening in de *laagste stand*.
2. Verwijder de linker voorveerbol.
3. Wanneer de accu links is geplaatst verwijder deze dan met de bak.

5892

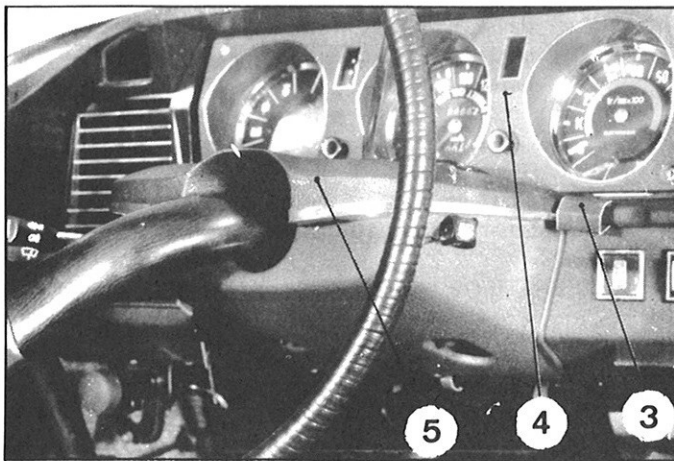

4. Wanneer het stuurwiel weer moet worden gebruikt moet de stand van de nok (1) in de nul-stand worden gemerkt. Maak tevens een merkteken die de stand van de groef a markeert t.o.v. de spiebanen van de rondselas.
5. Draai de bout van de nok (1) los. Draai de bout van de klem (6) los (sleutel 1994-T) en laat de veer (10) ontspannen. Verwijder de bout (2). Maak de twee delen van de tellerkabel los (*wagens vanaf 9-1969*).

6. Verwijder:
 - het controlepaneel (4)
 - (*wagens vanaf 9-1969*)
 - het plaatje (3)
 - het deksel (5)

17848

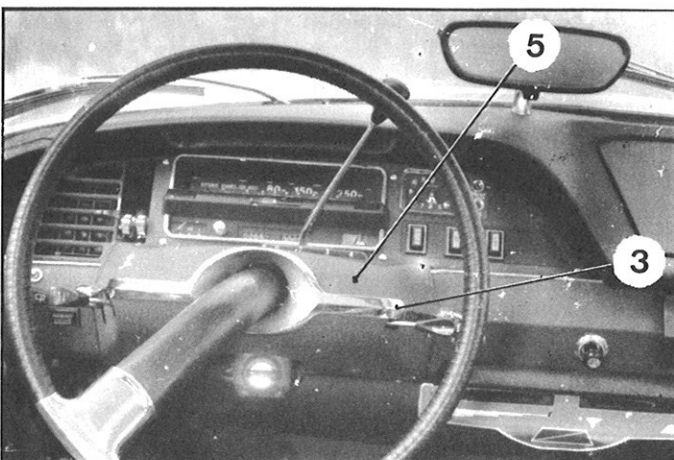

7. Verwijder de stuurkolom van de binnenzijde van de wagen en verwijder:
 - de nok van de nulstang (1)
 - de klem (6)
 - de cup (7)
 - de buis (8)
 - de cup (9)
 - de veer (10)
 - de cup (11)
 - de konus (12)

Verwijder het stuurwiel naar binnen.

1766

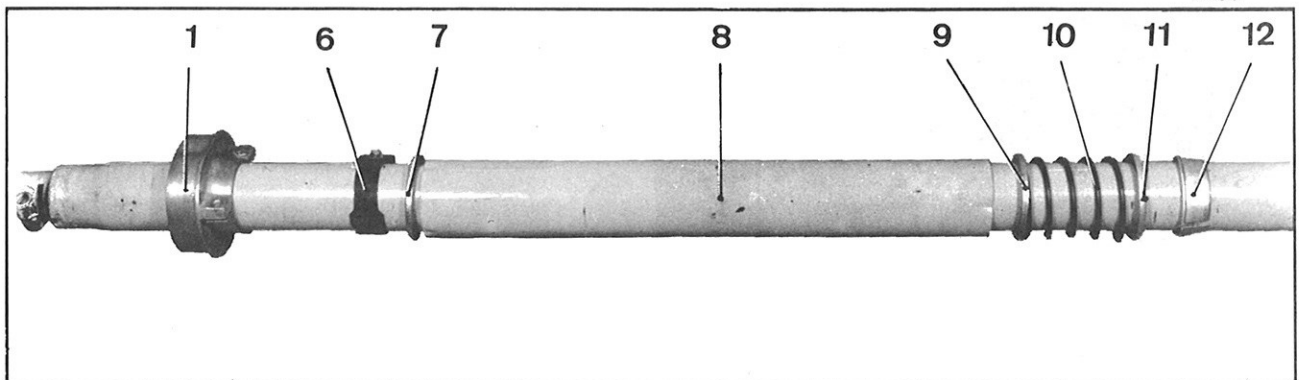

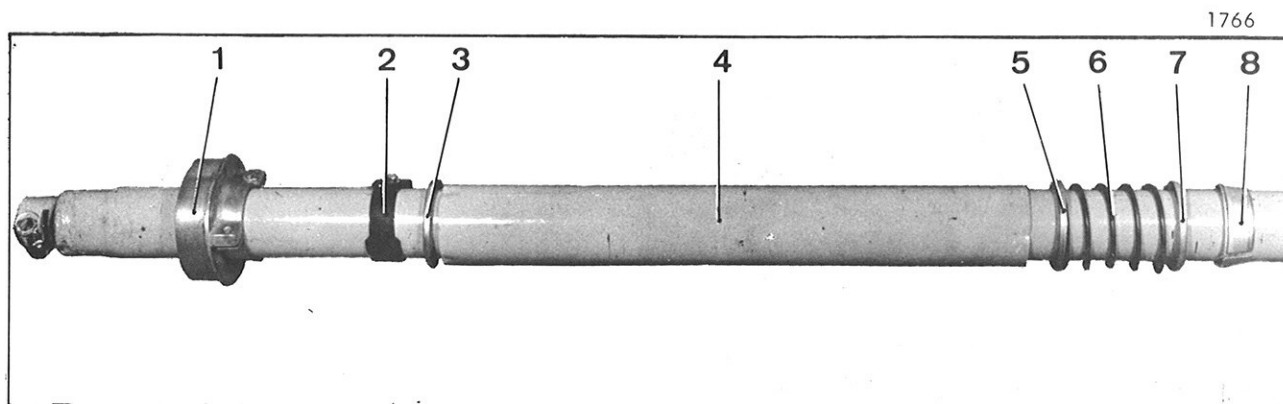

1766

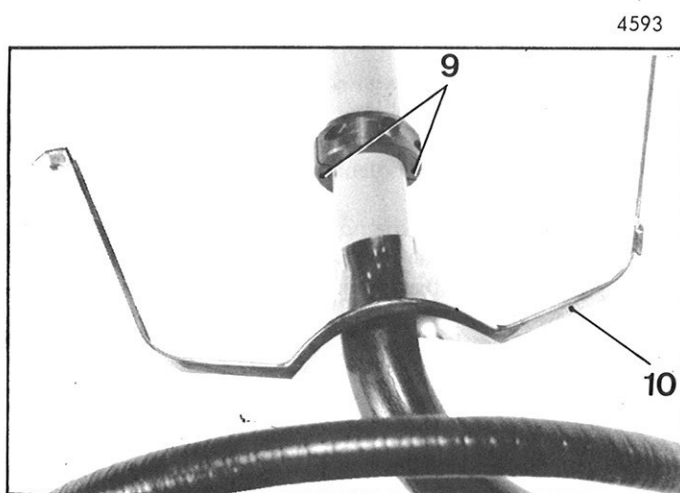

4593

8. Verwijder de onderdelen van het stuurwiel:
Verwijder:
- de halve ringen (9) van het stuurwiel (merk de stand en de plaats op de buis met een kraspen)
 - het sierstuk (10).

MONTAGE

9. Plaats het sierstuk (10) over de stuurkolom.
- EERSTE GEVAL: het stuurwiel is niet te vervangen.**
10. Breng de halve ringen (9) aan en monteer deze op dezelfde plaats zoals is aangegeven met de merktekens. Zet de bouten vast.
11. Breng het stuurwiel via de binnenkant van de wagen aan.
12. Plaats over de stuurbuis:
- de konus (8)
 - de cup (7)
 - de veer (6)
 - de cup (5)
 - de buis (4)
 - de cup (2)
 - de nok (1)

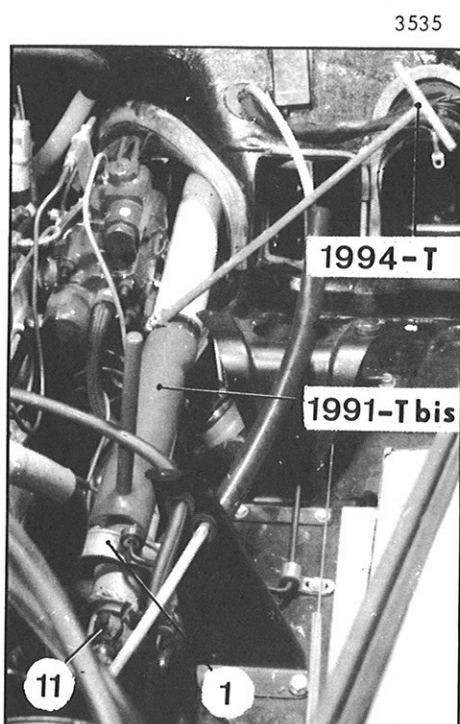

3535

13. Schuif het stuurwiel over de spiebanen van de tandreepbediening zoals de merktekens gemaakt bij demontage aangeven.
14. Monteer de bout (11) en zet de moer vast.
- OPLETTEN:** Monteer slechts de bout DM 441-00 met pastuk.
15. Druk de veer in met behulp van de spanner (1991- T bis).

De windingen mogen niet tegen elkaar liggen. Er moet een speling blijven van 0,5 tot 1 mm.
Zet de klem vast met de sleutel 1994-T.

Plaats de nok (1) in de rechttuitstand.
Stel deze stand provisorisch in.
Zet de bout van de nok vast.

3408

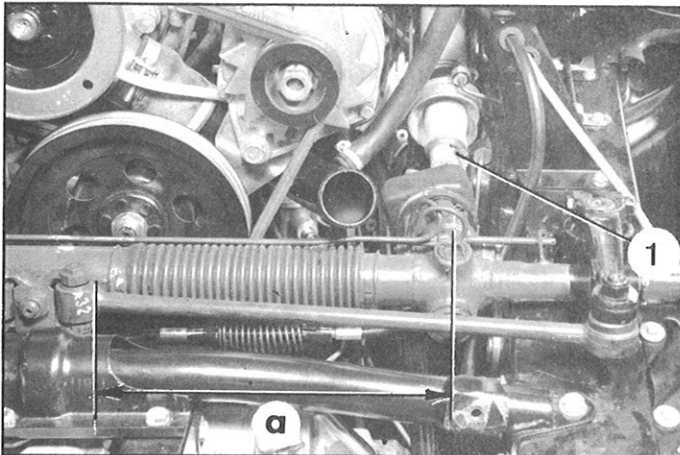

7091

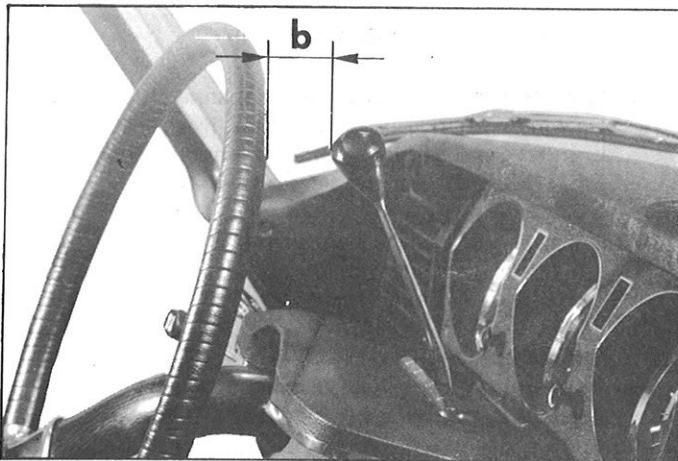

4591

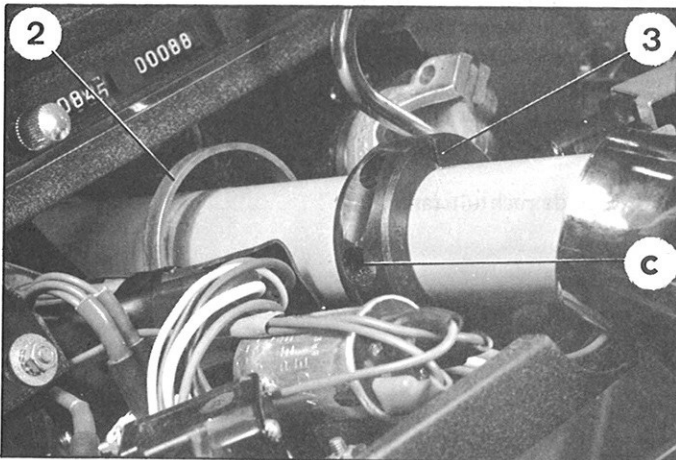

4592

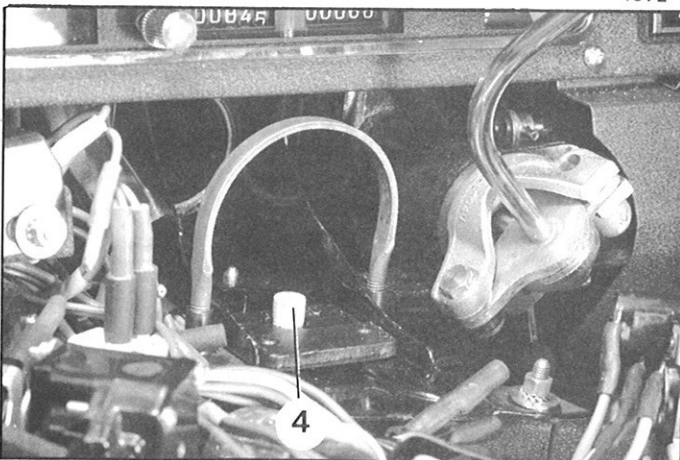

16. Monteer:
- het bovenste deksel van de stuurkolom.
 - de linker voorveerbol
- Sluit de min-kabel aan de accu.
17. Start de motor en zet de ontlastschroef van de hogedruk-regelaar vast.
18. Stel de rechttuitstand af.
- TWEEDE GEVAL: het stuurwiel is vervangen.**
19. Plaats de halve ringen (3) van het stuurslot (draai de bouten in).
20. Breng het stuurwiel via het interieur van de wagen aan.
21. Verdraai het rondsel van de tandreepbediening tot de buitenzijde van het rubber van de linker spoorstang zich op een afstand "a" van 275 mm bevindt t.o.v. het hart van de taats van de tandreep.
22. Draai het stuurwiel tot de spaak onder een hoek van ca. 30° naar links onder de horizon staat.
23. Schuif de rondselas in de spiebanen van de stuurkolom. Plaats de selecteur in de stand 'tweede versnelling' en druk vervolgens licht op het stuurwiel: de afstand "b" moet 40 tot 60 mm bedragen. Kies een groef van de rondselas die beantwoordt aan deze stand (merk deze groef)
Monteer provisorisch de bout (1).
24. Plaats de ring van het stuurslot:
- Plaats de ring (3) onder de beugel (2), de ring met het gat "c" onder de stuurbuis.
 - Vergrendel het stuurslot met de sleutel zodat de nok (4) goed in het gat "c" kan vallen.
 - Druk de ring geheel naar voren (merk de stand op de stuurbuis met een kraspen).
 - Druk de ring nu geheel naar achteren (merk deze stand).
 - Neem het gemiddelde van deze merktekens: dat is de uiteindelijke stand van de ring.
 - Verdraai het stuurwiel naar rechts tot de spaak horizontaal naar links staat (met de nok nog steeds in het gat "c").
 - Merk de stand van de halve ringen t.o.v. de stuurbuis. Verwijder de bouten (1) en verwijder het stuurwiel uit de spiebanen van de tandreepbediening.
 - trek het stuurwiel naar het interieur van de wagen om ring (2) en de beugel (1) te kunnen losmaken.

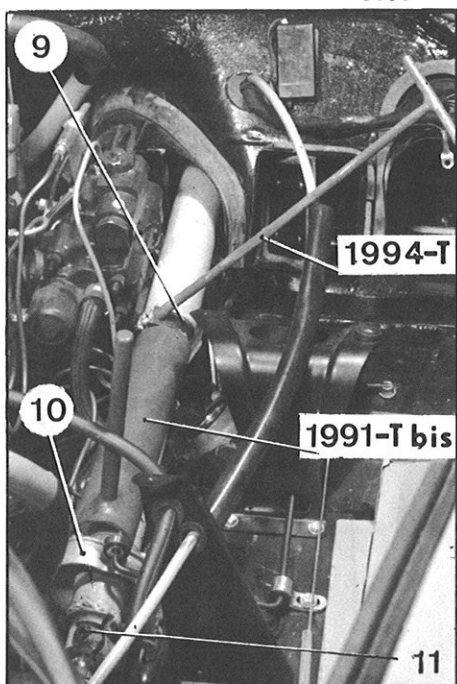
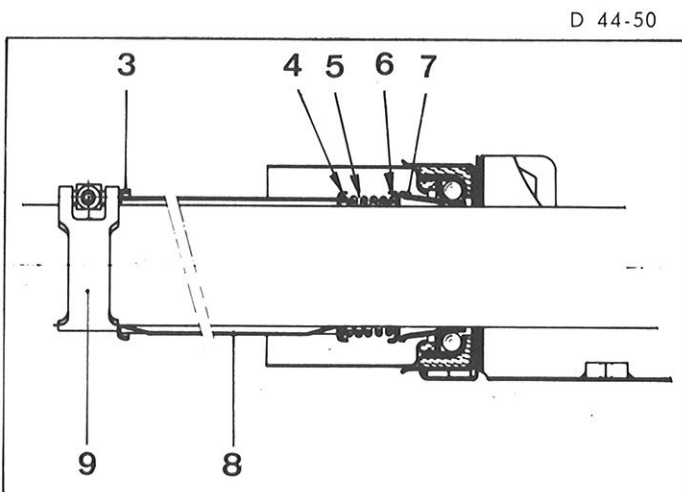
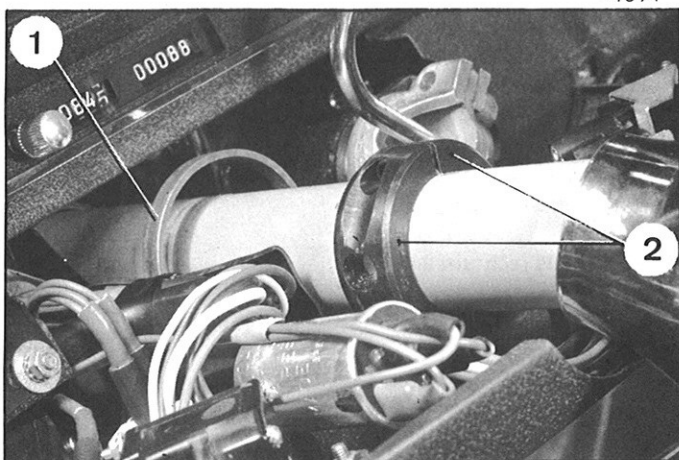

25. Bevestig de ringen (2) en houd rekening met de merktekens.

26. Plaats over de stuurbuis:

- de konus (7)
- de cup (6)
- de veer (5)
- de cup (4)
- de buis (8)
- de cup (3)
- de klem (9)
- de nok (10)

27. Schuif de stuurkolom over de rondselbedieing en houd rekening met de merktekens (verfstip)

28. Monteer de bout (1) (DM 441-00)

29. Span de veer met behulp van een spanner 1991-T bis. De windingen mogen niet op elkaar liggen. Er moet een speling van 0,5 tot 1 mm blijven bestaan. Zet de klam (9) vast met sleutel 1994-T.

30. Plaats de nok voor rechtuitrijden (10). Stel de rechtuitstand ongeveer af. Zet de bout van de nok vast.

31. Monteer:

- het bovenste deksel van de stuurkolom
- het controlepaneel (wagens vanaf 9/1969)
- pakkingring
- de linker voorveerbol
- de accubak en de accu

Sluit de tellerkabel aan.
(Wagens vanaf 9/1969)

32. Start de motor en zet de ontlastschroef van de hogedrukregelaar vast.

33. Stel de rechtuitstand af.

II DEMONTAGE EN MONTAGE VAN EEN NOK VOOR RECHTUITRIJDEN

7079

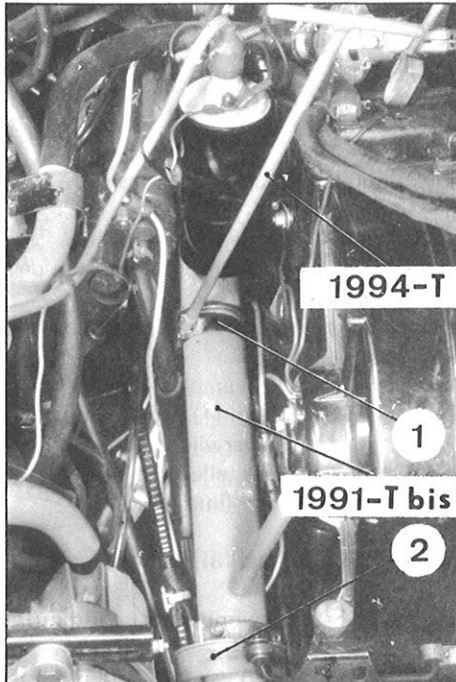

DEMONTAGE

1. Laat de druk uit het veercircuit ontsnappen door de handhoogtebediening te plaatsen in de *laagste stand*.
2. Verwijder de linker voorveerbol.
3. Verwijder de accu en de bak (accu links gemonteerd). Wanneer de accu rechts is aangebracht moet de min-kabel worden losgenomen.
4. Merk de stand in lengterichting van de nok (2). Merk de stand van de spiebanen van het rondsel van de tandreepbediening t.o.v. die van de stuurbuis. Merk de groef voor de bout (3).
5. Draai de bout van de nok (2) los. Draai de bout van de klem (1) (sleutel 1994-T) los en laat de veer ontspannen. Verwijder de bout (3).
6. Verwijder het stuurwiel via het interieur van de wagen en verwijder de nok (2).

MONTAGE

7. Schuif de nok (2) over het stuurbuis (houd de montagerichting aan). Bevestig de stuurbuis aan het rondsel (houd het bij demontage gemaakte merkteken aan). Monteer de bout (3) en zet deze vast.
8. Druk de veer in met de spanner 1991-Tbis. De windingen mogen niet tegen elkaar liggen. Er moet een speling van 0,5 tot 1 mm blijven. Zet de klem (1) vast met de sleutel 1994-T.
9. Plaats de nok (2) op de stuurbuis en houd de bij demontage gemaakte merktekens aan. Stel provisorisch de rechttuitstand af en zet de bout van de nok (2) vast.
10. Monteer:
 - de linker voorveerbol
 - de accubak en de accu (accu links)
 - sluit de min-kabel aan de accu (accu rechts).
11. Plaats de handhoogtebediening in de *rijstand*, en laat de motor draaien om het circuit op druk te laten komen. Controleer de afdichting van de veerbol op de veercilinder.
12. Stel de rechttuitstand af.

3408

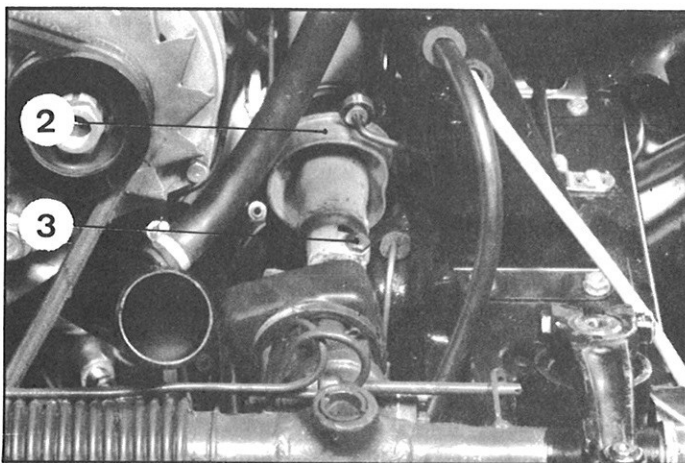

WAGENS TOT 9/1969

III. DEMONTAGE EN MONTAGE VAN EEN STUURKOLOMSTEUN

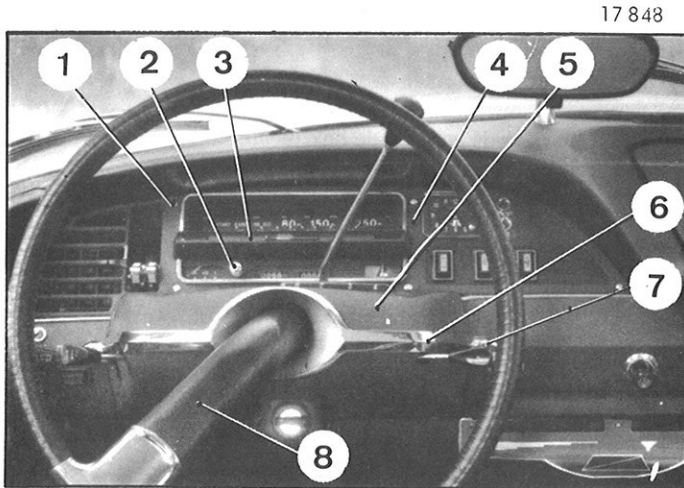

DEMONTAGE

1. Neem de min-kabel van de accu los.
2. Draai de bout (7) van de sierlijst (6) los. Verwijder de sierlijst (6) (deze blijft om de stuurbuis) en de rubber aanslagen. Verwijder het deksel (5) van de stuurkolom met de rubber pakkingen. Verwijder de knop (2) van de dagteller. Verwijder de vijf bouten (1) van de omlijsting van de kilometerteller (4) en verwijder deze naar rechts. Draai (met de hand) de tellerkabel los. Verwijder de teller naar links.
3. Verwijder het stuurwiel (8).
4. Verwijder de beplating onder het schutbord.
5. Draai de vijf bouten (9) van de stuurkolomsteun en de bout (10) van de selecteur los.
6. Verwijder het stuurslot (11).
7. Verwijder de stuurkolomsteun met de afdichting.

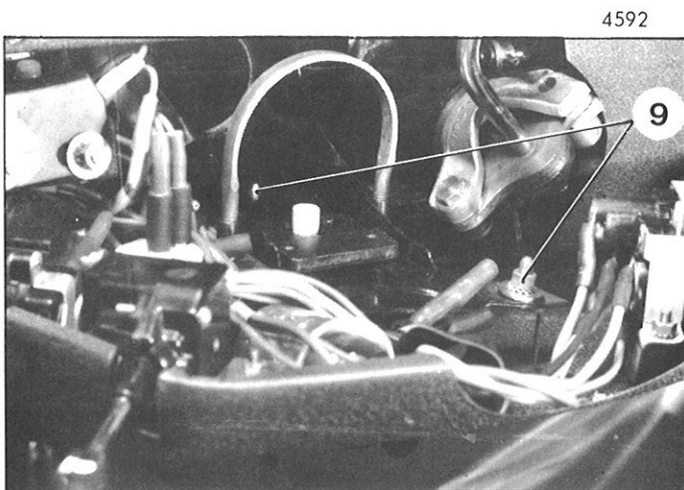

MONTAGE

8. Plaats de steun met de afdichting. Schuif deze over de borgring. Monteer de vijf bouten (9) en de bout (10) van de selecteur.
9. Monteer het stuurslot (11).
10. Plaats de beplating onder het schutbord.
11. Monteer het stuurwiel (8).
12. Sluit de teller (3) aan. Sluit de kabel aan de teller. Plaats de omlijsting (4) van de van de teller. Monteer de vijf bouten (1) van de teller. Monteer de knop (2) van de dagteller.
13. Monteer het deksel (5) van de stuurkolom met de rubbers.
14. Monteer de bout (7) van de sierlijst (6) (vergeet de rubber aanslagen niet).
15. Sluit de min-kabel aan de accu.

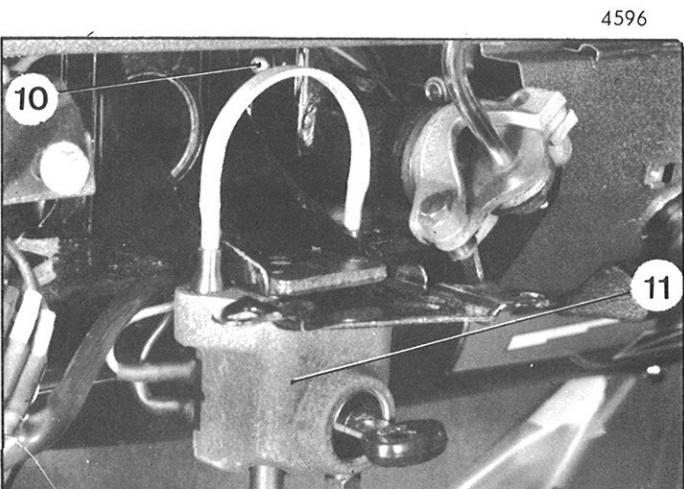

WAGENS vanaf 9/1969

IV DEMONTAGE EN MONTAGE VAN EEN STUURKOLOMSTEUN

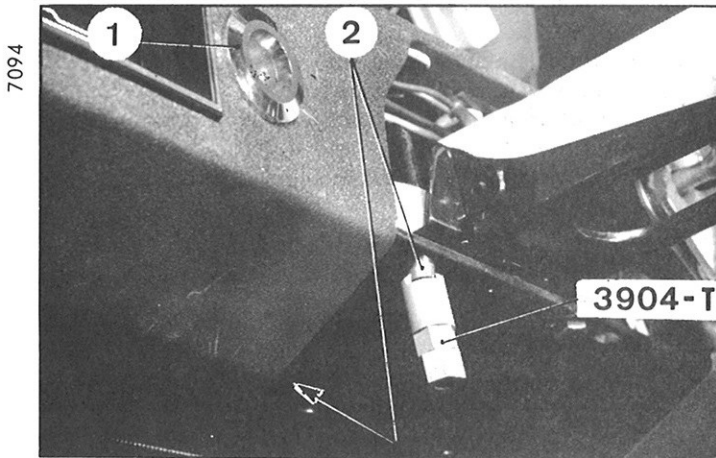

DEMONTAGE

1. Verwijder:
 - de linker voorveerbol,
 - de accu en de accubak,
 - het stuurwiel.
2. Verwijder het stuurslot:

Verwijder:

 - de steun van de schakelaars
 - de konische moeren (2) (trekker 3904-T)
 - de ringmoer (1) (gereedschap 2661-T)
 - de twee bouten (4) en (5)
 - de bout (6) nadat het onderste deel van het dashboard weggebogen is.

Verwijder het stuurslot.

3. Verwijder de stuurkolomsteun:

- Verwijder:
- de bouten (3) van de steun op het schutbord,
 - de bout van de selecteur op de stuurkolomsteun.
- Verwijder de stuurkolomsteun met de afdichting.

MONTAGE.

4. Verwijder de stuurkolomsteun:

- a) Monteer de steun met de afdichting.

Schuif de afdichting over de borgring.
- b) Monteer zonder vast te zetten:
 - de bouten (3) van de steun op het schutbord (sluitring)
 - de bout van de selecteur op de steun

5. Monteer het stuurslot:

- Plaats het stuurslot. Monteer:
- de bout (6) (na uitbuigen van het onderste deel van het dashboard) (sluitring).
 - de konische moeren (2) (zet deze matig vast) (sluitring)
 - ringmoer (1) (gereedschap 2661-T)
 - de bout (5) van de bekleding
 - de bout (4) van het dashboard (sluitring)

6. Zet de bout (3) van de stuurkolomsteun en de bout van de selecteurhandle vast.

7. Monteer het stuurwiel.

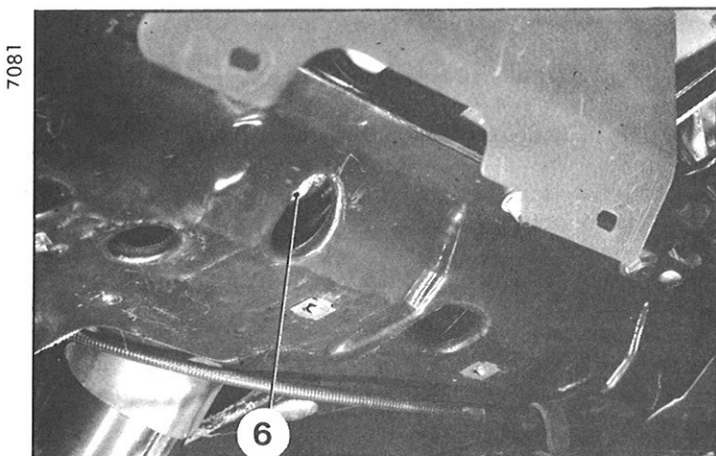
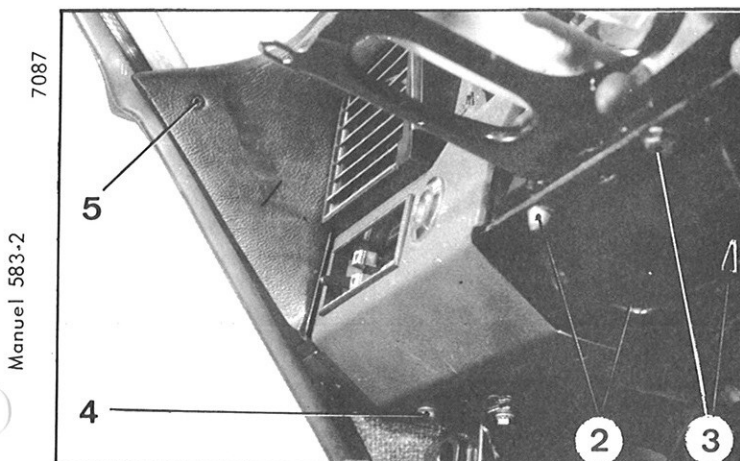

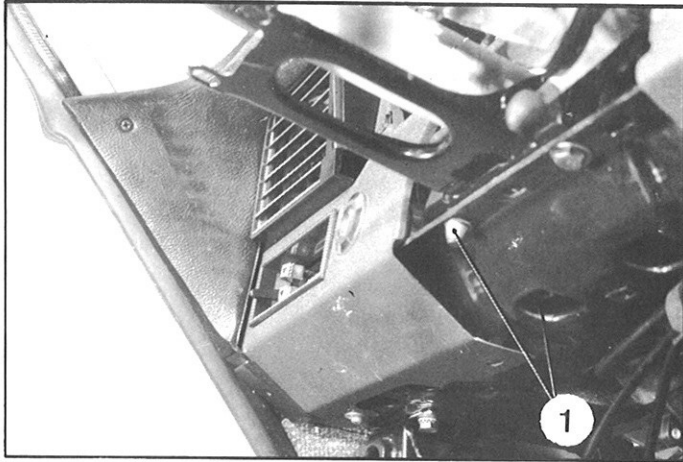

7087

8. Plaats de stuurslotring over het stuurwiel en richt deze zo dat de vergrendeling aangrijpt wanneer de spaak horizontaal naar links staan (de wielen enigszins naar rechts).
Draai het stuurwiel minstens een slag en controleer of in de ontgrendelde stand de pal nergens de ring raakt.

9. **Plaats de dashboardelementen provisorisch.**
Monteer de accu en de accubak.
Controleer de elektrische en mechanische werking van het stuurslot.
Zet de moeren (1) vast tot de koppen afbreken.

10. Neem de min-kabel los van de accu en monteer de dashboardelementen nu definitief.:

Monteer:

- de steun van de schakelaars (2)
- het deksel (3)
- het plaatje (5)
- het controlepaneel 94)

Sluit de twee delen van de tellerkabel aan elkaar.

Plaats het plaatje (5) door dit naar links te schuiven.

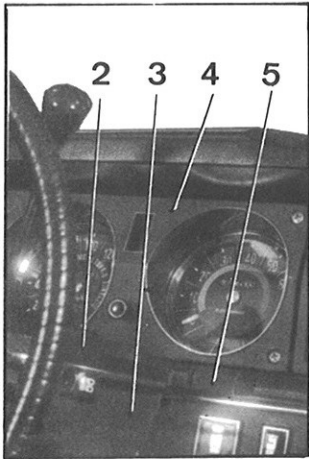

7548

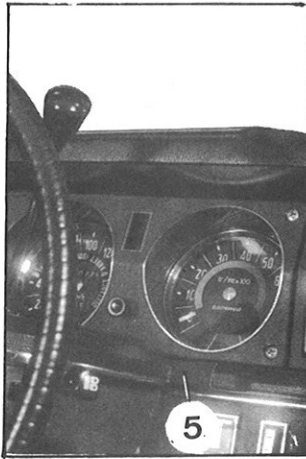

7547

WAGENS tot 9/1969

VERVANGING VAN EEN STUURSLOT

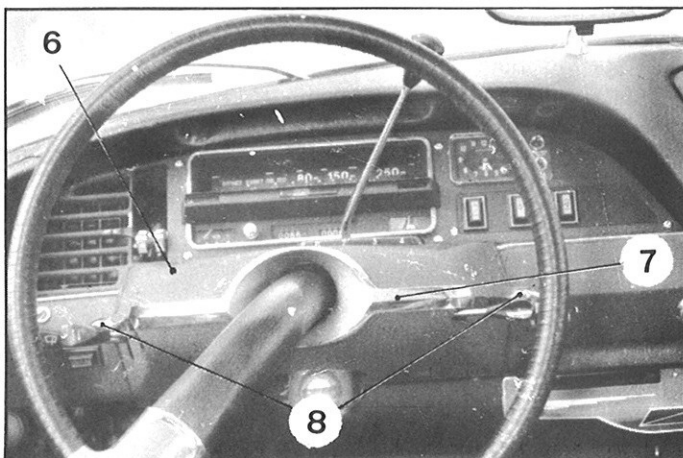

17 848

DEMONTAGE

1. **Neem de min-kable los van de accu.**
2. Draai de bouten (8) van de sierlijst (7) los.

Verwijder de sierlijst (7) (laat deze rusten op de stuurbuis) en de rubber aanslagen.
3. Verwijder het stuurkolomdeksel (6) met de rubbers.

D 61-51

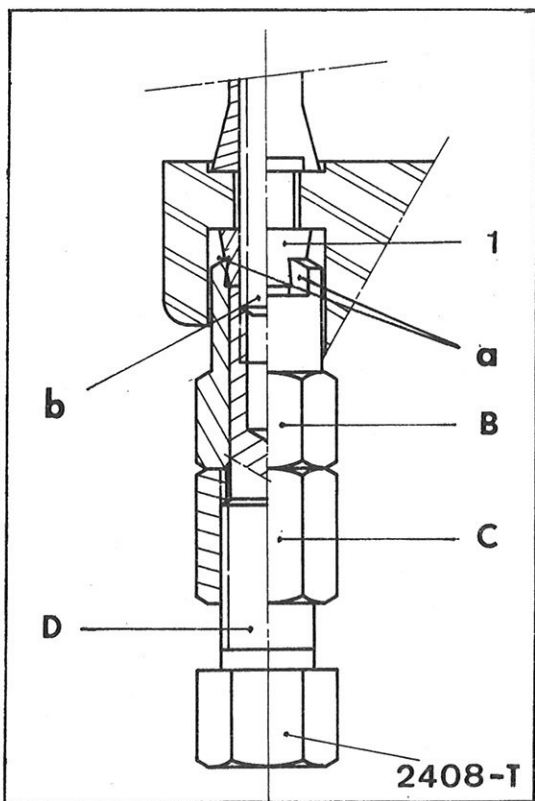

4. Verwijder de beugel (2) van het stuurslot:

- a) Plaats het gereedschap 2408-T op het einde "b" van de schroefdraad van de beugel (2)
- b) Draai het gedeelte D van het gereedschap 2408-T tegen de moer (1)
- c) Draai de contra-moer 6 tot de bekken "a" van het huis B in de moer dringen

Breng de bekken "a" tegen de moer (1) door de contra-moer C te verdraaien.

- d) Laat de bekken "a" verder in de moer dringen door de contra-moer C anderhalve slag verder te draaien.
- e) Verwijder de moer (1) door het gereedschap 2408-T te verdraaien met een steeksleutel van 13 mm.
OPMERKING: Verdraai de delen B en C van het gereedschap tegelijkertijd.

- f) Voer dezelfde handeling uit voor de andere moer van de beugel (2).

- g) Verwijder de beugel (2).

D 61-50

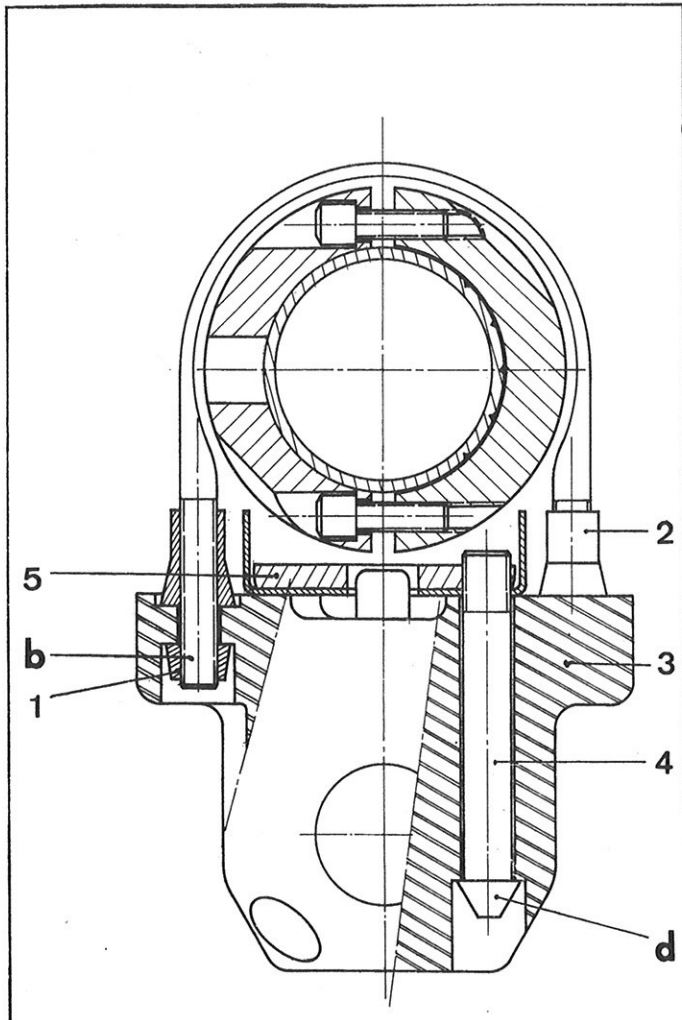

5. Verwijder het huis (3) van het stuurslot:

- Boor het uiteinde "d" van de bouten (4) weg met een boor 7,25 mm Ø.
- Verwijder het stuurslothuis (3).

6. Neem de elektrische bedrading los van het stuurslot.

7. Draai de twee bouten (4) van de plaat (5) los.

4591

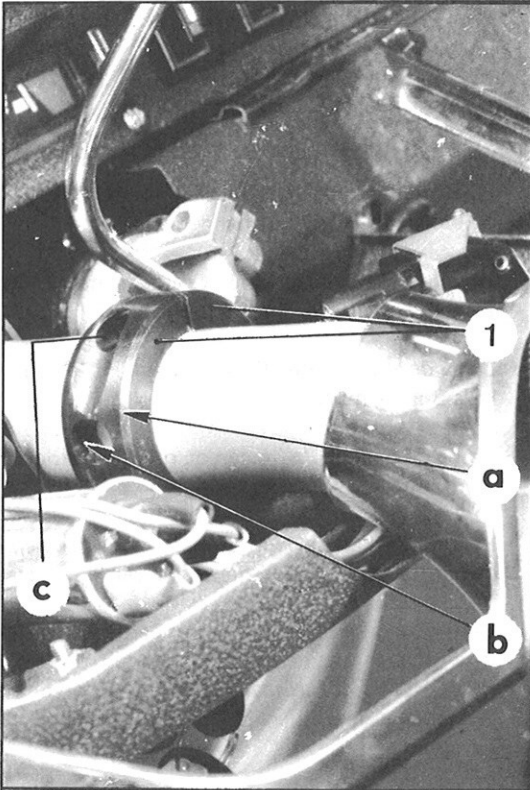

D 61-50

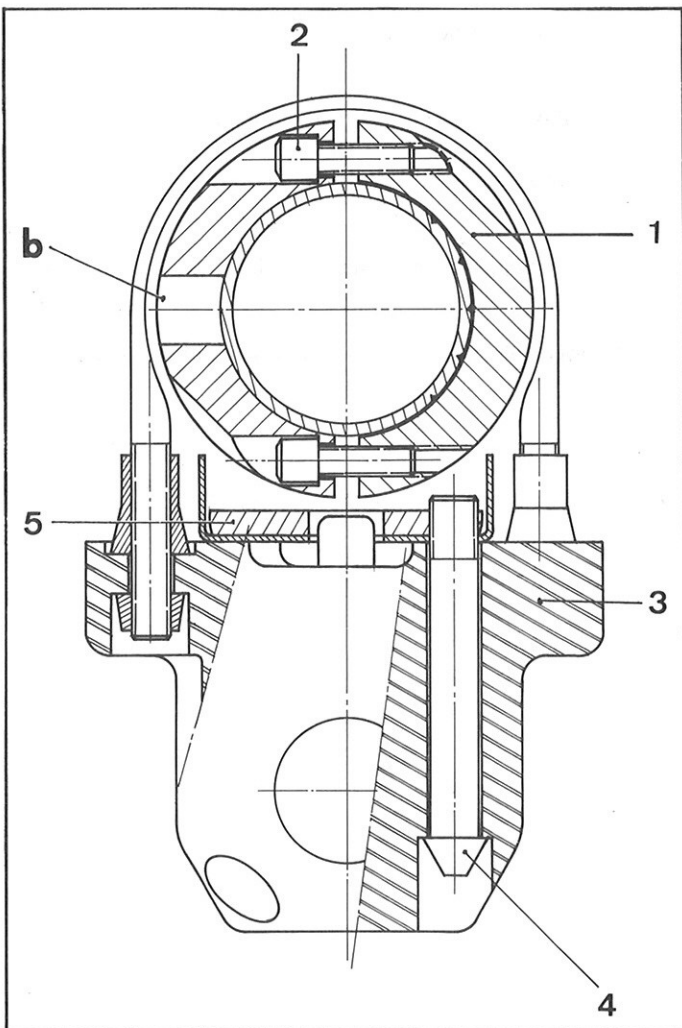

8. Verwijder de ring van de stuurbuis:

- Draai de bouten van de twee halve ringen (1) met behulp van een imbusleutel van 5 mm.
- Verwijder de twee halve ringen van stuurbuis.

MONTAGE

9. Monteer het stuurslothuis (3):

- Draai de twee bouten (4) met afbreekkoppen door het huis (3) in de plaat (5).
- Plaats de bedrading en sluit deze op het stuurslot aan.

10. Plaats de stuurslotring op de stuurbuis:

- a) Plaats de halve ring met het gat "b" onder de stuurbuis (kleine afschuining naar het stuurwiel gericht)
 - b) Vergrendel het stuurslot met de sleutel zodat de nok in het gat "b" valt.
 - c) Draai het stuurwiel naar rechts tot de spaak horizontaal naar links staat.
 - d) Druk de ring geheel naar voren (merk deze stand op de stuurbuis met behulp van een kraspen). Druk nu de ring geheel naar achteren (merk deze stand). Neem het gemiddelde van deze standen: dat is de uiteindelijke stand waarin de ring gemonteerd moet worden.
 - e) Monteer de bovenste ring op de onderste.
 - f) Ontgrendel het stuurslot.
 - g) Verdraai het stuurwiel een halve slag zodat via de openingen "c" de bouten (2) (impusbouten) van de halve ringen gemonteerd kunnen worden. Houd gedurende deze handelingen de twee halve slag zodat via de openingen "c" de bouten (2) (imbusbouten) van de halve ringen gemonteerd kunnen worden. Houd gedurende deze handelingen de twee halve vast tegen de stuurbuis en laat ze tegelijkertijd hiermee meedraaien.
- Zet de twee imbusbouten (2) vast met een imbusleutel van 5 mm.