

## MONTAGE

13. Monteer de voorradbol (9) tegen de hogedrukregelaar en *zet deze met de hand vast*.  
BELANGRIJK: Plaats een O-ring. Deze ring *moet beslist* worden aangebracht in de hogedrukregelaar en niet in de voorradbol.
14. Sluit de retourslang aan de retourleiding (10) van de regelaar.
15. Plaats de regelaar met de voorradbol op de steun (4).
16. Monteer de bovenste bevestigingsbout (3).
17. Plaats de klem (6) van de toevoerleiding (8).
18. Sluit de nippel (5) aan van de toevoerleiding (8).  
Sluit de nippel (12) aan van de drukleiding (15).
19. Monteer de bevestigingsbouten (7 en 13) van de regelaar op de steun (4) nadat de klemband (14) onder de kop van de bout (7) is aangebracht.
20. Sluit de nippel van de drukleiding (15) aan op het drie- (of vier-) wegstuk.
21. Monteer de wisselstroomdynamo (1).
22. Sluit de benzineslang aan op de benzinepomp (2).
23. Monteer de linker voorveerbol.
24. Sluit de min-kabel aan op de accu.  
Start de motor en laat deze enkele minuten draaien.
25. Zet de ontlastschroef (11) van de hogedrukregelaar dicht. Plaats de handhoogtebediening in *de rijstand*.
26. Controleer de afdichting van alle nippels.  
Vul zonodig het vloeistofreservoir bij.

### III' DEMONTAGE EN MONTAGE VAN EEN VERDEELBLOKJE

#### DEMONTAGE

1. Verwijder het reservewiel, het linker voorscherm en de dekplaat opzij.
2. Laat de druk ontsnappen.  
Plaats de wagen in de *laagste stand*.
3. Neem los:
  - de nippel (2) van de achtervering,
  - de nippel (3) van de druktoevoer,
  - de nippel (4) van de voorvering.
4. Verwijder de bout (1) van het verdeelblokje.
5. Verwijder het blokje (let er op niet de twee vulstukjes te verliezen).

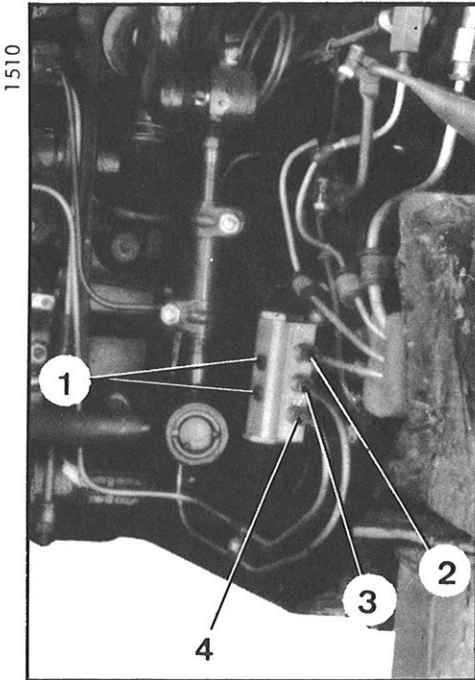

#### MONTAGE

6. Monteer het verdeelblokje (bolle plug naar boven) en zet de bout (1) vast na montage van de twee vulstukjes.
7. Sluit aan:
  - de nippel (2) van de achtervering,
  - de nippel (3) van de druktoevoer,
  - de nippel (4) van de voorvering.
8. Start de motor.  
Bring het circuit op druk en controleer de afdichting van de nippels. Plaats de wagen in de *rijstand*.
9. Monteer de beschermplaat, het linker voorscherm en het reservewiel.

## IV DEMONTAGE EN MONTAGE VAN EEN VERDEELBLOKJE

## DEMONTAGE

3872

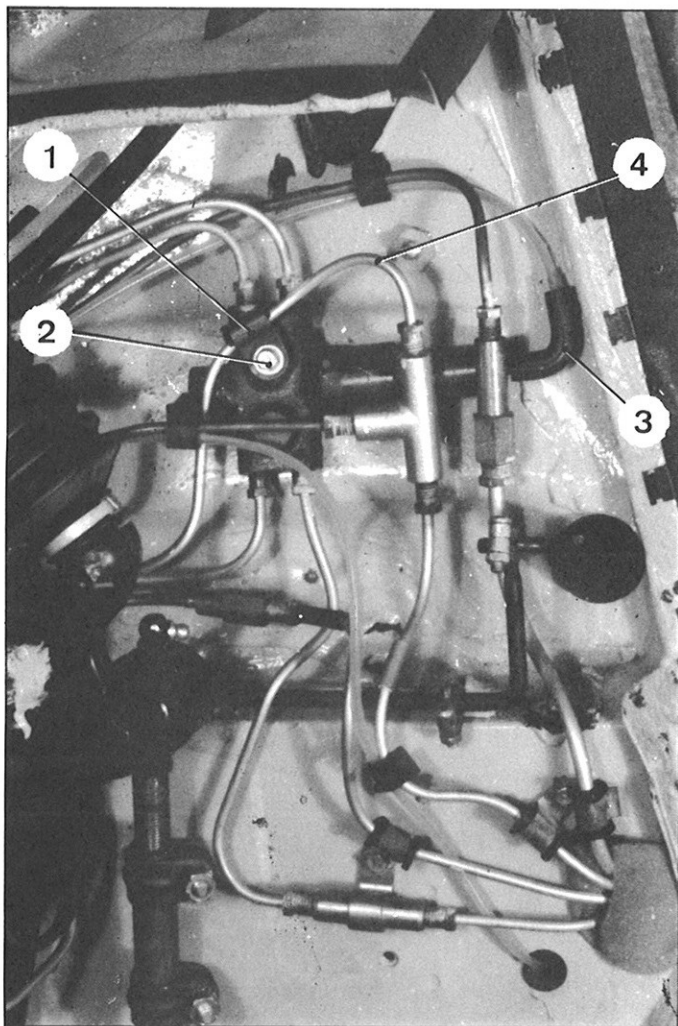

1. Plaats de wagen aan de voorzijde op bokken (steun 2505-T). Laat de druk uit het circuit ontsnappen, draai de ontlastschroef van de hogedrukregelaar los en plaats de handhoogtebediening in *de laagste stand*.
2. Verwijder:
  - het reservewiel,
  - het linker voorscherm,
  - de zijplaat links.
3. Neem de nippels van de vier stalen leidingen en de rubber leiding (3) los van het verdeelblokje. Verwijder de bevestigingsbout (2) van het verdeelblokje.
4. Verwijder het verdeelblokje.

## MONTAGE

5. Plaats het verdeelblokje en sluit de vier metalen leidingen aan (gebruik uitsluitend *groen gemerkte* leidingrubbers).
6. Bevestig het verdeelblokje met behulp van de bout (2) nadat het steuntje (1) van de leiding (4) is aangebracht. Zet de nippels matig vast met 0,6 tot 0,8 mkg. Sluit de rubber leiding (3) aan.
7. Start de motor, zet de ontlastschroef van de hogedrukregelaar vast en plaats de handhoogtebediening in *de rijstand*. Controleer de afdichting van alle nippels.
8. Monteer:
  - de beschermplaat opzij.
  - het linker voorscherm.
  - het reservewiel.
 Plaats de wagen op de vloer.



I REINIGEN VAN HET FILTER VAN HET VLOEISTOFRESERVOIR



DEMONTAGE

1. Verwijder de veer (1) van de zuigbuis.
2. Verwijder de zuigbuis naar boven.
3. Verwijder het filter.
4. Reinig het filter door deze in schone benzine te dompelen en daarna schoon te blazen met gecomprimeerde lucht van *buiten naar binnen*.

MONTAGE

5. Controleer de pakkingring in het bovenste deel van de zuigbuis.
6. Draai de ontlastschroef van de hogedrukregelaar los en ontlucht de hogedrukpomp.
7. Plaats de zuigbuis en monteer de veer (1).
8. Zet de ontlastschroef van de hogedrukregelaar vast.

II DEMONTAGE EN MONTAGE VAN EEN VLOEISTOFRESERVOIR

DEMONTAGE

1. Laat de druk ontsnappen.
2. Verwijder het reservewiel, de reservewielsteun, de koplampbediening voor de hoogteverstelling en zonodig de bediening van de draaibare koplampen.
3. Tap het reservoir af.
4. *Aan de bovenkant:*  
Neem de nippels los van de stalen leidingen op het reservoir en de aanzuigslang van de aanzuigbuis (merk de plaats van de leidingen).
5. Verwijder de klembanden voor bevestiging van het reservoir.
6. *Aan de onderkant:*  
Neem de rubber slangen aan de onderzijde van het reservoir los (merk de plaats van de slangen).
7. Verwijder het reservoir.

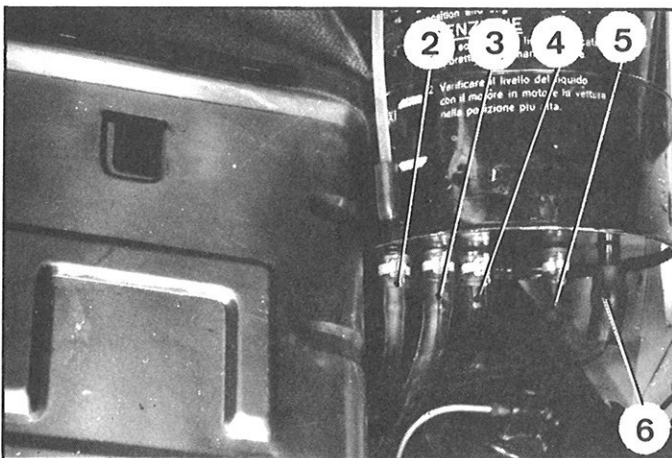

MONTAGE

8. Sluit de rubber slangen aan het reservoir:
  - de slang (2) van de lekleidingen van de veercilinders,
  - de retourleiding (3) van de hogedrukregelaar (en van het driewegstuk, stuur, hoogte regelaar, hydraulisch blok *van de hydraulique*)
  - de retourleiding (4) van de koppelingsregelaar (*hydraulique*)
  - de lekleiding (5) (koppelingsvergrendeling)

Zet de klemmen vast. Plaats onder elke klemband een rubber ring om te voorkomen dat de slangen beschadigen.

9. Monteer de klembanden van het reservoir.
10. Richt het reservoir en zet de klembanden vast.

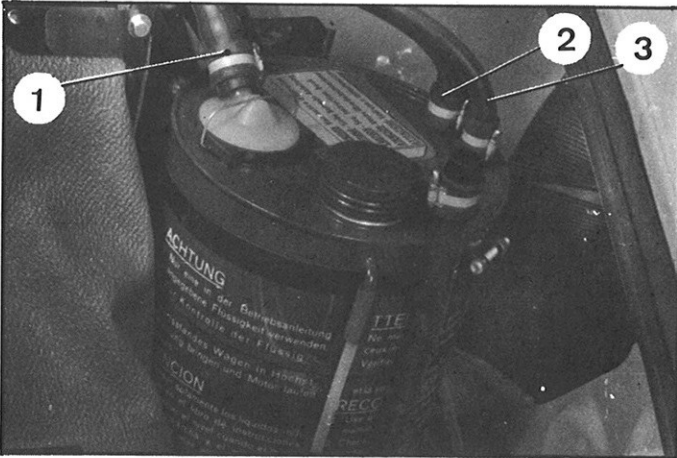

11. Monteer:
- de rubber slang (1) (aanzuigslang van de pomp).
  - de retourslang (3) van de centrifugaalregelaar (*hydraulique*),
  - de retourslang (2) van de ontkoppelingscilinder (centrifugaalregelaar) (*hydraulique*)
- Monteer de klembanden en zet deze vast en breng onder elke klamband een rubber bescherming.

12. Vul het reservoir.

13. Draai de ontlastschroef van de hogedrukregelaar los. Start de motor en ontlucht de hogedruk pomp.

14. Breng het circuit op druk en controleer de afdichting van alle nippels.  
Controleer het vloeistofniveau in het reservoir bij draaiende motor.

15. Ontlucht de remmen.

16. Monteer de reservewielsteun, de bediening van de hoogterstelling van de koplampen en zonodig de bediening van de draaibare koplampen.

Plaats het reservewiel.

DEMONTAGE EN MONTAGE VAN EEN HALVE VOORBRUG

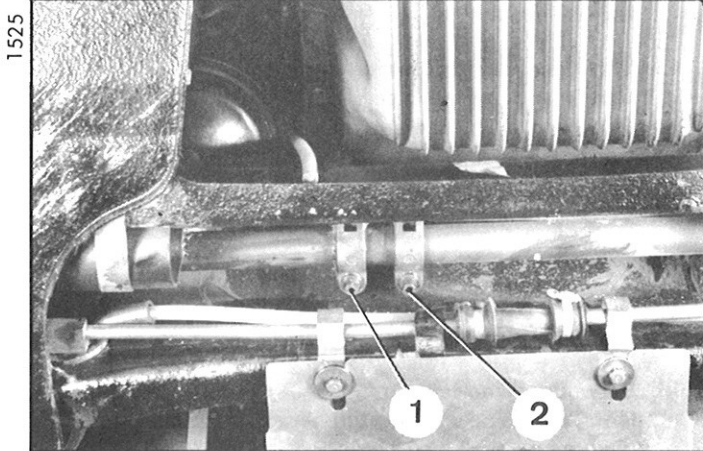

DEMONTAGE

1. Draai de voorwielmoeren los en plaats de wagen op bokken (steun 2505-T)  
Verwijder de voorwielen.
2. Verwijder het reservewiel, de reservewielsteun, de koplamphoogtebediening en indien aanwezig de bediening van de draaibare koplampen en verwijder de voorschermen.
3. Laat de druk uit het circuit ontsnappen.
4. Verwijder de aandrijfas aan de zijde waar gewerkt wordt.
5. Verwijder:
  - de beschermplaat van het veermechanisme
  - de onderste plaat aan de zijde waar gewerkt wordt.
6. Draai de twee bouten (1) en (2) van de klemmen van de hoogteregelaar en van de stang voor de automatische koplampbediening los.
7. Merk met verf de stand van de mof (4).  
Draai de bouten van de klemmen los en verwijder de twee moffen.  
*N.B.: De linker mof heeft aan de ene zijde linkse en aan de andere zijde rechtse draad.*  
*De rechter mof heeft aan beide einden rechtse draad.*
8. Neem de nippel (5) van de leiding naar de voorste hoogteregelaar los. *Op de wagens 12/1967 is het verdeelblokje gewijzigd.*  
Neem los:
  - de nippels (7) en (3)
  - de lekleiding (8)
  - de retourleiding (9)
9. Draai de bout (6) los en verwijder de hoogte regelaar.
10. **Verwijder de veercilinder:**  
Verwijder de veerbol en het tussenstuk.  
Verwijder de nippel van de voedingsleiding.  
Verwijder de rubber lezzak (10) van de bedieningsstang.  
Verwijder de veer (13). Druk de arm geheel naar beneden om de stang (12) te kunnen verwijderen.  
*N.B.: De gaten voor de veer van de triangel en van de stang moeten evenwijdig liggen om de stang te kunnen verwijderen.*  
*Op de wagens vanaf 1967 is de zitting (14) van de veerkogel demontabel en kan worden verwijderd door de splitpen te verwijderen.*
11. Draai de contra moeren en de bouten (11) los.  
Verwijder de veercilinder nadat de rubber nippel van de lekleiding is losgenomen.

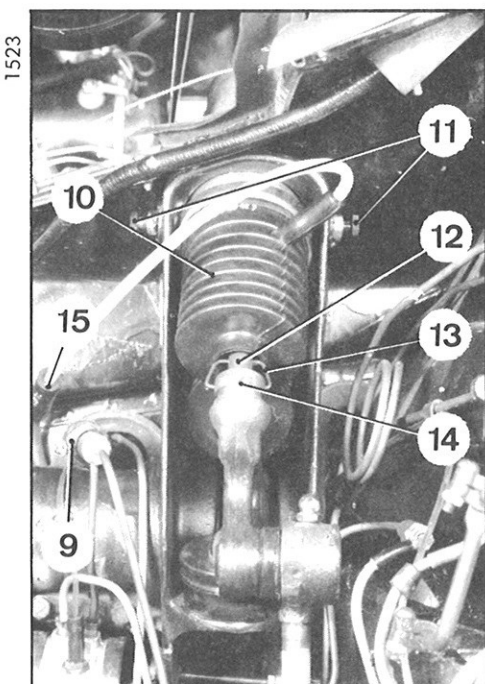
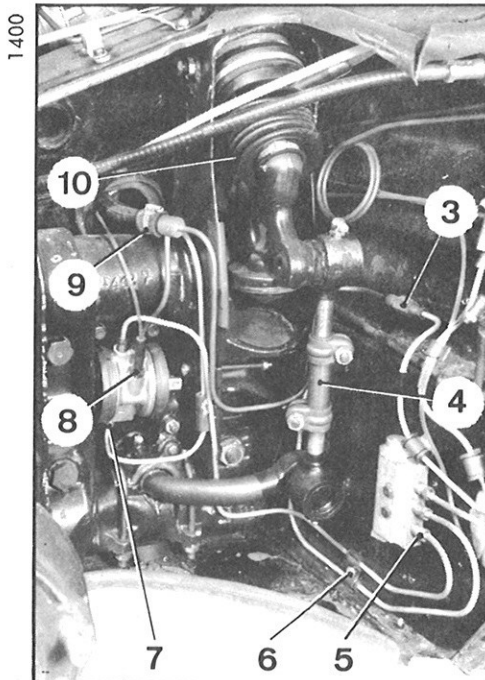

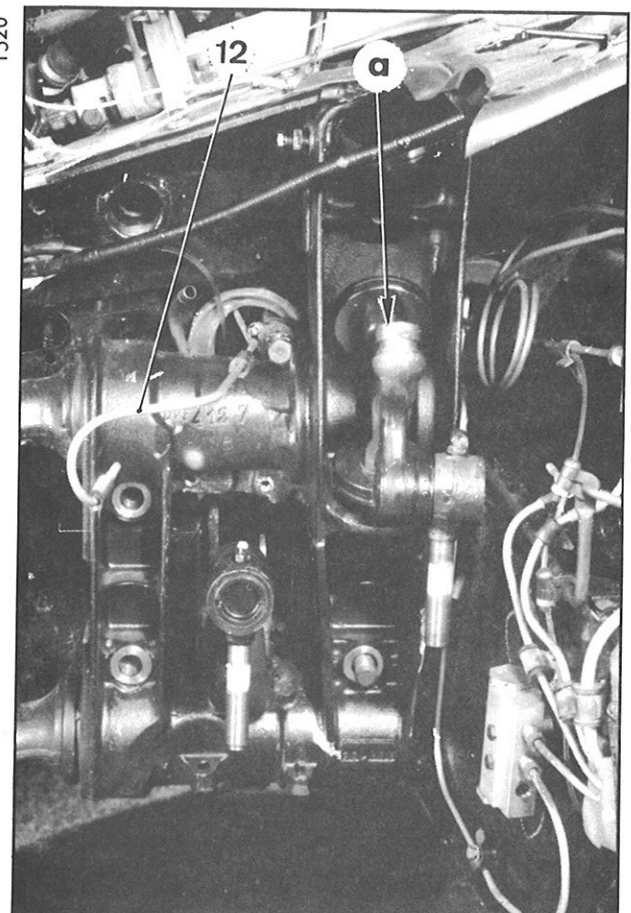
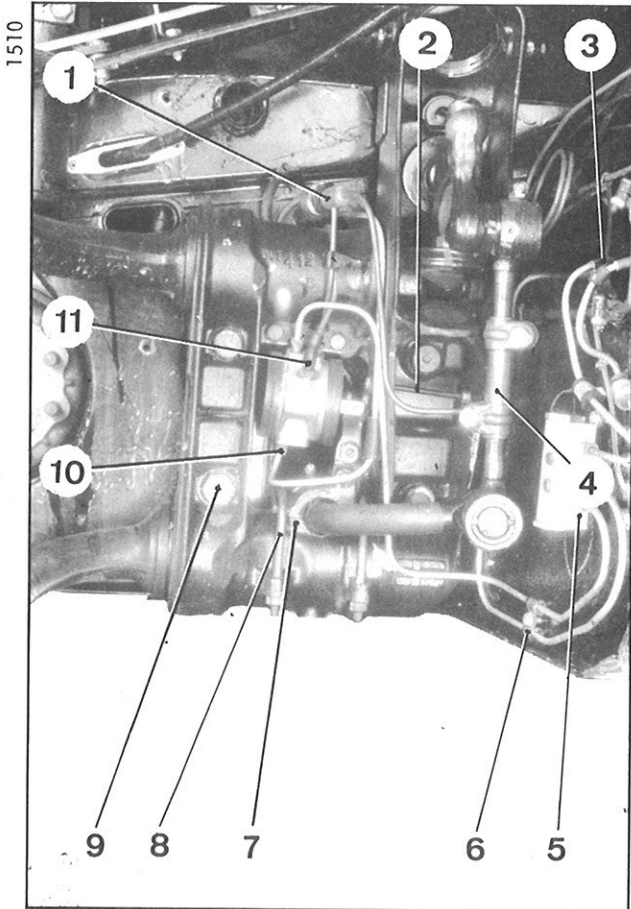

12. **Verwijder de hoogtebedieningsstang (2).**  
Plaats de handhoogtebediening in *de hoogste stand* en verwijder de stang (2).
13. **Verwijder het stabilisatorstanglager:**  
Verwijder de twee beugels (8) en verwijder het alger (7).  
Verwijder de vijf bevestigingsbouten (9) van de halve voorbrug.
14. Verbuig de leiding (12) om de halve brug te kunnen laten passeren.
15. Verdraai de stabilisatorstang ~~naar~~ naar boven om de brug te kunnen verwijderen.
16. Verwijder de halve brug.  
N.B.: Verlies de veerkogel in het al of niet demontabele huis "a" niet.  
Controleer of de kogel niet is beschadigd en controleer eveneens de veerstang.

**MONTAGE**

17. **Monteer de halve voorbrug:**  
Controleer of de centreerpennen goed in de voorkok zijn aangebracht.
18. Zet de vijf bouten (9) vast met 7 tot 9 mkg.
19. Stel de stabilisatorstang af:
20. Monteer de bedieningsstang (2) van de wagenhoogte.
21. **Monteer de hoogteregelaar:**  
Monteer de nippels (3), (5) en (10) alsmede de lekleiding (11) en de retourleiding (1).  
Draai de bout (6) van de bevestigingssteun vast.
22. **Monteer de stabilisatorstang aan de draagarmen:**
  - a) Draai de linker mof (4) enkele gangen op de staart van de kogel van de veerarm en vervolgens op de kogel van de stabilisatorstang.
  - b) Draai de rechter mof op het draadeind van de stabilisatorstangkogel tot ca. 5 mm van het einde van de schroefdraad.



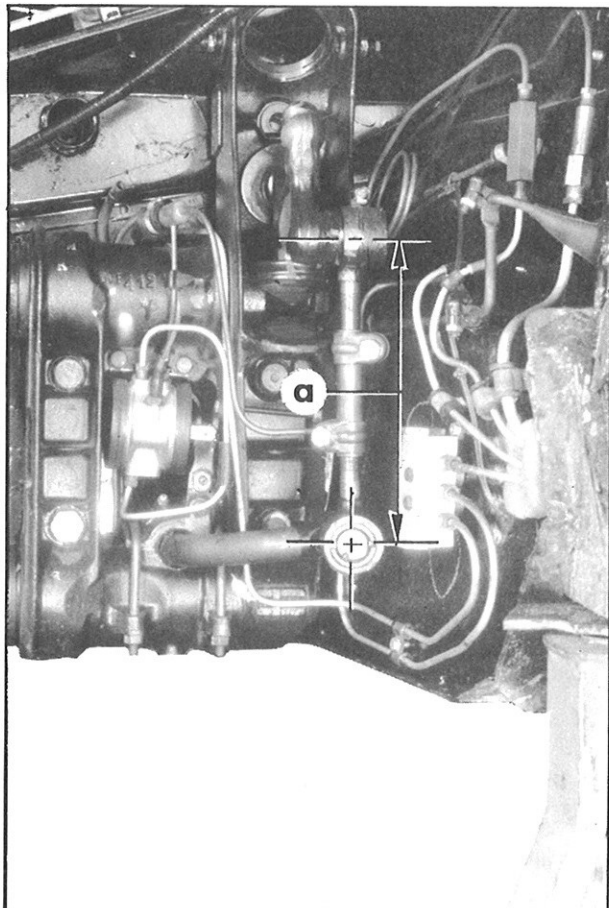

- c) Draai de linker mof tot de bij demontage gemaakte merktekens of wanneer deze onderdelen waren vervangen tot een afstand aan de rechter zijde van  $a = 198 \text{ mm}$  is verkregen (tussen het hart van de kogel van de stang en van de veerarm)  
Sluit de rechter mof zodanig aan dat de draadeinden aan beide kanten evenlang zijn.
- d) Stel de linker mof af tot een afstand van  $a = 199 \text{ mm}$  is verkregen.
- e) Zet de bouten van de klemmen van de linker en rechter moffen vast.

**23. Voor de voorhoogteafstelling uit:**

**24. Monteer de veercilinder:**

Plaats de cilinder in de boring en zet de bout (2) matig vast. Zet de conramoer (1) vast.

Plaats de stang (3) in de boring.

*Op de wagens vanaf 12/1967:*

Plaats de demontabele kogelzitting (5) in de arm. Lijn de gaten van de splitpen uit en plaats de splitpen.

**OPLETTEN:** Controleer of de veerkogel op zijn plaats is aangebracht.

Monteer de rubber beschermring en monteer een klemband (tang 2483-T)

Sluit de rubber aansluiting (6) van de lekleiding aan.

**25. Sluit de voedingsleiding aan de cilinder.**

**26. Monteer de veerbol met het tussenstuk (links).**

**27. Monteer de aandrijfjas.**

**28. Plaats de voorwielen en plaats de wagen op de vloer. Zet de wielmoeren vast.**

**29. Stel de wagnehoogten af.**

Controleer de afdichting van de nippels en het niveau van de vloeistof in het reservoir.

**30. Stel de handhoogtebediening af.**

**31. Stel de sporing en de wieluitslag af.**

**32. Plaats de onderste en zijdelingse beschermplaat van het veermechanisme.**

**33. Monteer:**

- de voorschermen,
- de reservewielsteun,
- het reservewiel.

**34. Stel de rechtuitstand af.**

Manuel 583-2

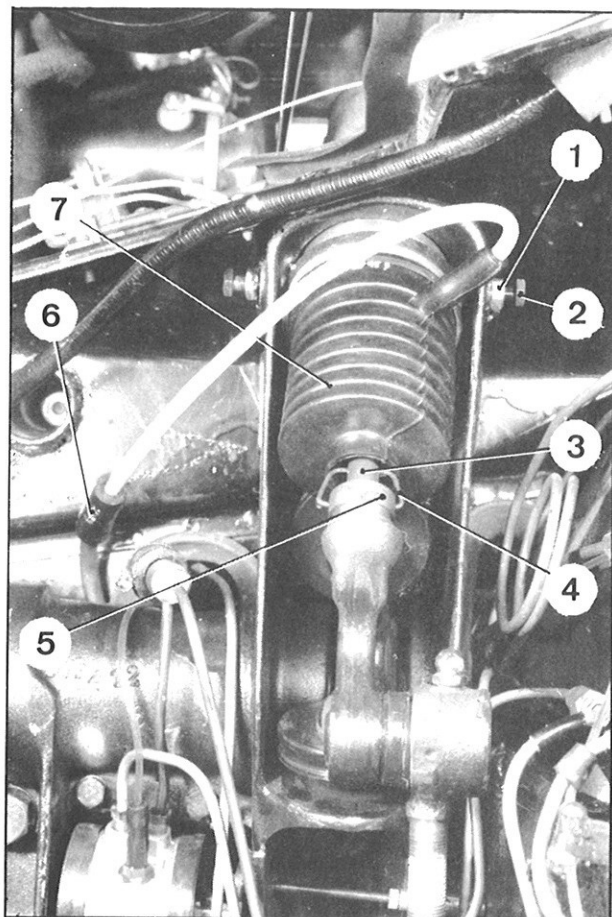



I DEMONTAGE EN MONTAGE VAN EEN BOVENSTE FUSEEKOGEL

1141

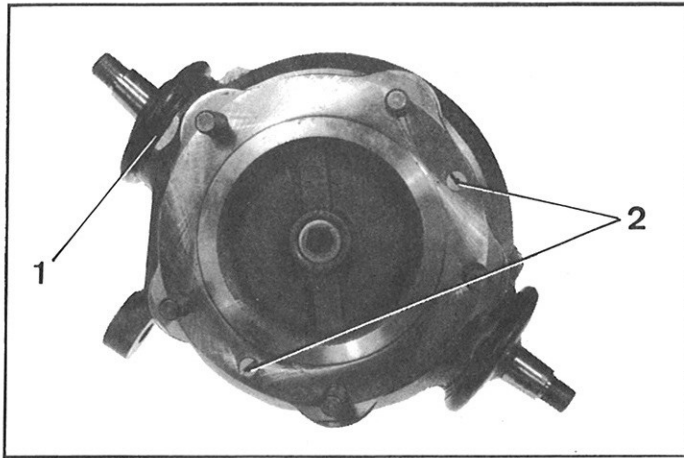

DEMONTAGE

1. Plaats de voorzijde van de wagen op bokken (steun 2505-T) Laat de druk uit het circuit ontsnappen. Verwijder het wiel aan de zijde waar gewerkt wordt.
2. Verwijder de fusee met de aandrijfas.  
OPMERKING: *Wagens vanaf 3/1970*: het is niet nodig de meenemer te verwijderen om de aandrijfas te demonteren.
3. Neem de aandrijfas los van de fusee. Verwijder de twee bouten (2) met gefraiseerde koppen en verwijder de aandrijfas.

4370

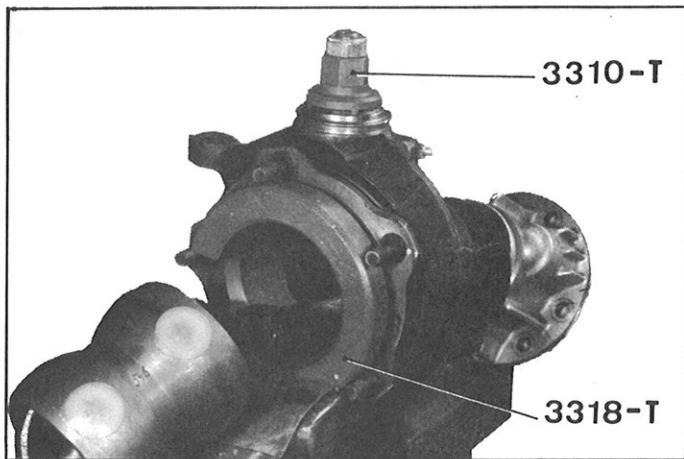

4. Verwijder de beschermhoes (1).
5. Houd de aandrijfas/fusee in een bankschroef met gebruikmaking van de ring 3318-T (plaats klemplaten). Verwijder het borgmateriaal uit de uitsparingen van de moer (3) met behulp van gereedschap MR 630-66/16. Verwijder het borgmateriaal stuk voor stuk met een beiteltje uit de uitsparingen zodat voorkomen wordt dat het huis tijdens het losdraaien van de moer wordt beschadigd.
6. Verwijder de moer (3) met behulp van de sleutel 3310-T welke op zijn plaats wordt gehouden met een moer.

Manuel 583-2

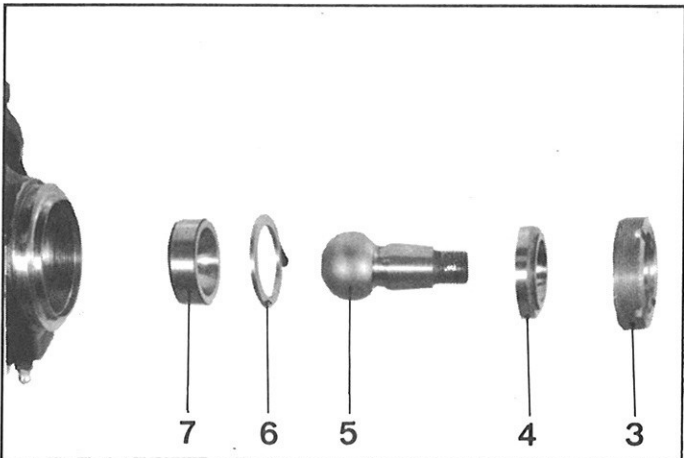

7. Verwijder:
  - de bovenste cup (4)
  - de kogel (5)
  - de ring (6).
8. Verwijder de binnenste cup (7) met behulp van een trekker 3311-T.
9. Verwijder de plug (8) van de smerleiding. Reinig de smerleiding en de zitting van de kogel.

1439

4371

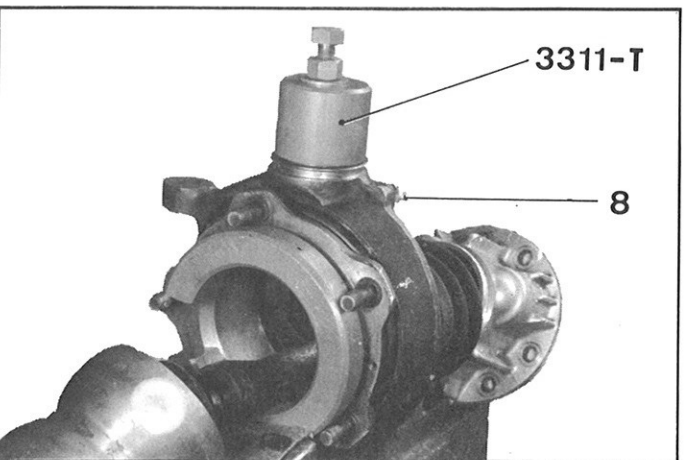

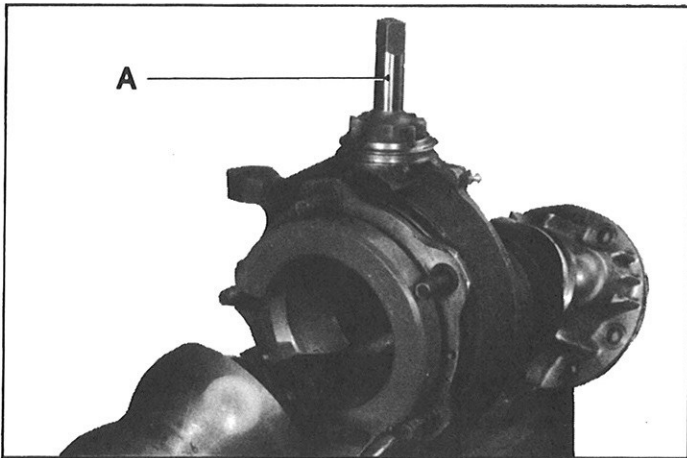

4372

10. Zuiver de schroefdraad van de fusee op met behulp van een speciale tap A (50x125).

MONTAGE

OPMERKING:

De kogel wordt geleverd met de cups en de stelring; deze wordt niet apart verstrekt.

11. Plaats de onderste cup (1). Gebruik het huis van de trekker 1750-T met de 1753-T en de stempel MR 620-21/23.

N.B.: Het is verboden de cup in de fusee te slaan omdat in dat geval de fuseelagers kunnen beschadigen. Bij gebrek aan de apparaten 1750-T en 1753-T kan de trekker 2400-T met de haken 1331-T worden gebruikt.

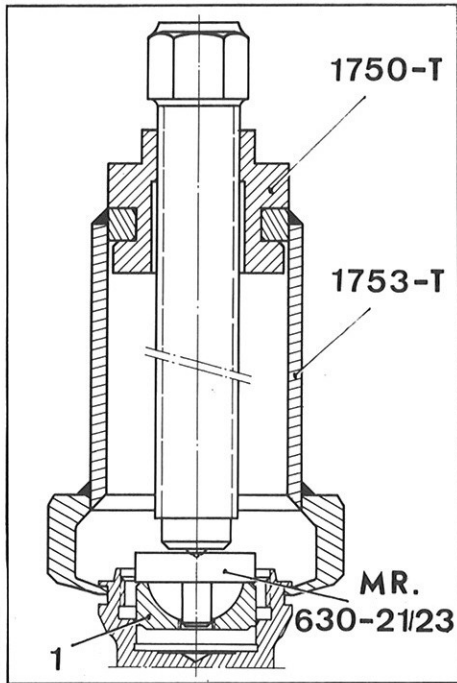

D. 41-6

12. Plaats de ring (2).  
 Breng lagervet in de onderste cup (1), smeer de kogel (3) en de bovenste cup (4). Plaats:  
 - de kogel (3) en de bovenste cup (4).

13. Zet de moer (5) vast met 14 mkg met behulp van de sleutel 3310-T.  
 Controleer of de kogel normaal kan bewegen en borg de moer door het materiaal van de fusee in de twee tegenover elkaar liggende uitsparingen te slaan.

OPMERKING: Het omslaan van het materiaal dient te geschieden onder een hoek van 45° of 90° t.o.v. de vorige borgen.

Verminder zonodig de hoogte van de moer (met behulp van een stuk schuurpapier geplaatst op een vlakplaat bijvoorbeeld).

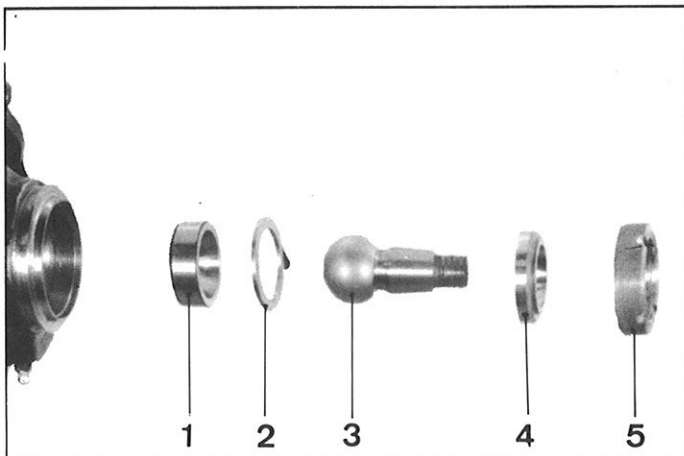

1439