

10. Monteer:

- de steun (1) van de handremkabel (kartelring onder de moeren)
- de schakelaar (8) (deze wordt naderhand afgesteld)
- de peilstokhouder met de peilstok, zet de nippel (7) vast met 1 mkg (plaats een pakking onder de flens)
- zet de bout (6) vast (sluitring)
- de remschijven, de meenemers van de aandrijfassen en zet de bouten (9) vast met 10,5 tot 13,5 mkg.
- de hoofdremklauwen en zet de bouten (13) vast met 13 tot 14 mkg (sluitring onder de kop)
- de handremklauwen en zet de bouten (10) vast met 10 tot 11 mkg,
- de wisselstroomdynamo en draai de bevestigingsbouten (15) nog niet vast (sluitring en kartelring onder de kop)
- de hogedrukpomp (vulring tussen lager van de pomp en de verdikking voor bevestiging) en draai de bevestigingsmoer nog niet vast,
- de hogedrukregelaar. Zet de kolombout (14) en de twee bouten (16) vast.

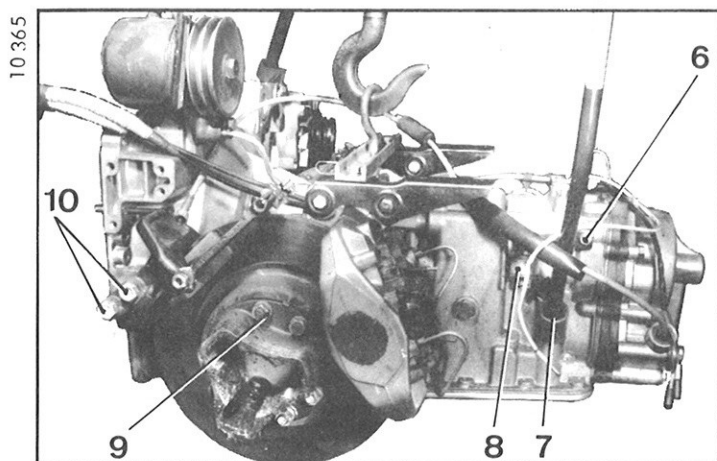

11. Plaats de leiding tussen hogedrukpomp en -regelaar. Zet de nippels vast met 1 mkg.
Plaats de steunen (2) en (4) (plaats een kartelring onder elke steun). Zet de moer (5) en de bout (3) vast.

12. Plaats de kilometerteller en zet de bout (12) vast met 1,6 tot 2 mkg (plaats een nieuwe koperen pakking (11)

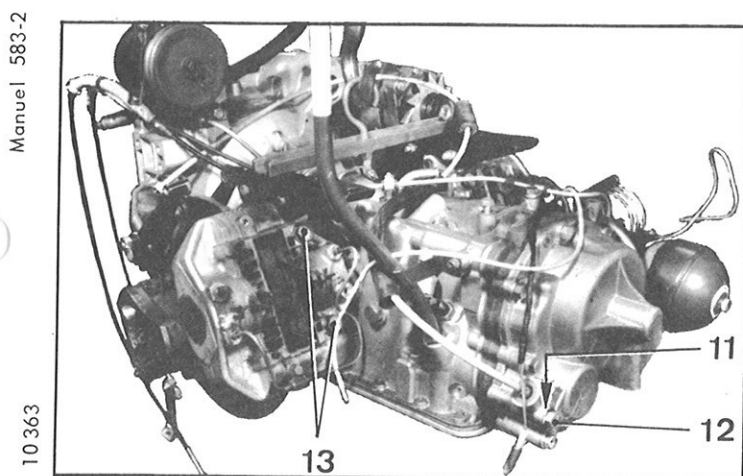

13. Plaats de koppelomvormer nadat de tanden van de meenemer van de oliepomp vertikaal zijn gericht om de montage van de koppelomvormer te vergemakkelijken.

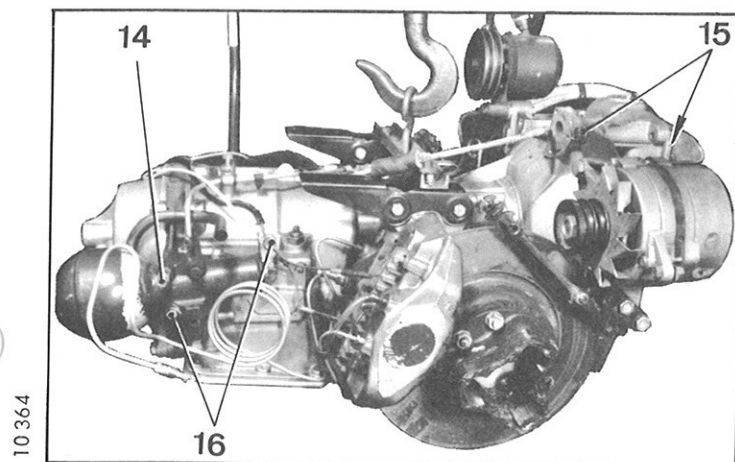

I DEMONTAGE EN MONTAGE VAN EEN AANDRIJFAS OF VAN EEN FUSEE
(Aandrijf-as met aluminium meenemer)



DEMONTAGE

1. Plaats de voorzijde van de wagen op bokken (steun 2505-T)
2. Verwijder:
 - het reservewiel
 - de reservewielsteun
 - het voorscherm en het wiel aan de zijde waar gewerkt wordt.
 Laat de druk ontsnappen.
3. Verwijder de complete aandrijf-as:

OPMERKING: Wanneer de fusee weer wordt gebruikt dient men de kogels te merken om ze in hun oorspronkelijke stand te kunnen plaatsen (om vreten te voorkomen)

 - a) Verwijder de bevestigingsmoeren van de kogels en plaats een merkteken "a" op de staart van elke kogel loodrecht op de hartlijn van de wagen.
 - b) Neem los:
 - de meenemer (3) van de versnellingsbakuitgang,
 - de hulpstuurarm van de fuseearm (trekker 3312-T)
 - de draagarm van de fusee (trekker 3312-T)
 Verwijder de complete aandrijf-as.
4. Verwijder de meenemer:

Verwijder:

 - de beschermplaat (1) alsmede de pakking (2)
 - de kogels (4) van de driepoot (5),
 - de circlip (6).

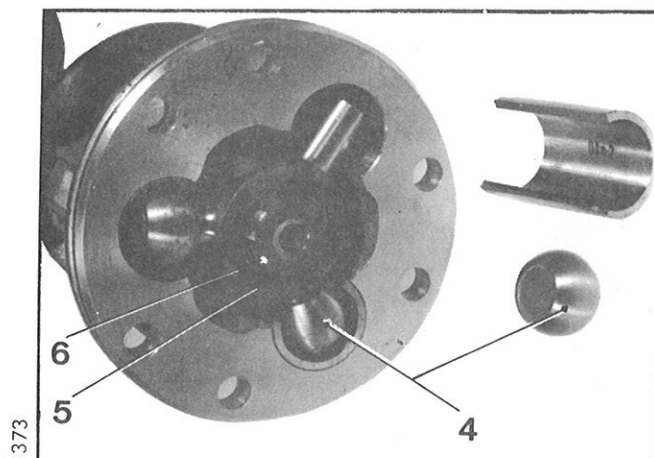
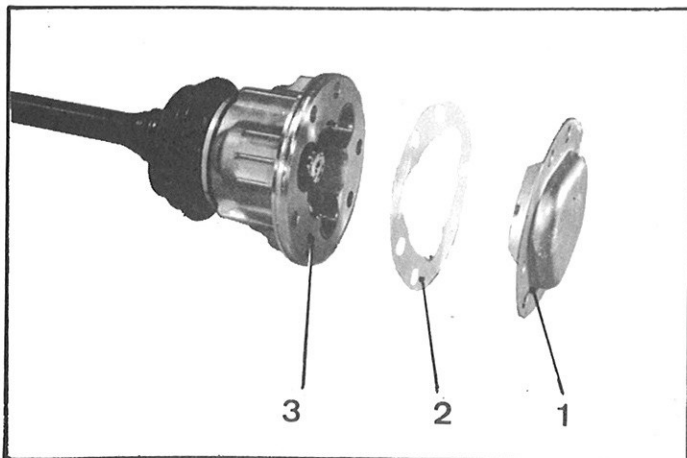
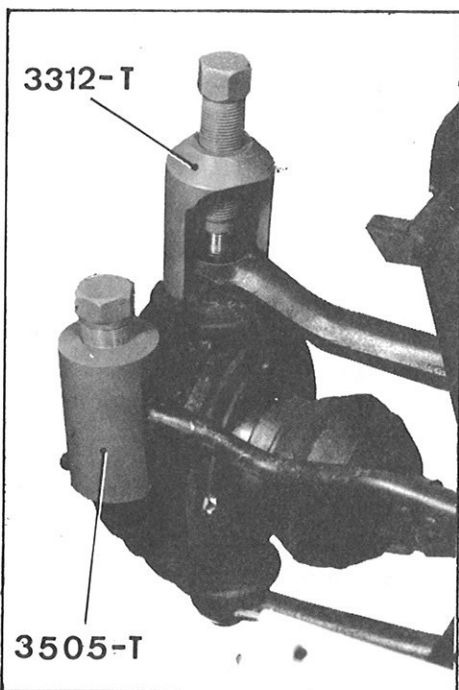

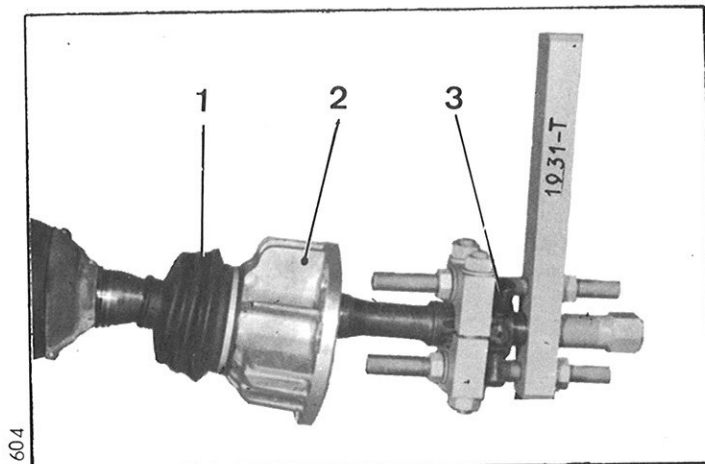

5. **Verwijder de driepoot (3)** (trekker 1931-T)
Verwijder de meenemer (2) met de rubber beschermhoes (1).

6. **Neem de aandrijfvas los van de fusee:**
a) Verwijder de twee bouten (4)
b) Verwijder de aandrijfvas (5) van de fusee (6)

MONTAGE

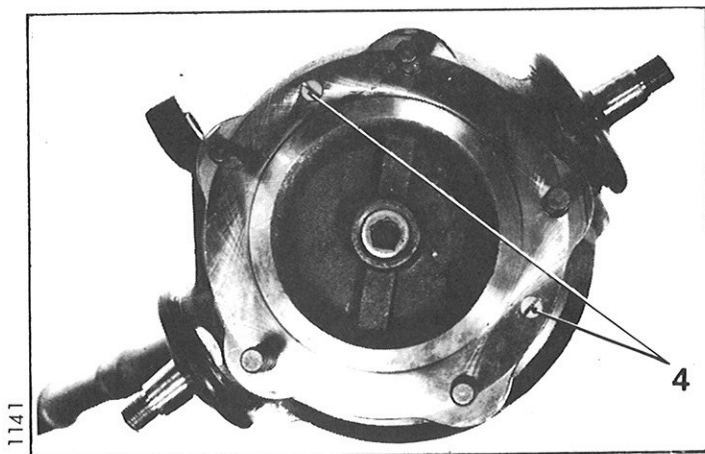

7. **Monteer de aandrijfvas (5) aan de fusee (6)**
Zet de twee bouten (4) vast.

8. **Breng de meenemer (2) met de rubber beschermhoes (1)**
op de aandrijfvas.

9. **Plaats de driepoot (3) met behulp van de trekker 1931-T**
voorzien van de stempel A en de steunen B.
Plaats de circlip.

10. **Monteer:**
- de kogels van de driepoot
- de beschermplaat met de pakking.

Breng 200 g lagervet (TOTAL MULTIS) op de driepoot,
de glijbanen en de kogels.

11. **Monteer de complete aandrijfvas:**

a) **Smeer de fusee.**
De bovenste en onderste kogels van deze fusee
moeten voor gebruik worden gesmeerd.
Er zijn daartoe twee smeernippels op hun plaats
gelaten.

Smeer bij de montage deze kogels tot het vet er uit
komt en plaats vervolgens de rubber bescherming
(niet te veel vet in de rubber bescherming doen daar
deze anders loskomt).

Verwijder na het doorsmeren de smeernippels en
vervang deze door de bouten die zich in de vervangen
fusee bevinden.

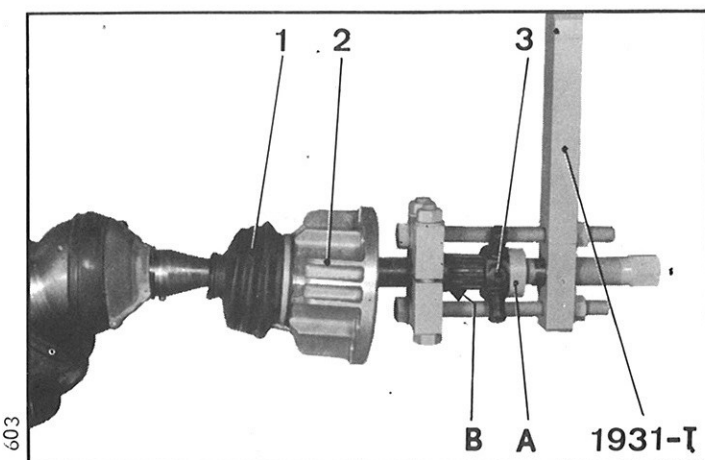
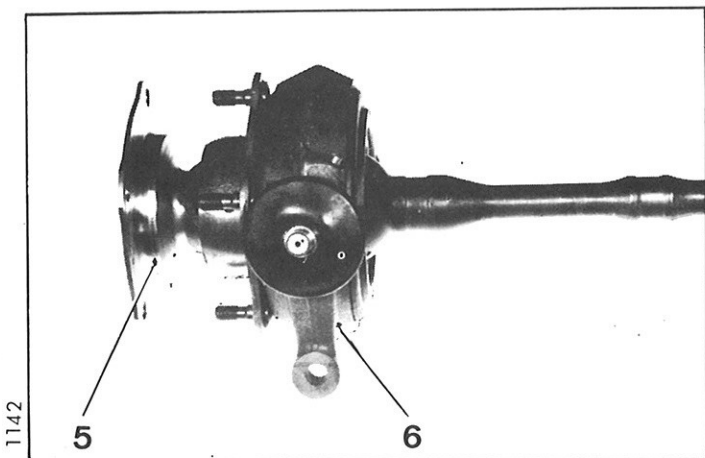

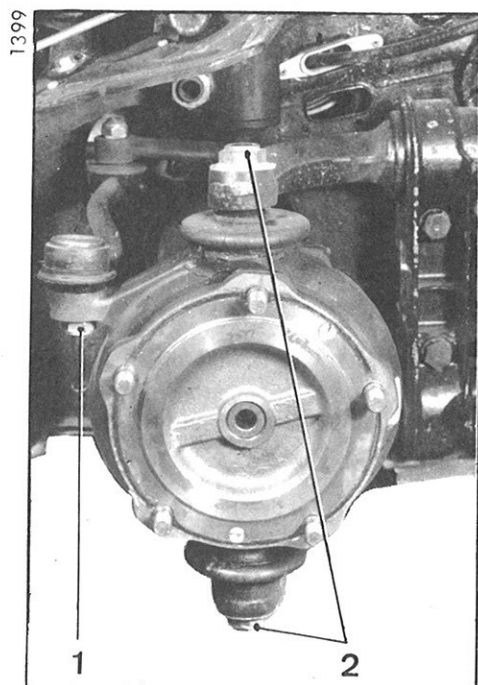

- b) Bevestig de draagarmen op de kogels door ze tevoren te richten (zie par 3a) alvorens deze worden geblokkeerd door de konus van de arm.

Zet de moeren (2) van de kogels vast met 10 mkg.
Zet de moer (1) van de hulstuurarmkogel vast met 7 mkg.

Zet de moeren van de meenemerbouten vast met 8,5 tot 11 mkg vast.

N.B.: De fusees die moeten worden gereviseerd of opgezonden worden voor garantie moeten van de smeernippels worden voorzien.

12. Monteer:

- het voorwiel en het scherm
- de reservewielsteun en het reservewiel.

13. Plaats de wagen op de vloer.

II. DEMONTAGE EN MONTAGE VAN EEN AANDRIJFAS OF VAN EEN FUSEE (Aandrijfvas met stalen meenemer)

DEMONTAGE

N.B.: Voor het verwijderen van een aandrijfvas alleen is het niet nodig de fusee te verwijderen.

1. Plaats de wagen aan de voorzijde op bokken (steun 2505-T)
Laat de druk in het veercircuit ontsnappen.
Verwijder het wiel aan de zijde waar gewerkt wordt.

2. Verwijder de aandrijfvas

- a) Verwijder de bescherming (5) van de dubbele pakking en draai deze om.
Verwijder de twee bouten met gefreesde koppen (6) en verwijder de aandrijfvas uit de fusee.
- b) Verwijder de bescherming (4) van de meenemer.
OPLETTEN: Verwijder de aandrijfvas met zorg en houd daarbij de hoes (4) om de driepoot om te voorkomen dat de kogels er af komen.

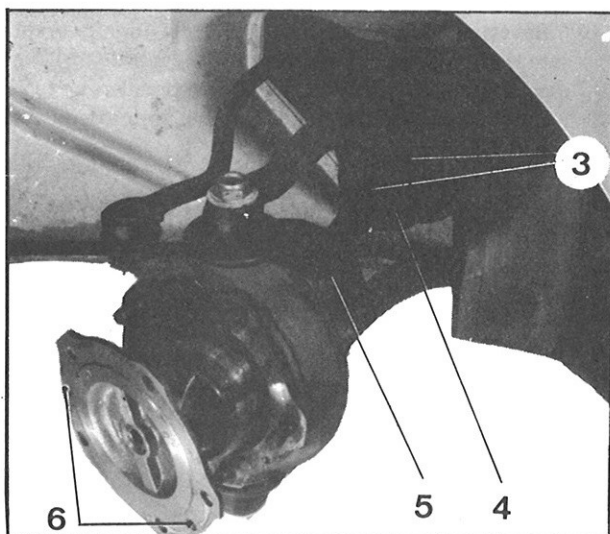

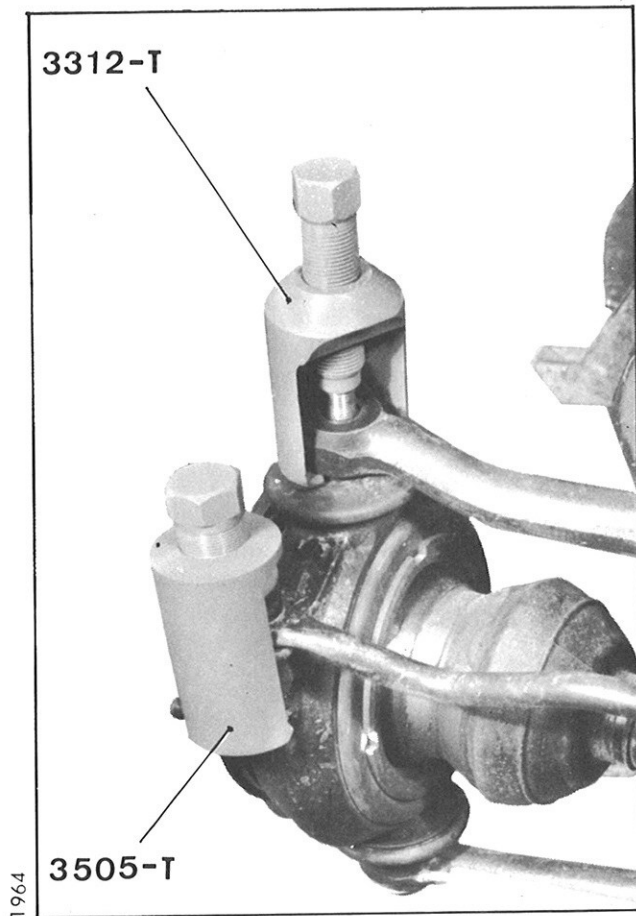

- c) Verwijder de kogels van de driepoot.
- d) Verwijder de aandrijfas door de fusee door eerst de rubber hoes (3) er door te schuiven.
- e) *In het geval dat de complete aandrijfas moet worden verwijderd:* verwijder dan eerste de meenemer.

3. Verwijder de fusee:

OPMERKING: Wanneer de fusee weer wordt gebruikt dient men de kogels te merken om ze in hun oorspronkelijke stand te kunnen plaatsen (om vreten te voorkomen).

- a) Verwijder de bevestigingsmoeren van de kogels en plaats een merkteken op de staart van elke kogel een merkteken loodrecht op de hartlijn van de wagen.
- b) Neem los:
 - de hulpstuurarm van de fusee (trekker 3505-T)
 - de draagarmen van de fusee (trekker 3312-T)

MONTAGE.

4. Monteer de fusee:

N.B.: De kogels dienen voor gebruik te worden gesmeerd. Daartoe zijn twee smeernippels op hun plaats gelaten.

- a) Smeer bij de montage deze kogels tot het vet er uit komt en plaats vervolgens de rubber bescherming (niet te veel vet in de rubber bescherming doen daar deze anders los komt).
- b) Bevestig de draagarmen op de kogels door ze tevoren te richten (zie par 3a) alvorens deze worden geblokkeerd door de konus van de draagarm. Zet de bovenste en onderste fuseekogelmoeren vast met 10 mkg.
- c) Monteer de hulpstuurarm. Zet de moer (2) vast met 7 mkg.

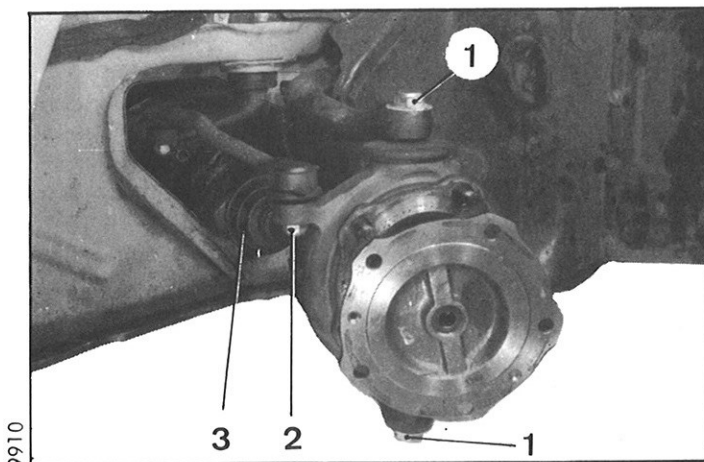

5. Monteer de aandrijfas:**OPLETTEN:**

Reinig de omringende onderdelen en handel zeer voorzichtig om te voorkomen dat er vuil in de meenemer of op de driepoot komt.

Breng 200 g lagervet (TOTAL MULTIS) in de meenemer.

a) Geval van montage van alleen een aandrijfas:

Plaats de meenemer op de versnellingsbakuitgang. Zet de bevestigingsmoeren (zonder ring vast met 10,5 tot 13,5 mkg.

N.B.:

Wagens van maart 1970 tot maart 1971:

Het verdient aanbeveling tussen de remschijf en de meenemer een plaat van 2,5 mm te monteren.

b) Schuif de aandrijfas door de fusee.

Plaats de tevoren ingevette kogels op de driepoot.

Houd de kogels vast en schuif de as in de meenemer en over de tapeinden van de fusee.

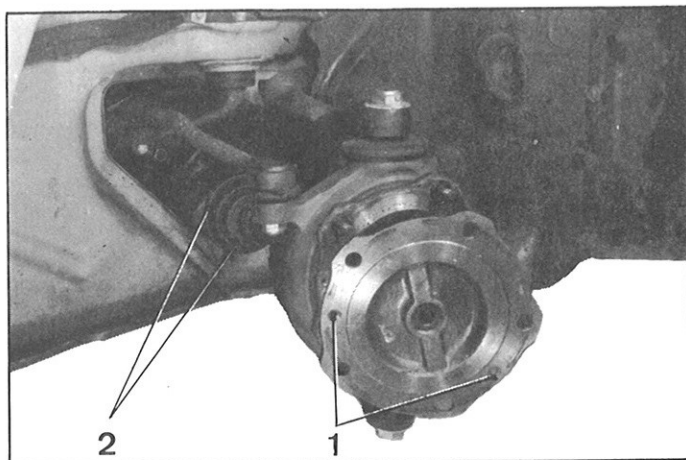
c) Plaats de rubber hoes en de klemmen (2).**d) Monteer de bouten en zet deze vast.****6. Monteer het wiel en plaats de wagen op de vloer. Breng het veercircuit op druk.**

9910

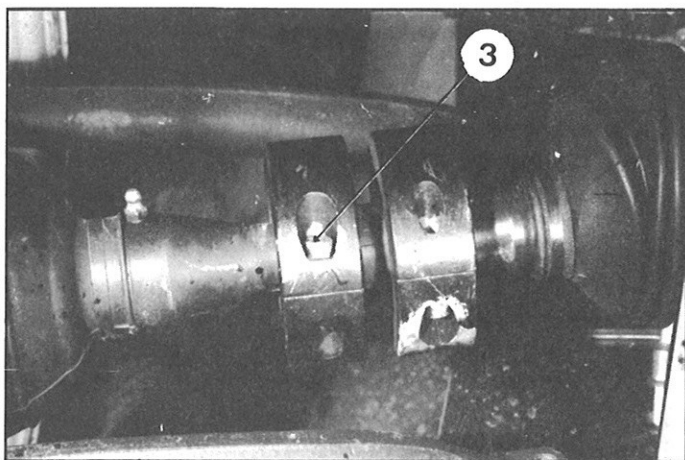
III DEMONTAGE EN MONTAGE VAN EEN TRILLINGSDEMPER

4487

DEMONTAGE**1. Plaats de voorzijde van de wagen op bokken. Verwijder het voorwiel.**

Draai de bouten (3) los met behulp van een inbussleutel van 5 mm

3. Verwijder de vier halve huizen van de trillingsdempers.**4. Verwijder het silentbloc.**

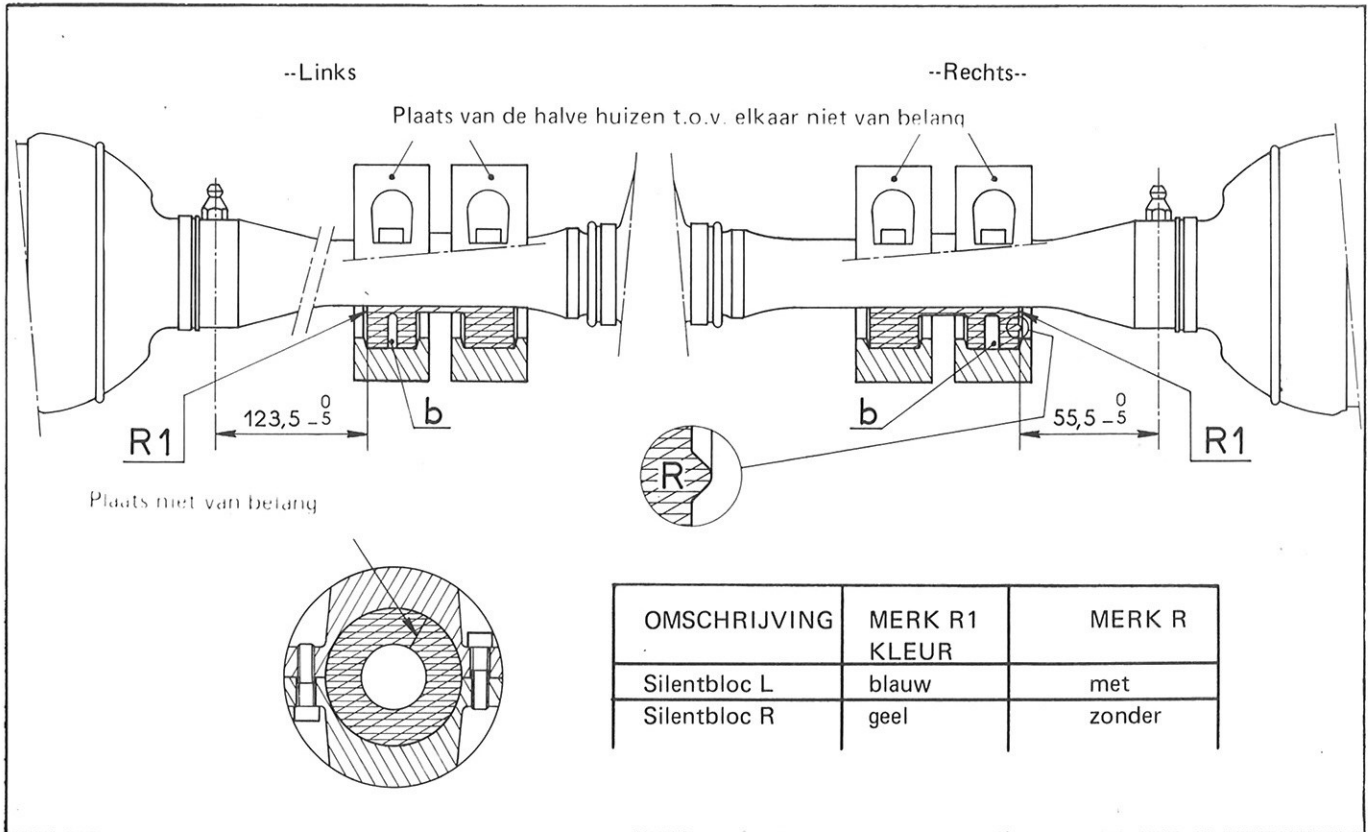

D 372-2

MONTAGE

OPMERKING:

- Het rechter silentbloc is gemerkt met een blauwe verfstip "R1" en een ring "R" op de zijkant.
- Het linker silentbloc is gemerkt met een gele verfstip "R1" en heeft geen ring.

5. Monteer het silentbloc (de rondlopende groef "b" aan de kant van het wiel).
6. Plaats de halve huizen zonder de bouten vast te zetten.
7. Plaats de trillingsdempers volgens bovenstaande instructies.
8. Zet de bouten (1) vast met 1,3 mkg.
9. Monteer het wiel.
10. Plaats de wagen op de vloer.

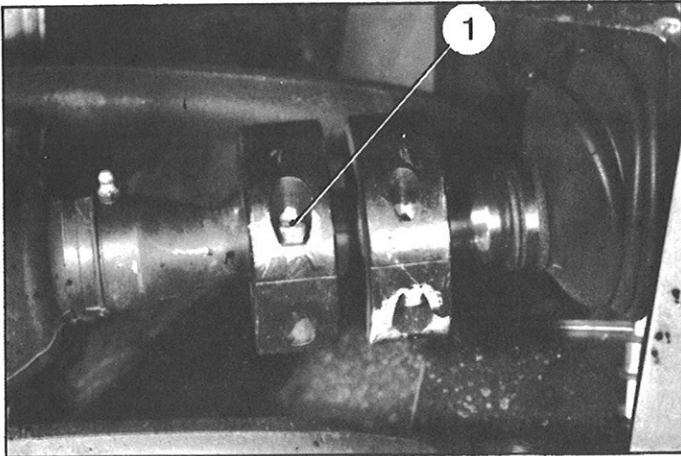

4487

Wagens met stuur-
bekrachtiging

DEMONTAGE EN MONTAGE VAN EEN HOGEDRUKPOMP (7 plunjers)

DEMONTAGE

1. Laat de druk ontsnappen.
2. Verwijder:
 - de spanner hogedruk pomp en centrifugaalregelaar.
 - de regelaarriem.
3. Neem los:
 - de leiding (5) tussen pomp en regelaar
 - de spanner (2) van de pomp.
 - de aanzuigleiding (1) van de pomp.
4. Verwijder de moer (3) van de scharnierbout van de pomp (ringsleutel 16 mm of 2280-T).
Verwijder de riemen van de poelie.
Verwijder de hogedruk pomp. Verlies de stelplaatjes (4) niet bij a (indien aanwezig).

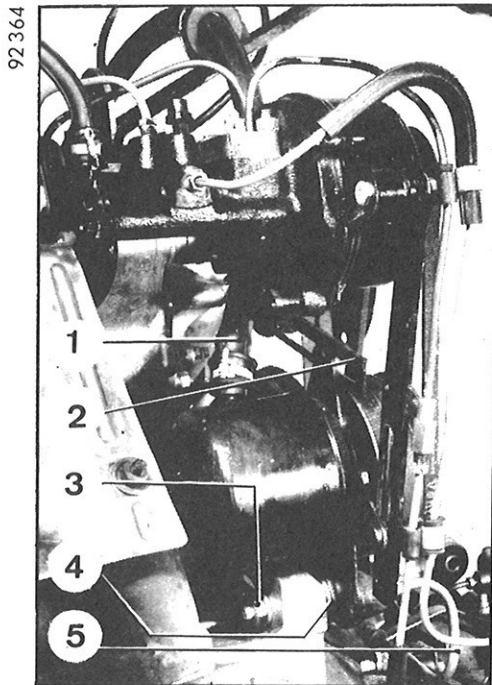

MONTAGE.

5. Plaats de hogedruk pomp en plaats eventueel de stelplaatjes (4) en monteer de moer (3) (sluitring)
6. **Controleer de uitlijning van de pomppoelie.**
7. Plaats de riemen op de poelie.
8. Monteer:
 - de aanzuigleiding (1) aan de pomp
 - de leiding (5) tussen pomp en regelaar,
 - de spanner (2) aan de pomp.
9. Span de riemen.
10. Monteer de riem van de centrifugaalregelaar.
Plaats de spanner tussen hogedruk pomp en centrifugaalregelaar (*hydraulique*)
11. Span de riem van de regelaar (*alleen hydraulique*).
12. **Vul de pomp:**
Verwijder de aanzuigbuis uit het reservoir.
Vul hiermee de pomp met vloeistof en houd de buis vertikaal.
Draai de ontlastschroef van de hogedrukregelaar los en start de motor.
Breng de aanzuigbuis snel in het reservoir om te voorkomen dat alle vloeistof uit de buis is aangezogen.
13. Breng het circuit op druk en controleer de afdichting van de nippels.

Wagens zonder stuur-
bekrachtiging

DEMONTAGE EN MONTAGE VAN EEN HOGEDRUKPOMP (één plunjer)

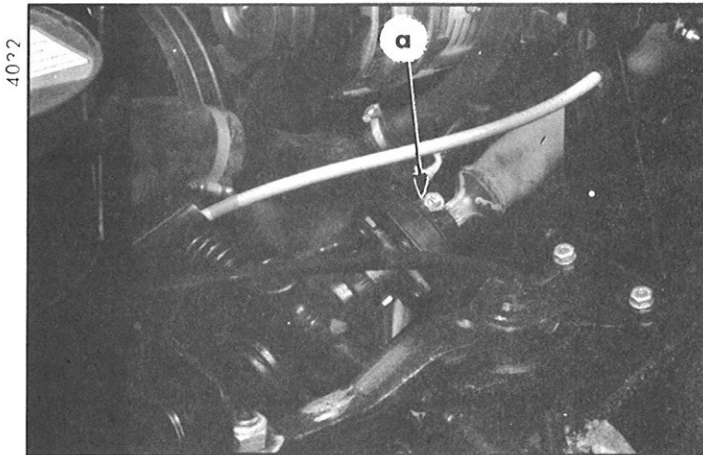

MONTAGE

1. Laat de druk uit het circuit ontsnappen.
2. Neem de minkabel los van de min-pool van de accu.
3. **Neem het stuurwiel los:**
 - a) Merk met een verfstreek de stand van het stuurwiel t.o.v. de geluf in de mof van de koppeling bij "a".
 - b) Draai het stuurwiel tot men de bout van de klem voor afstelling van het lager van het stuurwiel kan losdraaien. Draai deze bout los (sleutel 1994-T)
 - c) Draai de moer van de klem van de mof van de koppeling van de sturbuis los.
 - d) Verwijder de sturbuis naar achteren.
4. **Neem los:**
 - de aanzuigslang van de pijp (1)
 - de retourleiding (2)
5. Verwijder de pomp van de motor. Verwijder de papieren pakking. Verwijder de lekleiding (3).

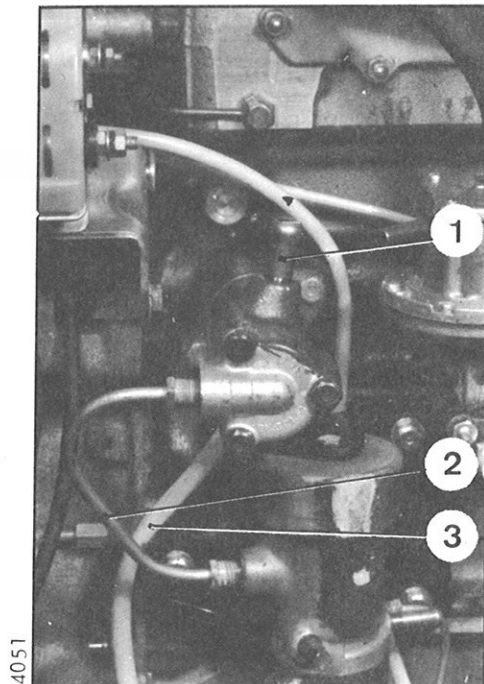

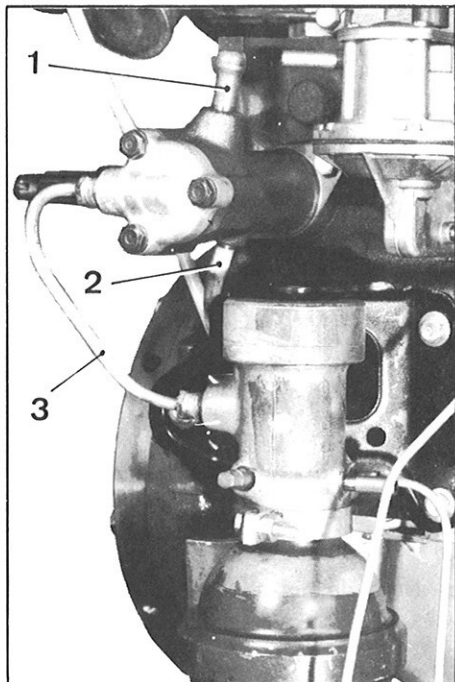

2391

MONTAGE

6. Monteer de lekleiding (2) op de hogedrukpomp.
7. Monteer de pomp tegen de motor zonder de bevestigingsbouten vast te zetten (plaats een papieren pakking).
8. Sluit de retourleiding (3) aan tussen pomp en regelaar.
Zet de bevestigingsbouten van de pomp vast en zet de nippels van de retourleiding (3) vast.
9. Sluit de aanzuigleiding aan op de pijp (1) van de pomp. Monteer de klem.

N.B.: Plaats onder de klemband een rubber ring om te voorkomen dat de leiding beschadigd.

10. Monteer het stuurwiel:

Breng de spiebanen van de stuurbuis in de mof van de koppeling door het merkteken samen te laten vallen met de gleuf.

Comprimeer de veer (gereedschap 1991-Tbis). De windingen mogen niet op elkaar liggen er moet een speling van 0,5 tot 1 mm blijven.

Zet de bout van de klem vast (sleutel 1994-T)

Controleer de speling door aan het stuur te trekken en er op te duwen.

11. Sluit de minkabel aan de accu.

12. Vul de hogedrukpomp:

Vul de pomp met vloeistof via de aanzuigbuis van het reservoir.

Draai de ontlastschroef van de hogedrukregelaar los. Start de motor en laat deze enkele minuten draaien. Zet de ontlastschroef vast en laat het circuit op druk komen.

13. Controleer de afdichting van de nippels.

Controleer het op druk komen van de voorradbol.

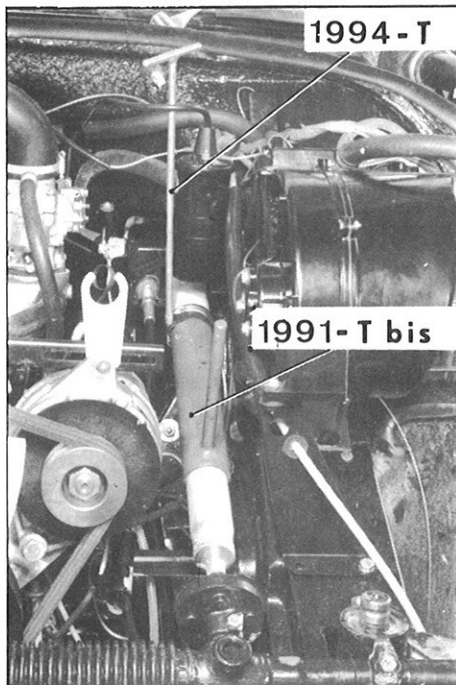

4082

Wagens tot 4-1969

I DEMONTAGE EN MONTAGE VAN EEN HOGEDRUKREGELAAR (met kogel) of van een voorraadbol

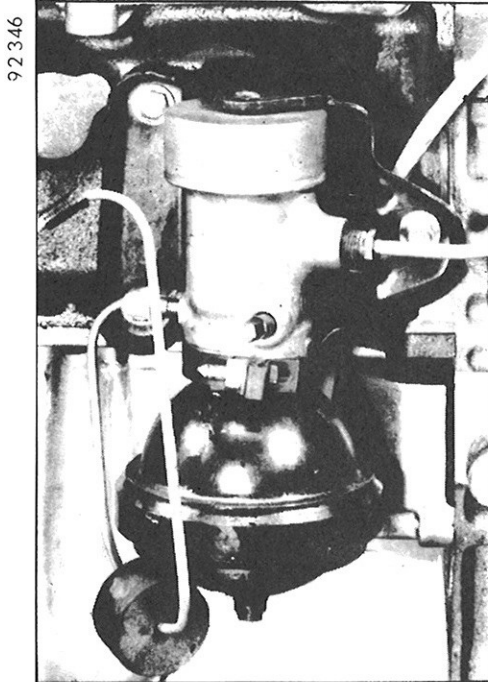

1. Laat de druk uit het circuit ontsnappen en plaats de handhoogtebediening in de *laagste stand*.
2. Verwijder de linker voorveerbol en de benzinepomp. Neem de leiding tussen hydraulisch blok en de herkoppelingsregelaar los (*hydraulique*).
3. Neem de toevoerleiding, de drukleiding en de retourleiding los van de hogedrukregelaar. Sluit de retourleiding af om te voorkomen dat er vloeistof verloren gaat.
4. Verwijder de bovenste bevestigingsbout van de hogedrukregelaar op de steun. Draai de bout van de klem van de regelaar los. Verwijder de regelaar met de voorraadbol en de klem van de steun naar onderen.
5. Verwijder zonedig de voorraadbol van de hogedrukregelaar en verwijder de klem.
OPMERKING: De hogedrukregelaar is gewijzigd,
op de breaks vanaf 5 1966
op de berline vanaf 9 1966
Dit type hogedrukregelaar kan in plaats van de oude worden gebruikt mits men de voorraadbol met een O-ring monteert.

MONTAGE

6. Plaats de klem op de hogedrukregelaar. Monteer de voorraadbol op de regelaar en zet deze met de hand vast. Plaats een vierkante ring.
N.B.:
Breaks vanaf 5 1966 en Berlines vanaf 9 1966
Moeten een O-ring hebben.
In dat geval moet de pakking *beslist* worden geplaatst in de hogedrukregelaar en niet op de voorraadbol.
7. Plaats de regelaar met de voorraadbol op zijn steun. Breng de klem aan.
8. Plaats de bovenste bevestigingsbout van de regelaar (kartelring) en zet deze vast. Zet de moer van de klem vast.
9. Sluit de toevoerleiding, de drukleiding en de retourleiding aan de regelaar.
Sluit de leiding tussen hydraulisch blok en herkoppelingsregelaar aan (*hydraulique*).
10. Monteer de benzinepomp en de veerbol.
11. Draai de ontlastschroef van de hogedrukregelaar los. Start de motor en laat deze enige minuten draaien. Draai de ontlastschroef dicht. Plaats de handhoogtebediening in de *rijstand*.
12. Controleer de afdichting van de nippels.
Vul zonedig het vloeistofniveau in het reservoir aan.

WAGENS TOT 4—1969

II DEMONTAGE EN MONTAGE VAN EEN HOGEDRUKREGELAAR (met plunjer) of van een voorraadbol

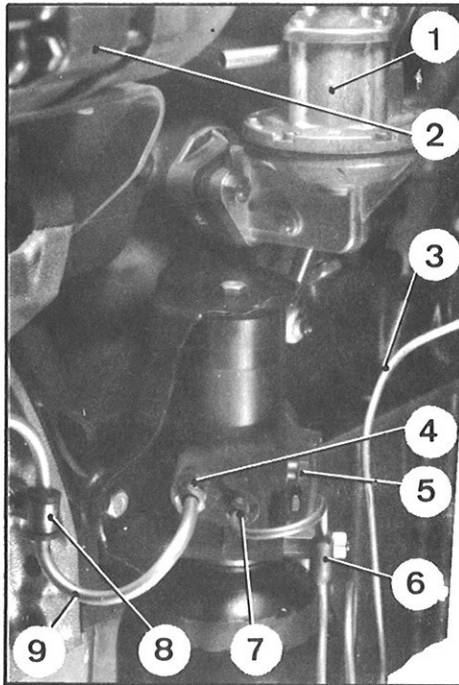

4874

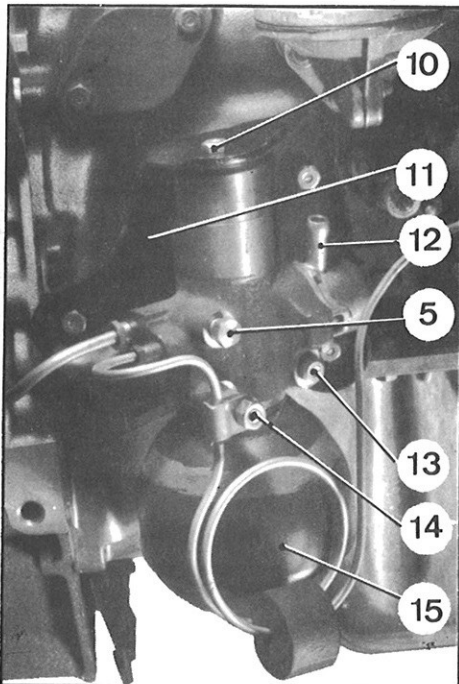

4873

DEMONTAGE

1. Zet de wagen in *de laagste stand*.
2. Draai de ontlastschroef (5) van de hogedrukregelaar los.
3. Neem de kabel los van de min-pool van de accu.
4. Verwijder de linker voorveerbol.
5. Verwijder de wisselstroomdynamo (2).
6. Neem los:
 - de klem (8),
 - de nippel (4) van de aanvoerslang (9) op de hogedrukregelaar.
 - de nippel (7) van de drukleiding (3).
 - de nippel van de leiding (3) op het drie- (of vier-) wegstuk.
7. Verwijder:
 - de drukleiding (3),
 - de aanvoerleiding (9).
8. Neem de benzineslang los van de benzinepomp (1).
9. Verwijder:
 - de bevestigingsbouten (13 en 14) van de regelaar op de steun (11) en verwijder de klem (6).
 - de bovenste bevestigingsbout (10) van de regelaar.
10. Verwijder de hogedrukregelaar met de voorraadbol naar boven.
11. Neem de leiding (12) los van de retourslang. Sluit de leiding af om verlies van vloeistof te voorkomen.
12. Verwijder zonodig de voorraadbol van de hogedrukregelaar.